

SOCIÉTÉ
FERMIÈRE
DES
ÉTABLISSEMENTS
LOSSIGNOL
S.A. CAPITAL
625.000 FR.

1935



L
O
FONTES
GRÈS
ÉTERNIT
PLOMB

S
S
I
G
N

Q
L
APPAREILS
SANITAIRES
HYDROTHERAPIE
CHAUFFE-BAINS



PARIS - 14^E
176 BIS, RUE
D'ALÉSIA
TÉLÉPHONE
VAUGIRARD
26-81 ET SUITE
TÉLÉGRAMME
LONGISSOL-PARIS 72



ULTIMHEAT[®]
VIRTUAL MUSEUM



CATALOGUE GÉNÉRAL

- 1^{ère} Partie** - Tuyaux grès et fonte.
Appareils de canalisation.
Grilles et Regards.
Plomb.
Eternit.
- 2^{ème} Partie** - W-C et accessoires (Urinoirs, Pots de siège, etc...)
Réservoirs de chasse.
- 3^{ème} Partie** - Eviers et Timbres d'office.
Carreaux de Faïence.
Bondes et Siphons pour éviers.
- 4^{ème} Partie** - Robinetterie laiton.
(Puisage, arrêt, canalisation, arrosage, gaz).
- 5^{ème} Partie** - Hydrothérapie.
Baignoires et Robinetteries.
Lavabos et Bidets.
Accessoires.
- 6^{ème} Partie** - Chauffe-bains, chauffe-eau,
au gaz de ville, gaz Butane, au bois et au charbon,
Accumulateurs au gaz.
- 7^{ème} Partie** - Fonte émaillée INVICTA.



Conditions de Vente

- 1° **COMMANDES.** — Afin d'assurer la bonne exécution des commandes et éviter les retards, nos clients sont priés de vouloir bien **toujours indiquer dans leurs demandes, les numéros, noms, qualités, grandeurs ou contenance des articles choisis.**
- Nous déclinons toute responsabilité quand cette précaution aura été omise et, par suite, motivé une confusion.
- Les dimensions, poids et contenances indiqués sur l'Album, selon les usages, sont aussi exacts que possible, mais sans aucune garantie.**
- 2° Toutes nos marchandises sont vendues et agréées, comme qualité, choix, nombre ou poids, en nos magasins, usines ou à bord départ.
- 3° En matière d'expédition par voie ferrée, fluviale ou maritime, la réception de la facture crée la dette, et celle du connaissance ou de la lettre de voiture établis en conformité comme poids, nombre ou volume, la consacre et la rend indiscutable.
- 4° **Elles voyagent, même en cas de franco, entièrement aux risques et périls des destinataires** et nous déclinons complètement toutes responsabilités pour les avaries et incidents de route, aussi bien pour les marchandises voyageant sous emballage que pour celles expédiées en vrac.
- Il est rappelé que, sauf pour les transports internationaux régis par la Convention internationale de Berne, la responsabilité des Chemins de fer, en ce qui concerne les pertes et avaries, est réglée par l'article 103 du Code de Commerce, modifié par la loi du 17 mars 1905, dite loi Rabier.
- En vertu de cet article, les Compagnies sont responsables du poids, du nombre et de l'état des objets dont elles ont régulièrement pris charge, objets auxquels elles doivent, d'ailleurs, pendant tout le temps qu'ils restent entre leurs mains "les soins d'un bon père de famille". (Art. 1137 du Code civil.)
- 5° **Même vendues franco, nos marchandises sont expédiées en port dû** ; ce dernier est déduit, sur pièces justificatives, du montant de nos factures.
- 6° Pour les marchandises voyageant en cadres, ceux-ci sont facturés au prix coûtant et crédités après retour franco, déduction faite des frais qui pourraient nous être réclamés.
- Les autres emballages sont facturés 4% de la valeur des marchandises expédiées ou repris pour leur valeur s'il y a eu accord préalable de notre part.
- Le retour de ces différents emballages **est entièrement à la charge des destinataires** qui devront en faire la réexpédition franco gare Paris en demandant l'application du tarif spécial n° 26 de retour des emballages.
- 7° Les propositions de nos représentants, les ordres et marchés négociés par eux, ne sont valables qu'après notre ratification.
- 8° Quand une pièce présentera un vice de construction ou de matière, notre responsabilité sera limitée au remplacement gratuit de ladite pièce ou au remboursement de la valeur, c'est-à-dire de son prix d'achat.
- 9° De la province, **nous n'accepterons aucun retour de marchandises** pour notre compte, sans, au préalable, **l'avoir autorisé et désigné son mode de transport.**
- 10° La date d'échéance de nos factures court de la date de fin de mois d'expédition et non de la date d'arrivée à destination.
- 11° Pour toute première affaire, sauf sur production des références commerciales contrôlables, paiement comptant à la commande.
- 12° Nos factures sont payables à Paris à 30 jours, sous déduction de 2 % d'escompte, date de fin de mois d'expédition, par traite ou par chèque adressé dans les 10 jours de la facture.
- Toute traite ou autre acceptation de règlement n'opère ni novation ni dérogation à cette clause attributive de juridiction.
- 13° Toutes les contestations relatives à nos fournitures seront toujours de la compétence exclusive du Tribunal de Commerce de Paris.

SOCIÉTÉ FERRIÈRE des ÉTABLISSEMENTS LOSSIGNOL.



1^{re} PARTIE

Tuyaux et accessoires grès vernissé

Tuyaux et accessoires en fonte

Regards

Grilles

Appareils de canalisation

Plomb

Eternit



I^{ère} PARTIE

TABLE DES MATIÈRES

DÉSIGNATION DES ARTICLES	Page
Accessoires pour égouts et canalisations	9
Appareils de canalisations en fonte	11
Caniveaux en fonte	5
Chasse-roues	6
Châssis de fosse	8
Châssis à plaque et à grille	13
Clapets de retenue en fonte	10
Colonnes en fonte	9
Cônes en fonte	13
Cuvettes de chéneau en fonte	4
Entrées d'eau	13
Eternit	15
Fonte cannelée	3
— de descente ordinaire	3
— salubre mince et lourde	4
— salubre à oreilles	5
— pour eau Forcée - E et C et Lavril	14
Gargouilles de trottoir	5
Grilles en fonte	6
Grès vernissé. Tuyaux, raccords et accessoires	1 et 2
Plomb. Tuyaux et Tables	16
Regards de chaussée	7
— bitumés	7
— de trottoir	8
Robinets-vannes	14
Siphons à panier en fonte	12
— à cloche	13
Tampons hermétiques	10
Vannes de décharge	10
Vannettes à main	9



TUYAUX en GRÈS VERNISSÉ pour CANALISATIONS

FABRICATION FRANÇAISE — QUALITÉ SUPÉRIEURE

Tuyaux admis par la Ville de Paris et par les Grandes Administrations (P. T. T., Marine, etc.)



Fig. 1
En 1 m. 00
En 0 m. 80
En 0 m. 60

Fig. 2
En 0 m. 35
En 0 m. 25

Fig. 4
Coude
au 1/4

Fig. 5
Coude
au 1/8

Fig. 10
Culotte
simple

Fig. 11
Tc

Fig. 13
Culotte
double

PIÈCES A REGARD

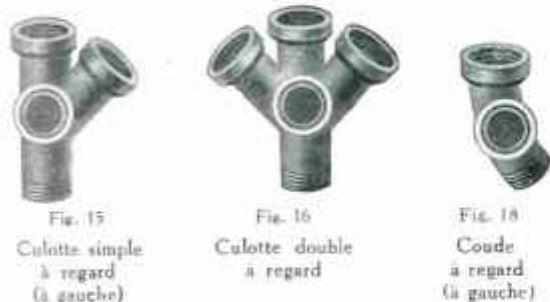

Fig. 15
Culotte simple
à regard
(à gauche)

Fig. 16
Culotte double
à regard

Fig. 18
Coude
à regard
(à gauche)

SIPHONS "S"

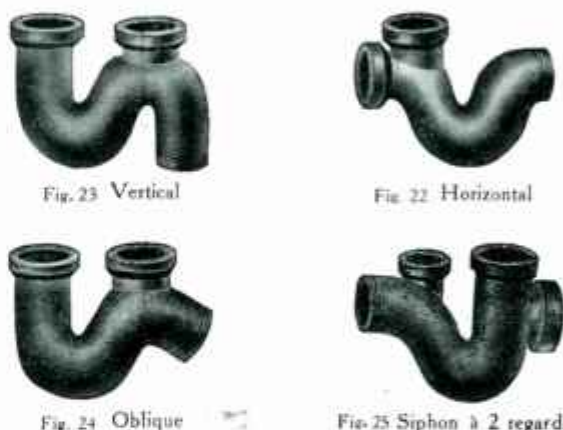

Fig. 23 Vertical

Fig. 22 Horizontal

Fig. 24 Oblique

Fig. 25 Siphon à 2 regards

Pour les pièces à regard (coudes, culottes) nous indiquons le sens de la canalisation ou nous donnons le côté du branchement ou de la courbure en se reportant aux figures ci-dessus (fig. 15, 18).

Demandez notre Tarif Spécial pour les Tuyaux et accessoires en grès vernissé.

POIDS APPROXIMATIFS

Diamètre	1,00	0,80	0,60	0,35	0,25	1,8	1,4	Culotte simple	Tc	Culotte double	Culotte simple à regard	Culotte double à regard	Coude à regard	SIPHONS			
														Fig. 22	Fig. 23	Fig. 24	Fig. 25
6			5 kg.	3 kg.	2 k.500	2 kg.	2 k.500	5 kg.	4 kg.	6 kg.	6 kg.			5 k.500	6 kg.	6 kg.	
8		9 kg.	7	4	3 k.500	3	4	6	5	8	8	9 kg.	5 k.500	9	10	7	
10	13 kg.	13	10	6	5	5	6	10	9	14	14	17	9	11	16	14	13
12	18	14	12	7	5	6	7 k.500	12	10	16	15	22	10 700	16	17	18	18
15	21	17	13	8	6	7	10	13	11	19	17	23	12 300	23	27	25	27
18	29	21	17	10	8	10	11	20	17	28	25	30	15 300	31	38	32	35
20	33	27	20	12	9	14	18	24	20	32	30	36	16 500	39	41	31	
22	37	30	23	14	10	18	20	27	25	42	40	46	20 300	44	45	43	
25		35	27	15	11	18	21	38	31	44	41	51	22	56	57	54	
30		44	36	23	15	26	31	48	43	62	57	73	28	62	62	61	
35			43	24	19	31	38	60	50								
40		63	46	29	23	36	46	73 à 80	72								

Les dimensions et poids sont approximatifs



SIPHONS DE COURS A PANIERS

SIPHONS RONDS

Fig. 28
Sans tubulureFig. 29
A tubulure

Fig. 28	N° 1	N° 2
Diamètre du dessus	27 $\frac{5}{8}$ _m	31 $\frac{5}{8}$ _m
— de la grille	22	27
— de la sortie	10	12
Hauteur totale	35	39
Poids du siphon complet	16 k	21 k
Fig. 29	N° 1	N° 2
Diamètre du dessus	24 $\frac{5}{8}$ _m	30 $\frac{5}{8}$ _m
— de la grille	20	25
— de la sortie et de la tubulure	10	12
Hauteur totale	54	54
Poids du siphon complet	19 k	27 k

SIPHONS CARRÉS

Fig. 26
Sans tubulureFig. 27
A tubulure

Fig. 26	N° 0	N° 1	N° 2	N° 3
Dimensions du dessus	20 × 20 $\frac{5}{8}$ _m	27 × 27 $\frac{5}{8}$ _m	29 × 29 $\frac{5}{8}$ _m	35 × 35 $\frac{5}{8}$ _m
— de la grille	15 × 15	20.5 × 20.5	23 × 23	29 × 29
Diamètre de la sortie	8	10	12	15
Hauteur totale	24	31.5	37	41
Poids du siphon complet	9 k	18 k	24 k	34 k
Fig. 27	N° 0	N° 1	N° 2	N° 3
Dimensions du dessus	20 × 20 $\frac{5}{8}$ _m	27 × 27 $\frac{5}{8}$ _m	29 × 29 $\frac{5}{8}$ _m	35 × 35 $\frac{5}{8}$ _m
— de la grille	15 × 15	20.5 × 20.5	23 × 23	29 × 29
Diamètre de la sortie	8	10	12	15
Hauteur totale	25	30	36	41
Poids du siphon complet	12 k	21 k	25 k	36 k

CANIVEAUX SIMPLES

CONES

Fig. 8
AugmentationFig. 9
Réduction

Bien indiquer la figure en passant commande

CLAPET DE RETENUE



Fig. 32

Longueur 0 $\frac{1}{2}$ m 50

Se fait dans les diamètres de 12 à 30

Fig. 20
Caniveau droitFig. 20 bis
Tête de caniveau (à gauche)Fig. 20 ter
Coude caniveau (à droite)Fig. 21
Opérculaire (sur demande)

PIÈCES SPÉCIALES POUR COLLECTEURS



Fig. A Tampon d'arrivée

Se font en 18, 22, 30

Dans tous les diamètres, les pièces de sortie se raccordent sur des accessoires de 15 $\frac{5}{8}$ _m

Fig. D Pièce de sortie



Cousse

Poids approximatif	18	22	30
Tampon d'arrivée A	7 k	8 k	11 k
Pièce de sortie D	21	27	37

Les sièges intermédiaires se font à l'aide des tés Fig. 11

Les dimensions et poids sont approximatifs



FONTES DE BATIMENTS

TUYAUX EN FONTE (Série très légère)

pour Canalisation d'eaux pluviales et ménagères

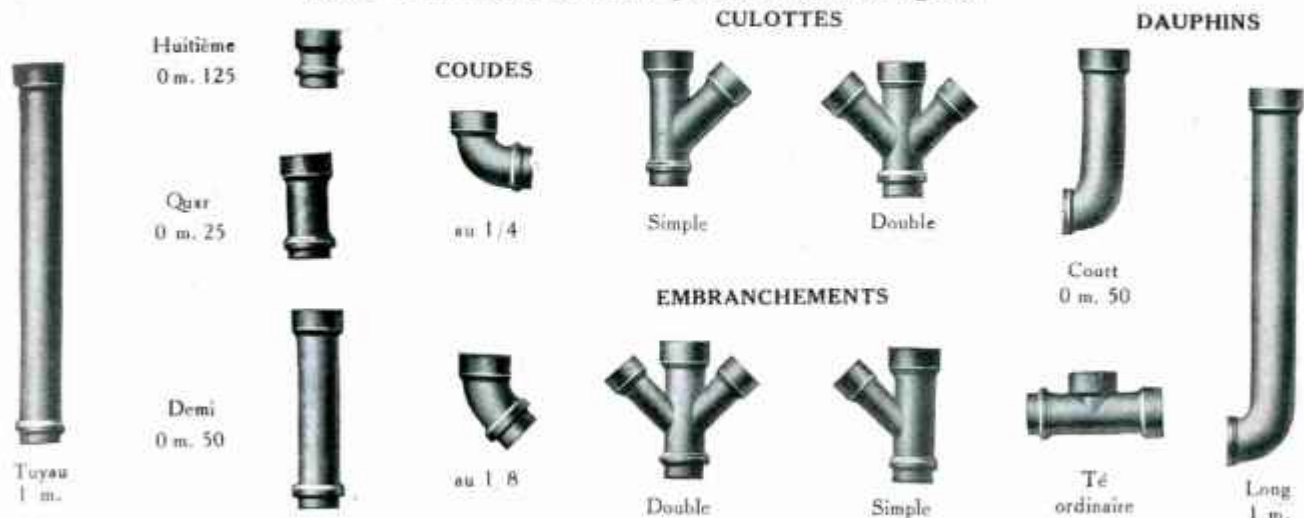

TUYAUX DE DESCENTE CANNELÉS



Prix suivant cours officiel. — Sur demande et avec plus-value la fonte est livrée avec une couche de peinture au minium de plomb.

TABLEAU DES DIMENSIONS ET POIDS

DIAMÈTRE en mm	FONTE ORDINAIRE (Série légère)											FONTE CANNELÉE				
	41	54	67	81	94	108	135	162	189	216	243	300	81	94	108	135
Mètre 1 ^m 00...	64.000	7.600	9.000	10.500	12.000	14.500	17.000	21.000	24.000	29.000	35.000	45.000	15.500	18.500	20.000	25.000
Demi 0.50...	3.000	4.000	5.000	6.300	7.000	8.000	10.000	12.500	13.500	17.000	18.000	29.500	10.000	11.000	13.000	14.000
Quart 0.25...	2.000	2.500	3.000	3.500	4.000	4.500	5.600	6.500	7.500	9.000	10.000	13.500	6.000	7.000	8.000	9.500
Huitième 0.125	1.300	1.500	2.000	2.200	2.500	3.000	3.500	4.000	5.000	6.000	6.500	9.700	3.000	4.000	5.000	7.000
Coude ouvert	1.500	1.900	2.400	2.900	3.500	4.000	5.000	6.500	8.500	10.500	14.500	18.000	6.000	7.000	8.500	10.000
Coude fermé	1.600	2.200	2.600	3.500	4.200	4.800	6.400	8.500	10.500	14.000	16.600	28.000	"	"	"	"
Dauphin 1 ^m ..	6.800	8.500	10.300	11.500	13.000	14.500	20.000	28.500	"	"	"	"	18.000	22.000	24.000	29.000
Dauphin 0.50	3.800	4.300	5.300	6.900	8.000	9.000	11.000	14.000	"	"	"	"	10.000	11.000	13.000	18.000
Culotte simple	3.000	3.900	4.500	5.800	6.500	8.500	12.500	15.000	18.000	24.000	30.000	49.000	"	"	"	"
— double	4.000	5.500	7.000	9.000	10.500	12.500	15.600	20.000	25.000	35.500	36.500	"	"	"	"	"
Embit simple	"	4.000	4.500	5.000	6.000	7.500	11.000	14.000	17.500	23.000	31.000	47	11.000	14.000	17.000	22.000
— double	"	5.500	6.500	9.000	10.000	12.000	16.000	20.000	24.000	30.000	37.000	"	"	"	"	"
Té...	3.000	3.500	4.000	4.500	5.500	7.500	10.000	12.000	14.000	17.500	21.500	37.000	"	"	"	"

Les dimensions et poids sont approximatifs



TUYAUX SALUBRES



MIXTES OU LOURDS

Cette série est imposée par le Service d'assainissement de Paris pour Travaux sur la Voie publique



MINCES OU LÉGERS

(Type français)

Tuyau
2m - 1m

Quart



Coude au 1/8



Coude au 1/4



Culotte simple



Culotte double



Demi



Huitième



Embranch. simple



Embranch. double



Té



Embranch. double d'équerre.
Les 2 tubulures se font en 54
Cette pièce ne se fait qu'en
salubre mince. — Elle se fait
également à 3 tubulures

Demandez notre épiscule spécial concernant la fonte salubre mince type français.

Sur demande et avec plus-value, la fonte est livrée avec une couche de peinture au minimum de plomb.

TABLEAU DES DIMENSIONS ET POIDS

Diamètre en %	Salubre mince ou légère type Français										Salubre mixte ou lourde				
	41	54	67	81	94	108	135	162	189	216	300	108	135	162	189
Doubl. mètre 2m00..		15.	18.	22.	25.	29.	36.	43.			102.				
Mètre 1m00.....	6.000	7.500	9.000	10.500	12.000	14.500	18.000	21.500	24.000	29.000	53.000	20.800	26.000	35.000	40.000
Demi 0.50.....	3.200	4.100	5.000	6.000	7.000	8.000	10.000	12.000	14.000	16.000	28.500	12.000	15.000	20.000	24.000
Quart 0.25.....	2.000	2.500	3.000	3.500	4.000	4.600	5.800	7.000	8.000	9.000	16.500	8.000	10.000	12.000	15.000
Huitième 0.125....	1.300	1.600	2.000	2.200	2.500	3.000	3.500	4.300	5.200	6.000	10.500	6.000	7.500	9.000	11.000
Coude ouvert.....	1.800	2.300	2.700	3.200	3.700	4.200	5.500	6.500	8.000	9.500	20.000	8.000	10.000	14.000	18.000
— fermé.....	2.000	2.500	3.100	3.700	4.300	5.000	6.500	8.000	10.000	12.000	"	12.000	15.000	20.000	25.000
Dauphin 1m.....	6.000	8.000	10.000	12.000	14.000	16.500	22.500	"	"	"	"	"	"	"	"
Dauphin 0.50.....	4.000	5.000	6.000	7.000	8.000	9.500	12.500	15.500	"	"	"	"	"	"	"
Culotte simple.....	3.300	4.000	4.900	6.000	7.000	9.500	12.500	16.000	20.500	25.000	"	16.000	20.000	25.000	29.500
— double.....	4.500	5.700	7.000	8.500	10.000	13.000	17.000	22.000	28.000	34.000	"	20.800	26.000	35.000	41.000
Embranchement simple.....	"	3.700	4.600	5.700	6.500	8.900	11.500	15.500	20.000	24.500	"	"	18.000	24.000	27.000
— double.....	"	5.200	6.500	8.000	9.500	11.800	16.000	21.000	27.000	33.000	"	"	22.000	27.000	32.000
— double d'équerre.....	"	"	"	8.000	9.000	10.500	"	"	"	"	"	"	"	"	"
— triple d'équerre.....	"	"	"	"	"	10.750	12.000	"	"	"	"	"	"	"	"
Té.....	2.500	3.000	4.000	5.000	6.500	8.000	10.000	13.000	16.000	19.000	"	12.000	15.000	20.000	24.000

Cuvettes de Cheneaux

pour tuyaux ordinaires et cannelés

POIDS APPROXIMATIFS MOYENS

Diamètres	81	94	108	135
Type B de face....				16k
— B d'angle.....				14
— F de face.....				12
— F d'angle.....				10
— H de face.....				12
— H d'angle.....				10



Type F unie



Type H à côtes



Type B ornée

Les dimensions et poids sont approximatifs



TUYAUX SALUBRES AVEC OU SANS OREILLE D'ATTACHE en Fonte lisse et décorative

Établis conformément aux prescriptions du Règlement sanitaire de la Ville de Nice du 9 Janvier 1909



Coude au 1/4



Tuyau de 1" et de 2" muni d'oreilles



Culotte simple

TABEAU DES POIDS

Diamètre en "	54	81	94	108	Diamètre en "	54	81	94	108
Tuyaux de :					S simples				
2 m	18k5	22k0	26k0	29k0	S doubles	5k5	7k0	9k0	10k0
1 m	8.5	11.5	14.0	15.5	Tes.	4.8	7.0	7.8	10.0
0m50	5.2	7.0	8.0	9.2	Culottes simples	5.4	7.9	8.9	10.9
0m25	3.8	4.3	5.4	6.5	— doubles	7.0	10.0	11.5	14.5
0m125	2.5	3.4	3.8	4.6	Embranch. simples				
Coudes au 1/4	4.5	6.2	7.0	9.6	— doubles	7.5	10.0	11.0	16.0
— au 1/8	3.0	4.6	5.4	7.4					

Cette fonte n'est pas disponible en magasin. Elle n'est fournie que sur spécification ferme.

GARGOUILLES SIMPLE ET DOUBLE



Longueurs droites 1m - 0.90 - 0.80 - 0.70 - 0.60
0.50 - 0.40 - 0.30 - 0.20



Branchement double



Sabot à grille



Embranchements à gauche



Té



Coude à gauche



Sabot ordinaire

TABEAU DES POIDS

DÉSIGNATION	Poids Moyens	
	Simple 120x140	Double 160x220
De 1 m	30 k	66 k
De 0 m 50	16	34
De 0 m 20	8	20
Sabot ordinaires de 0m25	6	
— — de 0m30	—	32
— — de 0m50	15	
Coudes	8	
Embranchement simple ..	26	
— double ..	38	
— à Té ..	26	
Sabots à grille ou cuvette de 0m40	26	

FOURREAUX POUR CONDUITE DE GAZ



Longueur 1m50



Coupe

Diamètre	Poids
0 m 15	110 k
0, 20	160
0, 25	220
0, 30	275

CANIVEAUX A PLAQUE



Demi



Coupe gauche



Embranchement gauche

TABEAU DES POIDS

Diamètre de caniveau	Largeur de la plaque	Poids du mètre		Poids du Té		Poids du coude	
		Caniveau	Plaque	Caniveau	Plaque	Caniveau	Plaque
0,094	0,123	10k	7k5	7k	4k	2k20	2k
0,108	0,135	11.5	9.5	8.	4.50	2.30	2.50
0,135	0,170	12.	11.	8.80	5.70	3.50	3.

Les dimensions et poids sont approximatifs



GRILLES DIVERSES

pour Chaussées ou Égouts (Lourdes)

GRILLES PLATES

(Grilles d'arbres sur demande)

GRILLES CONCAVES



avec cadre

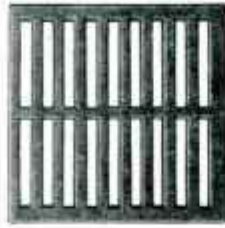

sans cadre

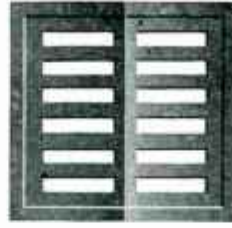

avec cadre

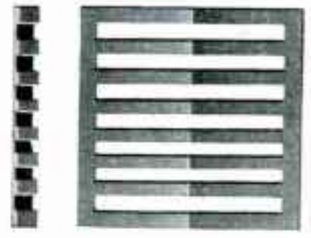

sans cadre

Dimensions	Épaisseur de la grille	Poids total
25×25	20 ^m / ₁₀	8 k.
30×30	—	10.60
35×35	—	13.50
40×40	—	16.60
45×45	—	21.50
50×50	—	25.
55×55	—	29.

Dimensions	Épaisseur de la grille	Poids
30×30	30 ^m / ₁₀	11 k.
35×35	30	17
40×40	35	23
45×45	40	31
50×50	45	54
55×55	50	68
60×60	50	80
65×65	50	95
70×70	50	120
80×80	50	140

Les dimensions précédées d'un astérisque sont seules disponibles en magasin.

Dimensions	Épaisseur de la grille	Poids total
25×25	26 ^m / ₁₀	18 k.
30×30	29	25
36×36	29	30
41×41	30	37
49×49	30	57
54×54	34	70
60×60	35	95
70×70	40	150
80×80	46	200
88×88	50	231

Dimensions	Épaisseur de la grille	Poids
40×40	50 ^m / ₁₀	34 k.
50×50	50	53
55×55	50	63
60×60	50	75
70×70	50	101
80×80	50	131

POUR FONTAINÈS



Barreaux à couteaux



GRILLES RONDÈS

Extra-Légères
de 8 à 30 %

GRILLES CARRÈES

Extra-Légères
de 8 à 30 %

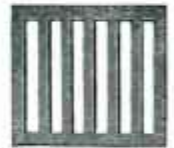

GRILLES DE VENTOUSES EN FONTE

Rondes

Rectangulaires

Diamètres
11
13
15

DIMENSIONS	
8×11	11×22
9×15	11×24
11×17	11×27
11×20	

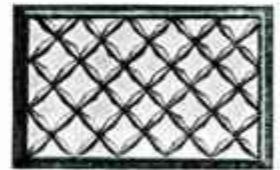

CHASSE-ROUES FIXES

Dimensions	Poids
20×20	4 k.
25×25	7
30×30	10
35×35	12.50
40×40	18
45×45	19
50×50	22



Poids 36 kil.
— 55 kil.



Poids 55 kil.



Poids 16 kil.



Poids 39 kil.



Poids 32 k.



	Haut.	Diap.	Poids
I	44%	18%	45 k.
H	49	22	70
K	53	26	115

Sur demande chasse-roues tournants.

Les dimensions et poids sont approximatifs



TRAPPES POUR REGARDS

Modèles officiels types Ville de Paris et Département

REGARDS DE CHAUSSÉES



A Coupe du type Ville de Paris



B Coupe des types Département et 85 x 85 - 75 x 75

DIMENSIONS	Diamètre de l'ouverture	Poids approximatifs	
		Légers	Lourds
En magasin :			
95 x 85 ^{mm} (type Ville de Paris)	60 ^{mm}	495 k	
92 x 86 (type Département)	62	455	
85 x 85	60	340	
75 x 75	50	275	
Sur demande :			
50 x 50 ^{mm}	30	105	
65 x 65	40	185	
105 x 105	80	625	

REGARDS DE TROTTOIRS



Vu au-dessus

Vu au-dessous

MODÈLE BITUMÉ

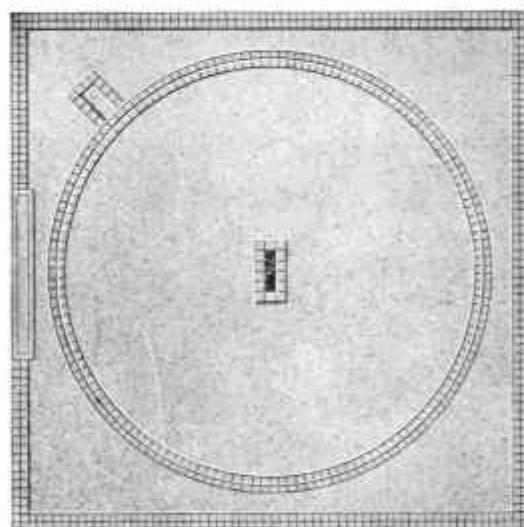

DIMENSIONS	Diamètre de l'ouverture	Poids approximatifs	
		Légers	Lourds
105 x 105 ^{mm} (Ville de Paris)	80 ^{mm}	340 k	
92 x 92 (Département)	65	355	
76 x 85 (pour chambre à sable) ..	50	235	

DIMENSIONS	Diamètre de l'ouverture	Poids approximatifs	
		Légers	Lourds
40 x 40 ^{mm}	29 ^{mm}	26 k	36 k
50 x 50	37	42	56
60 x 60	46	63	85
70 x 70	50	87	117
80 x 80	65	124	168
90 x 90	61	170	252
105 x 105	91	235	383
100 ^{mm} x 100 ^{mm} (V. P.)	75	"	360
105 ^{mm} x 105 ^{mm}	91	"	370

Les dimensions et poids sont approximatifs



TRAPPES POUR REGARDS

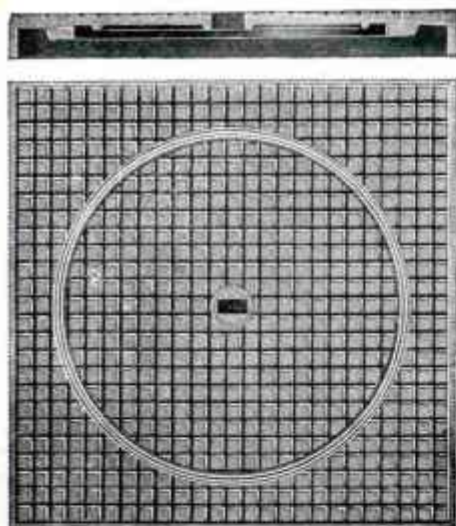

Série courante

DIMENSIONS	Diamètre de l'ouverture	POIDS APPROXIMATIFS	
		Légers	Lourds
20 $\frac{5}{8}$ m × 20 $\frac{5}{8}$ m	11 $\frac{5}{8}$ m	6 k.	9 k.
25 × 25	14	8	12
30 × 30	18	11	16
35 × 35	23	15	21
40 × 40	28	19	28
45 × 45	32	27	38
50 × 50	36	37	52
55 × 55	40	47	66
60 × 60	43	56	82
65 × 65	47	66	98*
70 × 70	51	75	115
75 × 75	54	94	133*
80 × 80	58	104	153
90 × 90	65	135	200
1.00 × 1.00	73	175	270
1.05 × 1.05	76	200	295

* Sur demande seulement

Série extra-légère à joint hydraulique



Châssis carré, tampon rond

Dimensions du Cadre	Diamètre du Tampon	Poids approximatifs
30 × 30 $\frac{5}{8}$ m	20 $\frac{5}{8}$ m	8 k.
40 × 40	29	10.5
45 × 45	34	14
50 × 50	36.5	17
55 × 55	42	24
60 × 60	46	30
65 × 65	53.5	38
70 × 70	59	40
75 × 75	61.5	50

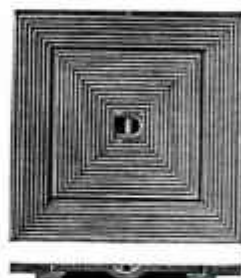

Châssis carré, tampon carré

Dimensions du Cadre	Dimensions de l'ouverture	Poids approximatifs
25 × 25 $\frac{5}{8}$ m	16 × 16 $\frac{5}{8}$ m	6k5
30 × 30	21 × 21	7.5
35 × 35	26 × 26	10
40 × 40	30 × 30	12.5
45 × 45	35 × 35	15.5
50 × 50	40 × 40	19

CHASSIS DE FOSSE à fermeture hermétique

Trappe de regard à tampon siphonoïde
Trappe spéciale pour fosses septiques

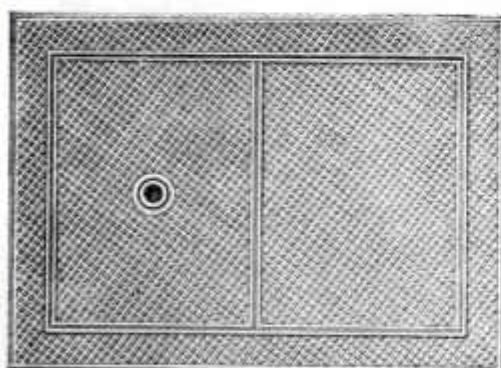

Modèle réglementaire N° 1, 2, 3, 4, 5 et 6



N° 7



N° 8 et 9

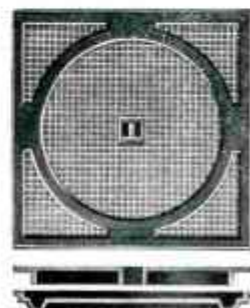

N° 10 et 11

N°	DIMENSIONS	Poids approx.	N°	DIMENSIONS	Poids approx.
1	Modèle réglementaire 120 $\frac{5}{8}$ m × 87 $\frac{5}{8}$ m léger	100 kg.	7	Modèle carré 85 $\frac{5}{8}$ m × 85 $\frac{5}{8}$ m	107 kg.
2	— 120 × 87 léger	125	8	— 80 × 80	87
3	— 120 × 87 léger	150	9	— 70 × 70	70
4	— 120 × 87 lourd	200	10	Trappe à tampon siphonoïde 60 $\frac{5}{8}$ m × 60 $\frac{5}{8}$ m	50
5	— 120 × 87 t. lourd	300	11	— 70 × 70	80
6	Modèle réduit à 1 ou 2 vantaux 90 $\frac{5}{8}$ m 60 $\frac{5}{8}$ m	60			

Les dimensions et poids sont approximatifs

ACCESSOIRES EN FER pour Egouts et Canalisations



Echelon d'angle



Echelon d'angle percé



Fig. 100

Echelon de face



Fig. 99
Crosse



Fig. 104
Crosse avec armature



Marteau d'égoutier



Corbeau



Fig. 105
Collier en feuillard



Collier à boulons



Crochet pour fonte cannelée

Crapaudine en fil galvanisé pour fonte de 54 à 216 mm

DIMENSIONS DES ÉCHELONS ET CROSSES

DÉSIGNATION	Diamètre	Poids	Longueur	Scellement
Echelons petits modèles pour niche	25 ^m / ₃₁	2 k 550	40 ^m / ₃₁	15 ^m / ₃₁
Echelons d'angle	25	2 k 750	45	15
	30	5 k	50	20
Echelons de face	25	3 k 500	35	25
	30	5 k	40	30
Crosse	25	5 k		
	30	6 k 500		
Armature	25	9 k		
	30	12 k		

Ces accessoires se font en fer noir ou galvanisé

Mains-courantes et Supports en fer rond.

Chaîne de sûreté, en fer galvanisé, modèle ville.

Sur demande et suivant le cas avec croquis coté, nous pouvons fournir tous articles en fer forgé pour égout : porte d'égout, grille de banquettes, etc.,

COLONNES DE COMMERCE

pleines, creuses, à un ou deux étages avec ou sans chapiteau



Embase et chapiteau ronds



Embase et chapiteau carrés



A un étage

Diamètre	Poids du mètre courant		Épaisseur des col. et surmontement	Dimensions des embases		Dimensions des chapiteaux	
	pleines	creuses		carrées	tondes	carrés	ronds
81	38 k		18 ^m / ₃₁	140 ^m / ₃₁	148 ^m / ₃₁	125 ^m / ₃₁	130 ^m / ₃₁
94	50	38 k	20	160	155	140	140
108	65	48	20	180	180	160	170
120	81	54	20	200	210	180	200
135	103	61	20	240	235	220	220
140	115	63	20	240	235	220	220
160	150	90	25	260	265	240	260
180	180	100	25	280	280	260	280
200	230	110	25	300	300	280	280

Vannettes à main

Genre modèle Ville de Paris

Cette vannette à main à fermeture étanche s'emploie avec les siphons automatiques pour le lavage des égouts, lorsqu'on veut avoir à sa disposition en dehors des chasses périodiques fournies par les siphons, une chasse d'eau dont le volume peut varier à volonté.

La vannette à main s'installe dans les bassins de chasse.

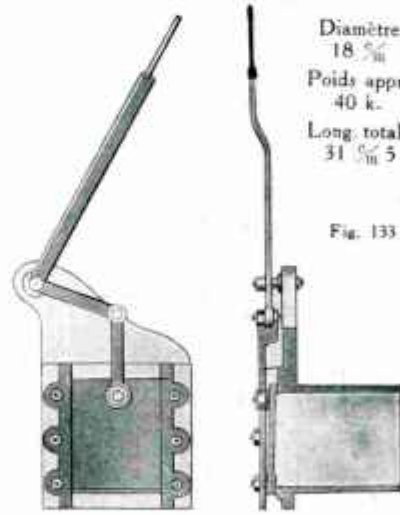

Diamètre 18 ^m/₃₁
Poids appr 40 k.
Long. totale 31 ^m/₃₁ 5

Fig. 133



Plaques Indicatives

Noms des Rues et Numéros d'égouts, lettres en lave ou en fatence. — Plaques de rues en lave, type de la Ville de Paris. — Plaques pour arrêt d'eau, de gaz, etc., en tôle émaillée et en zinc fondu.

Prix suivant la grandeur

Disponible en magasin : numéros et lettres indicatrices en fatence. Plaques en lave émaillée sur demande.



Les dimensions et poids sont approximatifs



VANNE DE DECHARGE

CLAPET DE RETENUE
pour bas de chute (Modèle déposé)

Fig. 106

Orifices	100%*	150%*	200%*	300%	400%	600%	1000%
Haut' totale	370 ^{mm}	475 ^{mm}	590 ^{mm}	890 ^{mm}	1 m 170	1 m 800	2 m 740
Larg' totale	260	325	395	575	710	1.060	1.600
Poids	15 k	25 k	35 k	98 k	193 k	770 k	1655 k

Ces vannes peuvent se construire avec tige de rallonge, (sur commande seulement). — Les diamètres marqués * sont seuls disponibles à Paris.

Diamètres	108 %	162 %
Poids approximatif . . .	24 k	29 k
Longueur utile	38 ^{mm} 5	47 ^{mm}

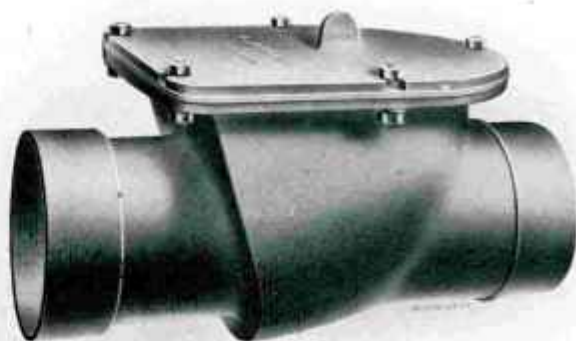

Fig. 30
Modèle courant à vis cuivre
Barrette acier recuit

TAMPONS HERMÉTIQUES POUR DÉGORGEMENT
se fixant sur les tubulures des tuyaux en grès ou en fonte

NUMÉROS	0	1	2	3	4	5	6	7	8	9	10
Pour grès de		6		8	10	12	15	18	20	22	30
Pour fonte de	54	67	81	94	108	135	162	189	216	243	300
Poids approximatifs	0k500,0k800	1 k	1k150	1k400	1k800	2k400	2k900	4k400	6k500	7k800	

Tampon Hermétique " LE SUPER "

(Modèle déposé)

- Aucune partie saillante.
- Serrage absolu et régulier.
- Desserrage instantané.
- Débloccage automatique du couvercle.
- Herméticité parfaite, la rondelle caoutchouc formant joint étant rendue inamovible par le système même du serrage.
- Dispositif de fermeture en bronze matricé.



Les dimensions et poids sont approximatifs

PIÈCES DE RACCORDEMENT A REGARD D'OBSERVATION
avec hermétique à vis fig. 30 ou hermétique " LE SUPER " (à bien spécifier à la commande)



Fig. 30
Coude à regard dessus



Fig. 63 b - A gauche
Coude à regard de côté



Fig. 62 b - A gauche
Culotte simple à regard



Fig. 324
Culotte double à regard

Pour les coudes 63 b et les culottes 62 b, indiquer le sens de la canalisation, Se reporter aux figures ci-dessus



Fig. 322
Tête à regard



Fig. 326
Coulisse simple



Fig. 327
Coulisse avec regard d'observation



Fig. 329
Coude au 1/16°

SIPHONS DE CHUTE EN FONTE
avec ou sans tampon hermétique



Fig. 33 avec tampon - Fig. 33 C sans tampon
Horizontal



Fig. 35 avec tampon - Fig. 35 C sans tampon
Vertical



Fig. 328 avec tampon - Fig. 328 C sans tampon
Pour chute directe - En 94, 108, 135

POIDS APPROXIMATIFS

Désignation — Diamètres	54	67	81	94	108	135	162	189	216	243
Coude à regard fig. 320	*	*	*	*	4.450	5.400	6.250	8.900	12.000	"
— — — 63b	*	*	*	*	3.900	5.600	7.150	8.500	10.550	"
Culotte simple — 62b	2.200	2.500	3.300	4.300	4.400	6.400	9.300	13.000	18.000	20.400
Culotte double — 324	2.600	3.450	4.400	5.570	6.200	7.400	10.600	15.150	22.500	26.000
Tête — 322	1.350	1.950	2.800	3.500	4.000	5.100	6.800	10.000	13.100	"
Coulisse — 326	1.700	2.650	3.550	3.800	4.200	5.250	6.300	7.800	9.400	11.200
Coulisse à regard — 327	*	*	*	*	4.800	9.100	12.100	15.000	*	"
Coude 1/16° — 329	*	*	1.500	1.800	2.000	2.900	3.070	3.200	*	"
Siphon — 35	*	4.150	4.450	5.600	7.800	13.650	16.300	20.550	"	"
— — — 38	*	3.150	4.850	5.800	7.400	11.950	14.300	20.500	"	"
— — — 328	*	*	*	10.600	13.700	22.150	*	*	"	"
A déduire pour appareil sans hermétique...	0.200	0.350	0.450	0.600	0.700	1.050	1.300	1.550	"	"

Les astérisques indiquent que les pièces désignées ne se fabriquent pas dans ces diamètres

Les dimensions et poids sont approximatifs



SIPHONS EN FONTE A PANIER POUR COURS



Fig. 300. Siphon rond



Fig. 300 bis. Siphon rond modèle bas



Fig. 301. Siphon rond à hausse mobile, à tubulure



Fig. 302. Siphon dessus carré à hausse mobile, sans tubulure

Numéros	Fig. 300					Fig. 300 bis			Fig. 301			Fig. 302
	1	2	3	4	5	0	1	2	1	2	3	
Diam. du dessus du siphon	20 ⁹ / ₁₆ "	23 ⁵ / ₁₆ "	26 ⁵ / ₁₆ "	30 ⁵ / ₁₆ "	35 ⁵ / ₁₆ "	20 ⁹ / ₁₆ "	23 ⁵ / ₁₆ "	26 ⁵ / ₁₆ "	23 ⁵ / ₁₆ "	26 ⁵ / ₁₆ "	30 ⁵ / ₁₆ "	30 × 30 ⁵ / ₁₆ "
Hauteur	24 ¹ / ₂ "	30 ¹ / ₂ "	32 ¹ / ₂ "	36 ¹ / ₂ "	35 ¹ / ₂ "	18 ¹ / ₂ "	18 ¹ / ₂ "	20 ¹ / ₂ "	37 ¹ / ₂ "	39 ¹ / ₂ "	40 ¹ / ₂ "	35 ¹ / ₂ "
Diamètre de la sortie	81 ¹ / ₂ "	94 ¹ / ₂ "	108 ¹ / ₂ "	135 ¹ / ₂ "	135 ¹ / ₂ "	67 ¹ / ₂ "	81 ¹ / ₂ "	108 ¹ / ₂ "	94 ¹ / ₂ "	108 ¹ / ₂ "	135 ¹ / ₂ "	108 ¹ / ₂ "
Poids	9 k	13 k 500	17 k	22 k 500	33 k 500	7 k 500	10 k 500	11 k 800	16 k	20 k 500	26 k	28 k



Fig. 393. Siphon dessus carré à hausse mobile à tubulure



Fig. 42. Siphon rond modèle bas



Fig. 44. Siphon rond ramasse-boue



Fig. 45. Siphon à panier Garde d'eau mobile

Numéros	393	42	44	45
Diamètre du dessus du siphon	30 × 30 ⁵ / ₁₆ "	25 ⁵ / ₁₆ "	23 ⁵ / ₁₆ "	26 ⁵ / ₁₆ "
Hauteur	45 ¹ / ₂ "	25 ¹ / ₂ "	32 ¹ / ₂ "	40 ¹ / ₂ "
Diamètre de la sortie	108 ¹ / ₂ "	108 ¹ / ₂ "	94 ¹ / ₂ "	108 ¹ / ₂ "
Poids	30 k	14 k	16 k	18 k

Cônes de raccordement



Fig. 48



Fig. 50



Fig. 330

Siphon à double grille sans panier ou à simple grille avec panier pour Cuisines, Buanderies, Salles de bains

Numéros des Figes	Diamètre de la grille	Hauteur	Départ	Poids
Fig. 50	12 ⁵ / ₁₆ "	19 ¹ / ₂ "	54 ¹ / ₂ "	3 k 700
Fig. 48, à tubulure	12	23	54	4.500
Fig. 330 à grille carrée	14 × 14	19	54	4.
331	22 × 22	35	108	16.

Siphon à regard carré à panier



Fig. 331

Spécial pour Pavages et Carrelages céramiques



Fig. 53. Réduction



Fig. 54. Augmentation

67 × 54	189 × 135
81 × 67	189 × 162
94 × 67	216 × 162
94 × 81	216 × 189
108 × 81	243 × 162
108 × 94	243 × 189
135 × 81	243 × 216
135 × 94	300 × 216
135 × 108	300 × 243
162 × 108	
162 × 135	

67 × 81	135 × 189
67 × 94	162 × 216
81 × 94	162 × 243
81 × 108	189 × 216
94 × 108	189 × 243
94 × 135	216 × 243
108 × 135	243 × 300
108 × 162	
135 × 162	

Les dimensions et poids sont approximatifs



SIPHONS CLOCHE POUR COURS



Fig. 57
Siphon rond



Fig. 57 bis
Siphon carré



Fig. 57 ter
Pour caniveaux

SIPHON ROND
A CLOCHE

s'emboitant avec tuyau de descente de 0.108



Fig. 43

Dimensions 43⁵/₁₆ × 29¹/₁₆
Hauteur 22⁵/₁₆ 5
Entrée et sortie 108
Poids 14 k

Numéros	1	2	3	4	5	6	7	8
Diamètre du dessus .	10	12	16	21	25	30	35	40
Diamètre de la grille .	8	10	13	17	22	25	30	35
Diamètre du départ .	3 3 ¹ / ₂	4	6	8	9	13	15	
Poids	1.200	1.200	2.200	3.200	3.000	11.300	19.800	27.200

N ^{os}	Dimensions	Sortie	Poids
1	0.25 × 0.25	8	11 k
2	0.35 × 0.35	13	23 k

CHASSIS A GRILLE OU A PLAQUE SPÉCIAUX POUR CARRELAGE



Fig. 56. Châssis rond à grille



Fig. 58. A plaque



Fig. 59. A grille

N ^o	Diamètre		Poids
	Total	Grille	
1	21 ⁵ / ₁₆	17 ⁵ / ₁₆	3 k. 600
2	22	18	4
3	25	21	4. 900
4	30	25	5. 450
5	35	30	8
6	40	35	10. 300

Fig	N ^o	Dimensions du châssis sans feuillure	Grille ou plaque	Poids
58	1	21 × 21 ⁵ / ₁₆	20 ⁵ / ₁₆	3 k. 800
	2	28 × 28	27.	4. 800
59	1	21 × 21	20.	5
	2	28 × 28	27.	7. 500



Fig. 335. A sortie droite

Hauteur du sol à l'emboîtement . . . 0 220 0 250
Sortie de 108 135
Poids 7 000 8.500

Entrées d'Eau Rondes
avec panier



Fig. 40. Fig. 40 B
avec tubulure

Sans tubulure (fig. 40) et avec tubulure (fig. 40 b)
Diamètre du dessus 0.25 0.30
Diamètre de la sortie 0 108 0 135
Hauteur 0.20 0.20
Poids 0.800 10.300

Les entrées d'eau à tubulure ont 6⁵/₁₆ de plus en hauteur

Petite Entrée d'Eau
avec panier



Fig. 332
Extra-basse

Diamètre . . 18⁵/₁₆ 25⁵/₁₆
Hauteur . . 12 12
Sortie de 67 81, 94, 108⁵/₁₆
Poids . . 3 k. 500 6 k.

NOUVELLE ENTRÉE D'EAU POUR TERRASSES

(Licence Perret)

Cette Entrée d'eau comporte une cuvette de grand Diamètre avec panier à grille démontable.

Suppression des inconvénients causés par l'infiltration des eaux sur les toitures, terrasses, etc, entre la chape supérieure en ciment et le produit Hydrofuge.

Diamètre de la cuvette 50⁵/₁₆
— de la sortie 108⁵/₁₆
— de la grille 17⁵/₁₆
Hauteur totale 39⁵/₁₆
Poids totale 18 kg

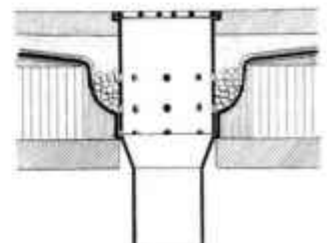

Les dimensions et poids sont approximatifs



TUYAUX A EMBOITEMENT ET CORDON

(Joint au plomb)

(Type Ville de Paris)



Ces tuyaux sont essayés à quinze atmosphères et peuvent s'employer pour des pressions constantes jusqu'à 15 atmosphères.

X Corde goudronnée refoulée.

Y Plomb coulé chaud et maté ou filasse matée.

Z Gorge empêchant la sortie du plomb.

TUYAUX à joint caoutchouc Système LAVRIL

à oreilles fixes et contre-bride mobile

Instructions pour la Pose

1° Les oreilles se placent horizontalement si le joint en comporte deux, ou une oreille en dessus si le joint en a trois, afin de faciliter le serrage des écrous de chaque côté de la tranche.

2° Faire entrer la contre-bride sur le bout mâle.

3° Placer la rondelle en caoutchouc dans la gorge du tuyau.

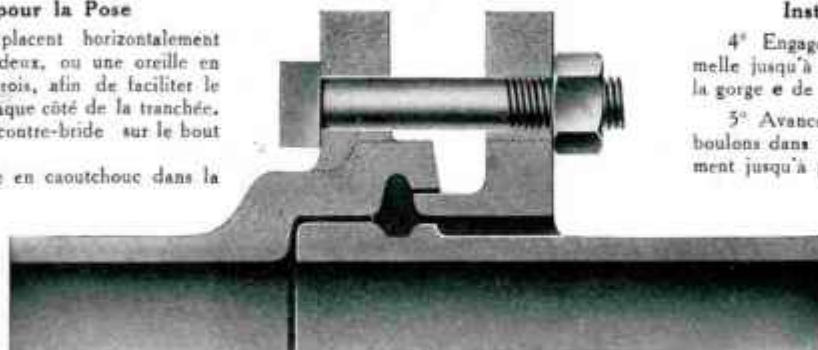

Instructions pour la pose

4° Engager le bout mâle dans le bout femelle jusqu'à ce que la rondelle porte bien dans la gorge de l'emboîtement.

5° Avancer la contre-bride, introduire les boulons dans les oreilles et les serrer progressivement jusqu'à parfaite compression du caoutchouc.

Deux séries : Série ordinaire éprouvée à 10 atmosphères
Série renforcée éprouvée à 15 atmosphères

ROBINETS-VANNES

SÉRIE RONDE
Genre Ville de Paris

SÉRIE MÉPLATE

Les deux séries se font dans tous les diamètres courants des tuyaux Emboîtement et Cordon à partir de 40 mm. Brides brutes percées au gabarit de la Ville de Paris ou de la Fonte Lavril.

Pour joints : RONDELLES PLOMB

CORDE GOUDRONNÉE, FILASSE de PLOMB
à la demande

Demander notre fascicule spécial pour ces appareils et canalisations eau forcée.

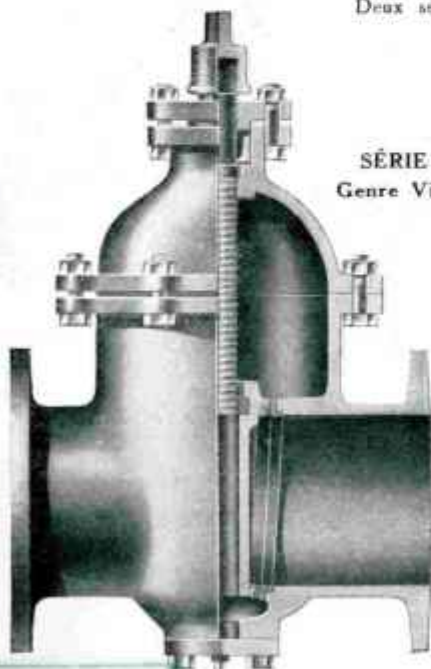

Les dimensions et poids sont approximatifs

ETERNIT

(BREVET FRANÇAIS ITALIT-ETERNIT)

TUYAUX DE DESCENTE ORDINAIRE ET TUYAUX SALUBRES



Tuyaux de
4 m., 3 m., 2 m., 1 m.
0 m. 50, 0 m. 25



Coude au 1/4



Coude au 1/8



Culotte simple



Culotte double



Branchement simple



Branchement double



Té



Té de purge (droit ou oblique)



Jonction conique
de réduction et d'augmentation



Siphon vertical



Siphon horizontal



Dauphin



Raccord de ramonage



Cheminée
avec lanterne

Descente ordinaire pour eaux pluviales, ventilations, conduits de fumées en *60 - *80 - *100 - *125 et *150 $\frac{mm}{mm}$.

Tuyaux salubres pour chutes de W.-C., descentes intérieures, égouts. Toujours vernis intérieurement jusqu'à 175 $\frac{mm}{mm}$. En 60 - 80 - 100 - 125 - 150 - *175 - *200 - *250 - *300 - 350 - 400 - 450 500 - 600 et 700 $\frac{mm}{mm}$.

Tuyaux de ventilation (sans emboîtement), en 80 - 100 - 125 $\frac{mm}{mm}$.

Sur demande : MENUISERITE - PLAQUES PLANES

Demandez notre tarif spécial

Les diamètres marqués * sont disponibles en magasin

Les dimensions et poids sont approximatifs



TUYAUX EN PLOMB

Poids standard en Kg du mètre courant de tuyaux en plomb

Diamètre intérieur m/m	ÉPAISSEUR EN M/M													
	1	1 1/2	2	2 1/2	3	3 1/2	4	4 1/2	5	6	7	8	9	10
4	0.18	0.29	0.43	0.58	0.75	0.94	1.14	1.36	1.60	2.14	2.75	"	"	"
5	0.21	0.35	0.50	0.67	0.85	1.06	1.28	1.52	1.78	2.35	3.00	3.71	"	"
6	0.25	0.40	0.57	0.76	0.96	1.19	1.43	1.68	1.96	2.57	3.25	4.00	4.81	"
7	0.28	0.45	0.64	0.85	1.07	1.31	1.57	1.84	2.14	2.78	3.50	4.28	5.15	6.05
8	0.32	0.50	0.71	0.94	1.18	1.44	1.71	2.01	2.32	3.00	3.74	4.56	5.45	6.40
9	0.36	0.56	0.78	1.02	1.28	1.56	1.90	2.20	2.50	3.21	4.00	4.85	5.80	6.80
10	0.39	0.65	0.85	1.10	1.40	1.65	2.00	2.30	2.65	3.40	4.25	5.15	6.10	7.15
12	0.46	0.75	1.00	1.30	1.60	2.00	2.20	2.60	3.00	3.85	4.75	5.70	6.75	7.85
13	0.50	0.85	1.07	1.40	1.80	2.06	2.50	2.80	3.21	4.00	5.00	6.00	7.05	8.20
14	0.53	0.90	1.14	1.47	1.82	2.18	2.57	2.97	3.40	4.30	5.25	6.30	7.40	8.55
15	0.57	0.95	1.20	1.56	1.92	2.30	2.71	3.13	3.56	4.50	5.50	6.55	7.70	8.90
16	0.61	1.10	1.30	1.65	2.00	2.40	3.00	3.25	3.70	4.70	5.70	6.85	8.00	9.25
18	0.68	1.30	1.43	1.80	2.20	2.68	3.10	3.65	4.10	5.10	6.20	7.50	8.65	10.00
20	"	"	1.70	2.00	2.45	2.95	3.40	3.95	4.45	5.50	6.75	8.00	9.30	10.70
25	"	"	1.93	2.40	3.00	3.55	4.15	4.75	5.35	6.65	8.00	9.40	10.90	12.50
27	"	"	2.07	2.75	3.21	3.80	4.40	5.05	5.70	7.00	8.40	10.00	11.55	13.20
30	"	"	"	2.90	3.53	4.20	4.90	5.60	6.25	7.70	9.25	10.85	12.50	14.25
33	"	"	"	"	3.85	4.55	5.30	6.00	6.80	8.40	10.00	11.70	13.50	15.35
35	"	"	"	"	4.00	4.80	5.55	6.35	7.15	8.75	10.50	12.25	14.10	16.05
37	"	"	"	"	"	5.05	5.85	6.65	7.50	9.20	11.00	12.85	14.75	16.75
40	"	"	"	"	"	5.40	6.25	7.15	8.00	9.85	11.75	13.70	15.70	17.85
45	"	"	"	"	"	6.05	7.00	7.95	8.90	10.95	13.00	15.10	17.35	19.60
50	"	"	"	"	"	6.70	7.70	8.75	9.80	12.00	14.10	16.55	18.95	21.40
55	"	"	"	"	"	"	8.40	9.80	10.70	13.05	15.35	17.95	20.55	23.20
60	"	"	"	"	"	"	9.15	10.35	11.60	14.10	16.70	19.40	22.15	24.95
65	"	"	"	"	"	"	9.85	11.15	12.40	15.20	18.00	20.80	23.75	26.75
70	"	"	"	"	"	"	10.55	11.95	13.35	16.25	19.20	22.25	25.35	28.55

Tarif des plus-values à ajouter aux prix de base
TUYAUX

Diamètre intérieur	
2 ^m / _m ...	200. - par % kg
3 " ...	100. " "
4 et 5 " ...	50. " "
6 et 7 " ...	35. " "
8 et 9 " ...	20. " "
10 à 19 " ...	15. " "
20 à 74 " ...	Base

Diamètre intérieur	Épaisseur en ^m / _m	
	5 ^m / _m et au-dessus	au-dessous de 5 ^m / _m
75 à 109 ^m / _m	15. " % kgs	30. " % kgs
110 à 114 "	25. " " "	50. " " "
115 à 124 "	40. " " "	80. " " "
125 à 139 "	50. " " "	100. " " "
140 à 179 "	80. " " "	160. " " "
180 et au-dessus	100. " " "	200. " " "

TABLES

Tables entières d'au moins 10 ^m x 2 ^m	
Ep. 1 ^m / _m 5 et au-dessus	Base
" 1 ^m / _m 4 à 1 ^m / _m	10. " % kgs
" 99/100 ^m / _m à	
75 100 ^m / _m	20. " "
" 74/100 ^m / _m à	
5/10 ^m / _m	40. " "
au-dessous sur demande	

Coupes : Supplément à débiter

Empaillage des tuyaux et tables : Supplément 12 frs par 100 kgs avec minimum de 3 frs par paillon.

Poids théorique en Kg du mètre carré de tables en plomb

Épaisseur ^m / _m	0.5	0.75	1	1 1/2	2	2 1/2	3	4	5	6	7	8	9	10
Poids du m ² kgs	5.68	8.51	11.35	17	22.7	28.4	34	45.4	57.8	68	79.5	91	102	114

Les dimensions et poids sont approximatifs



2^{ème} PARTIE

Water-Closets

Urinoirs

Réservoirs de Chasse

à tirage et automatique

Robinet de Chasse

●



2^{ème} PARTIE

TABLE DES MATIÈRES

DÉSIGNATION DES ARTICLES	Page
Abattants de water-closets	4
Accessoires pour urinoirs	8
— W.-C.	4
Appareils inodores à tirage (fig. 308-391-392)	5
Boulons de scellement pour réservoirs.	4
Chaines de tirage.	4
Closets à clapet (fig. 507)	5
Cones caoutchouc.	4
Coudes de chasse en plomb	4
Cuvettes de W.-C. enfantines	3
— — porcelaine	2 et 3
— — en grès.	3
— 2 pièces.	1
Demi-colliers pour tuyaux de chasse	4
Distributeurs de papier	4
Douilles pour urinoir.	8
Fourches en cuivre pour réservoirs automatiques	9
Gâches pour tuyaux de chasse.	4
Garde-robes à tirage.	5
Guides-chaîne.	4
Heurtoirs caoutchouc pour abattant	4
Pots de siège en fonte émaillée	7
Queues de carpe.	6
Raccords ligatures pour cuvettes	4
Réservoirs de chasse automatique	9
— à cloche S.F.E.L.	10
— — type M.	10
— système ARSAL	11
— porcelaine et vitrolite	12
Robinet d'arrêt pour réservoir de chasse	11
— de chasse Chasdo.	13
Robinets flotteurs pour réservoirs de chasse	10
— de réglage — —	9
— pour urinoirs	8
Sièges à la turque en grès émaillé	6
— — fonte émaillée	6
— à bascule systèmes Colas et Havard	6
Siphons fonte émaillée	7
Tuyaux de chasse en plomb, cuivre, fer.	4
Urinoirs en porcelaine.	8
— ardoise	8
— grès émaillé.	8
Verroirs indicateurs	4
Vis à double tête, à tête plate et à tête ronde.	4



CUVETTES DEUX PIÈCES pour Habitations à Bon Marché (siphon indépendant)

Cuvette ronde ou ovale
demi-porcelaine à chasse directe
avec ou sans oreille fixe abattant



Installation avec cuvette 1/2 porcelaine et siphon 1/2 porcelaine ornée

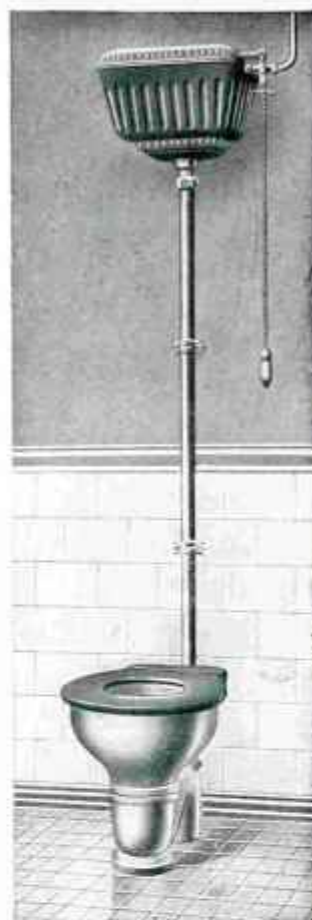

Installation avec cuvette 1/2 porcelaine et siphon 1/2 porcelaine unie



Fig. 153 et 303
ronde ou ovale

Fig. 153

	A ronde	B ronde	C ovale
Diamètre du dessus.....	35 ¹¹ / ₁₆	37 ¹¹ / ₁₆ 5	37 x 33 ¹¹ / ₁₆
— intérieur de la sortie	10 ¹¹ / ₁₆ 5	10 ¹¹ / ₁₆	10 ¹¹ / ₁₆
Poids.....	4 k 700	5 k 300	4 k 700

Fig. 303

	E ronde	F ovale
Diamètre du dessus.....	37 ¹¹ / ₁₆ 5	38 x 41 ¹¹ / ₁₆
— intérieur de la sortie	11 ¹¹ / ₁₆	11 ¹¹ / ₁₆ 5
Poids.....	5 k	5 k 700

Siphons 1/2 porcelaine

	Taille	Sortie	Poids
Siphon uni.....	130 ¹¹ / ₁₆	95	3 k 500
Siphon uni.....	150	100	4 k
Siphon orné.....	150	100	4 k 200



Cuvette demi-porcelaine chasse directe et siphon en fonte émaillée (avec tubulure de ventilation)



Cuvette et siphon en deux pièces à chasse directe avec tubulure de ventilation Siphon 1/2 porcelaine ornée



Cuvette et siphon en deux pièces à chasse directe avec tubulure de ventilation Siphon 1/2 porcelaine unie

Les cuvettes 153 sont fournies avec siphon 1/2 porcelaine unie ou siphon fonte émaillée 142 A

Les cuvettes 303 sont fournies avec siphon 1/2 porcelaine ornée ou unie, ou bien avec siphon fonte émaillée 142 B

Bien spécifier à la commande le siphon désiré.

Les dimensions et poids sont approximatifs



CUVETTE à chasse directe en porcelaine



Fig. 334. - Cuvette avec siphon intérieur sortie centrale. Poids 11 kilog.



Fig. 335. - Cuvette avec siphon intérieur sortie apparente verticale ou oblique. Poids : 13 kilog.



Fig. 306. - Cuvette avec siphon apparent et tubulure de ventilation. Poids : 10 kilog.



Fig. 306 O. - Cuvette avec siphon apparent sortie oblique à droite, à gauche ou arrière. Poids : 10 kil. Inclinaiion de la sortie : 11°.



Fig. 306 L. - Cuvette avec siphon apparent pied carré, sortie oblique. Poids : 11 kilog. Inclinaiion de la sortie : 45°.



Fig. 307. - Cuvette avec siphon intérieur sortie avant ventilée. Poids : 11 kilog.



Fig. 567. - Cuvette avec siphon intérieur sortie arrière et tubulure de ventilation. Poids : 12 kilog.



Fig. 565. - Cuvette à fond plat, avec siphon intérieur et tubulure de ventilation. Poids : 11 kilog.



Fig. 570. - Cuvette anti-contact siphon intérieur sortie arrière. Poids : 13 kilog.

Hauteur moyenne de tous les modèles de cuvettes : 40 cm. — Diamètre intérieur de sortie des cuvettes : 80 à 95 mm.



Fig. 304 (coupe)

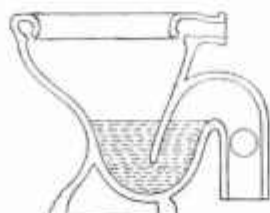

Fig. 306 (coupe)

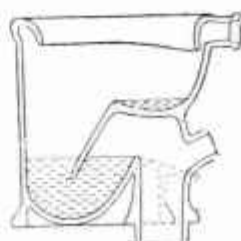

Fig. 565 (coupe)



Fig. 567 (coupe)

Tous ces modèles de cuvette seront livrés avec pied à pans coupés au fur et à mesure de l'épuisement des stock à pied rond.

Les dimensions et poids sont approximatifs

CUVETTES EN GRÉS AINE PORCELAINE A ACTION SIPHONIQUE

Sortie arrière cachée ou sortie apparente oblique arrière

Ces cuvettes peuvent être fournies : 1° pour réservoir porcelaine à bouton ou à manette
2° pour réservoir de chasse à tirage

Voir les réservoirs porcelaine, page 12

Longueur : 49⁵/₁₆ - Hauteur : 41¹/₁₆ - Poids 15 kg - Diamètre de la Sortie : 70¹¹/₁₆

Voir page 12 les cuvettes à action siphonique en vitrolite

Fig. 572 pour réservoir porcelaine.
— 573 pour réservoir à tirage.

Fig. 6572 pour réservoir porcelaine.
— 6573 pour réservoir à tirage.



CUVETTE NON SIPHONÉE PORCELAINE dite "Chemin de fer"



Fig. 549

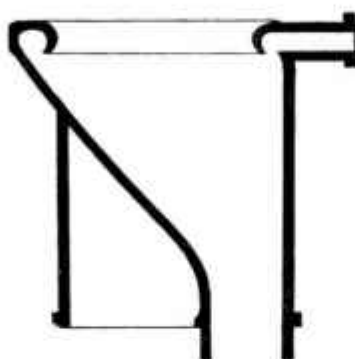

Fig. 549

Cuvette porcelaine blanche non siphonnée.

Hauteur 0.42

Diamètre de la sortie 0.10

Poids 9 kg.

Pour les abattants, voir page 46.

CUVETTES UNE PIÈCE EN GRÈS ÉMAILLÉ A CHASSE DIRECTE.



Fig. 576

Fig. 576

Cuvette avec siphon apparent et tubulure de ventilation.

Hauteur 45¹¹/₁₆

Diamètre de la sortie 85¹¹/₁₆

Poids 19kg.

Cette cuvette se fait également à gros bord sans oreille fixe abattant



Fig. 577 A et C

A sortie arrière

C sortie centrale

Cuvette avec siphon intérieur

Hauteur 42¹¹/₁₆

Diamètre de la sortie 95¹¹/₁₆

Poids 16kg.

CUVETTES ENFANTINES EN GRÈS ÉMAILLÉ pour écoles, crèches, etc.



Sortie de 100¹¹/₁₆

Hauteur : 22¹¹/₁₆

Poids : 7 kgs



Fig. 575 A

Cuvette enfantine avec siphon, d'une seule pièce à gros bord sans oreille fixe abattant.

Sortie de 70¹¹/₁₆

Hauteur : 23¹¹/₁₆

Poids : 9 kgs



Fig. 575 B

Cuvette enfantine avec siphon, d'une seule pièce, gros bord avec insertas en bois dur.

Sortie de 120¹¹/₁₆

Hauteur 32¹¹/₁₆

Poids 8 kgs

Les dimensions et poids sont approximatifs



SIÈGES ABATTANTS POUR CUVETTES DE W.-C.



Fig. 312
Abattant simple à petit dormant
rond ou ovale



Fig. 578
Abattant à petit dormant avec couvercle
rond ou ovale



Fig. 579
Abattant à bascule avec dormant



Fig. 368
Abattant simple avec ferrures à boules
nickelées, rond ou ovale



Fig. 580
Abattant à ferrures à boules nickelées
avec couvercle, rond ou ovale



Fig. 581
Abattant simple, dormant petit modèle avec
charnières cuivre, rond ou ovale



Fig. 316
Abattant ouvert à petit dormant pour
cuvette anti-contact, fig. 570



Boulon avec écrou
à oreilles cuivre poli,
nickelé ou chromé.

Sauf les abattants 316 qui sont toujours fournis en 34 % d'épaisseur, les autres modèles sont fournis en 27 ou 34 %. Chaque modèle peut être livré à la demande en :

- Hêtre ciré, façon acajou
- Chêne ciré, acajou véritable
- Chêne verni et laqué blanc

Les abattants 312 et 578 se font également en contreplaqué, verni clair, et verni acajou.

Les abattants 316 peuvent être fournis avec couvercle.

ACCESSOIRES POUR INSTALLATIONS DE W.-C.



- Fig. NOMENCLATURE
- 193 Cône caoutchouc.
 - 194 Demi collier cuivre poli ou nickelé.
 - 365 Guide chaîne à levier en cuivre poli, nickelé ou chromé.
 - 370 Chaîne de tirage cuivre nickelé ou verni, poignée porcelaine.
 - 371} Chaîne de tirage cuivre nickelé ou poli avec glissière.
 - 372 Verrou de sûreté "Libre" "Occupé".
 - 373 Demi collier cuivre poli ou nickelé avec taquet caoutchouc
 - 375 Cône caoutchouc renforcé.
 - 376 Guide chaîne à œil en cuivre poli ou nickelé.
 - 378 Heartoir caoutchouc pour abattant.
 - 498 Chaîne de tirage nickelée avec glissière fonte émaillée.
 - 561 Coude de chasse en 30-35, 40^{mm} plomb étiré.
 - 562 Tuyau de chasse en plomb, fer ou cuivre (nickelé, poli ou chromé).
 - 565 Demi collier fer.
 - 565 bis Collier genre Gillium en laiton et acier galvanisé.
 - 566 Vis à tête cachée.
 - 569 Raccord ligature pour cuvette en fer ou cuivre.
 - 583 Tirefond pour réservoir.
 - 584 Chaîne de tirage fer, poignée bois.
 - 585 Distributeur porte-rouleau de papier.
 - 586 Distributeur en bois ou faïence pour papier plié.
 - 615 Vis tête ronde nickelée.
 - 615 bis Vis tête plate nickelée.
 - 649 Gâche en fer galvanisé.
 - 659 Collier cuivre avec scellement ou vis à bois, avec ou sans rosace.

Les dimensions et poids sont approximatifs



APPAREILS INODORES avec ou sans effet d'eau

APPAREILS A TIRAGE : Type courant, petit socle, cuvette demi-porcelaine de 110. Hauteur 40^{cm}

Type lourd, grand socle, cuvette demi-porcelaine de 120. Hauteur 40^{cm}

Abattant chêne verni ou façon acajou.



Fig. 308 (petit socle)

Appareil avec cuvette ronde
Fig. 308 SE sans effet d'eau
Fig. 308 EF avec effet d'eau



Fig. 391 (grand socle)

Appareil avec cuvette ovale
Fig. 391 SE sans effet d'eau
Fig. 391 EF avec effet d'eau



Fig. 392 (petit socle)
(tirage à gauche assis)

Appareil avec cuvette ovale de côté
Fig. 392 SE tirage à gauche ou à droite assis
Fig. 392 EF tirage à gauche ou à droite assis

Poids approximatif appareils avec cuvette de 110, petit socle : 19 kgs

Appareils avec cuvette de 120, grand socle : 23 kgs

Plus-values pour : Cuvette véritable porcelaine, couvercle chêne, couvercle façon acajou, abattant acajou véritable avec ou sans couvercle

CLOSET A CLAPET, ENTIÈREMENT EN PORCELAINE avec ou sans effet d'eau

Fig. 507 "L'Hygiénique"



Closet "L'Hygiénique" fig. 507, avec ou sans effet d'eau, en porcelaine, avec clapet et mécanisme en cuivre niqué, bouton de tirage en porcelaine, siège abattant fixé sur la cuvette, façon acajou, acajou véritable, avec ou sans couvercle.

Hauteurs : 40^{cm}

Poids approximatif : 24 kgs

GARDE-ROBES



Fig. 169
Garde-robe sans effet d'eau



Fig. 170
Garde-robe à effet d'eau

Numéros	Diamètre		Poids approx.
	intérieur du bas	extérieur du haut	
3	10 ^{cm}	32 ^{cm}	11 k
4	11	32	14

Numéros	Diamètre		Poids approx.
	intérieur du bas	extérieur du haut	
17	11 ^{cm}	32 ^{cm}	16 k
19	12	33	17

Les dimensions et poids sont approximatifs



SIÈGES A BASCULE SANS EFFET D'EAU pour cabinets communs



Fig. 167

Siège à bascule, système Colas
monté avec vis et boulons cuivre

Fonte peinte ou émaillée

Dimensions : largeur 45³/₁₆ ; profondeur 43³/₁₆

Poids : 26 kgs

Pièces de rechange

Fig. 167. - Système Colas

Corps en fonte	Tirant cuivre
Culot —	Cercle —
Pédale —	Tourillons cuivre
Goulotte	Vis cuivre
	Valve cuivre



Fig. 168

Siège à bascule système Havard, à double
engrenage enveloppé, mécanisme tout en cuivre

Fonte peinte ou émaillée

Dimensions : largeur 42⁵/₁₆ ; profondeur 44⁵/₁₆

Poids : 33 kgs

Fig. 168. - Système Havard

Abattant fonte	Tourillons cuivre pour abattant
Tablier fonte	Valve cuivre
Plaque de devant et vis cuivre	

SIÈGES A LA TURQUE EN GRÈS ET FONTE ÉMAILLÉS



Fig. 157

Siège rectangulaire en grès

	Longueur	Largeur	Diamètre intérieur de la sortie	Poids
Modèle n° 0 ..	54 ³ / ₁₆	× 56 ³ / ₁₆	100 ³ / ₁₆	19 kgs
— n° 1 ..	58	× 60	100	21
— n° 1 bis	65	× 60	100	25
— n° 2 ..	70	× 64	100	30
— n° 3 ..	75	× 72	140	36
— n° 4 ..	80	× 80	140	57



Fig. 156

Siège à la turque
en fonte émaillée sans queue de carpe

Longueur : 60³/₁₆ | Diamètre de la sortie : 135³/₁₆ | Largeur : 56³/₁₆ | Poids : 17 k 500

Queues de Carpe
Cuivre poli

Fig. 367

sans raccord (à souder)



Fig. 366

Avec raccord
ou
sans raccord
Fileté mâle ou femelle
33 × 42



Fig. 157 bis

Siège à pans en grès

	Longueur	Largeur	Diamètre intérieur de la sortie	Poids
Modèle n° 1	58 ³ / ₁₆	× 60 ³ / ₁₆	100 ³ / ₁₆	18 kgs
— n° 2	60	× 63	100	21
— n° 3	67	× 62	100	24



Fig. 156 bis

Siège à la turque avec queue de carpe,
en fonte émaillée

Longueur : 60³/₁₆ | Diamètre de la sortie : 135³/₁₆ | Largeur : 56³/₁₆ | Poids : 18 k 500

Les dimensions et poids sont approximatifs

SIPHONS EN FONTE ÉMAILLÉE



Fig. 142
Siphon droit

	A	B	C	D
Diam. tulipe...	135 ^m / _m	150	162	190
Diam. siphon...	100	100	100	100
Poids.....	7 kgs	8	8.500	10



Fig. 142 bis
Siphon oblique

	A	B	C	D
Diam. tulipe ...	135 ^m / _m	150	162	190
Diam. siphon...	100	100	100	100
Poids.....	8 lgs	8.500	9	10



Fig. 143
Siphon pour chute directe

Diamètre de la tulipe...	135 ^m / _m
Diamètre du siphon...	100 ^m / _m
Poids	8 k 500

POTS DE SIÈGES EN FONTE ÉMAILLÉE

MODÈLES ORDINAIRES



Fig. 642
Sans valve

Fig. 642

N ^{os}	Diamètre intérieur		Hauteur	Poids
	en haut	en bas		
1	22 ^m / _m	10 ^m / _m	22 ^m / _m	4 kgs
2	24	11	24	6



Fig. 643
Avec valve

Fig. 643

N ^{os}	Diamètre intérieur		Hauteur	Poids
	en haut	en bas		
4	22 ^m / _m	10 ^m / _m	22 ^m / _m	7 kgs
5	24	11	24	8

POTS DE CASERNES ROULANT SUR CRISTAL



Fig. 644
Modèle rond

Fig. 644

Diamètre intérieur		Hauteur	Poids
en haut	en bas		
20 ^m / _m	12 ^m / _m	20 ^m / _m	10 kgs



Fig. 644 bis
Modèle ovale à bec

Fig. 644 bis

Diamètre intérieur		Hauteur	Poids
en haut	en bas		
32 ^m / _m × 26 ^m / _m	12 ^m / _m	20 ^m / _m	11 kgs

MODÈLES A TUBULURE DROITE OU OBLIQUE



Fig. 645

Dim. du haut	Hauteur	Diam. int. bas	Poids
35 ^m / _m × 23 ^m / _m	30 ^m / _m	13 ^m / _m	18 kgs



Fig. 646

Dim. du haut	Hauteur	Diam. int. bas	Poids
35 ^m / _m × 23 ^m / _m	30 ^m / _m	13 ^m / _m	15 kgs

Fig. 646

Les dimensions et poids sont approximatifs



URINOIRS EN PORCELAINÉ A DISTRIBUTION D'EAU CIRCULAIRE



Fig. 379
Urinoir à fond plat sans bec



Fig. 380
Urinoir à fond plat avec bec



Fig. 381
Urinoir d'angle sans bec



Fig. 382
Urinoir d'angle avec bec

	N ^{os}	Hauteur	Largeur	Saillie	Poids
Urinoir fig. 379 de face	1	0.47	0.38	0.23	5k000
— — — — —	2	0.43	0.35	0.20	4.000
— — — — —	3	0.39	0.30	0.17	4.900
— fig. 380 de face	1	0.47	0.38	0.30	6.800
— — — — —	2	0.43	0.35	0.28	6.150
Urinoir fig. 381 d'angle	1	0.38	0.44	0.32	4.900
— — — — —	2	0.35	0.40	0.30	7.300
— fig. 382 d'angle*	1	0.38	0.44	0.41	6.600
— — — — —	2	0.35	0.40	0.38	4.700

Nota. - Les numéros marqués d'une astérisque se font également en grès émaillé.
Les hauteurs et largeurs sont comptées douilles comprises et les saillies du mur ou de l'angle à la partie avant de l'urinoir.

ACCESSOIRES POUR URINOIRS



Fig. 384
Douille d'arrivée



Fig. 385
Douille de départ



Fig. 404

Robinet d'arrêt
à tête
cache-entrée



Fig. 406

Robinet d'arrêt à poussoir à double-raccords 20x27
Peut être fourni avec rallonge comme le robinet 405



Fig. 405

Robinet d'arrêt avec
tube d'alimentation
et douille d'arrivée

URINOIRS EN ARDOISE

avec ou sans effet d'eau

Séparations montées sur fourches cuivre (fig. 390)
ou directement sur les dalles de fond (fig. 389).

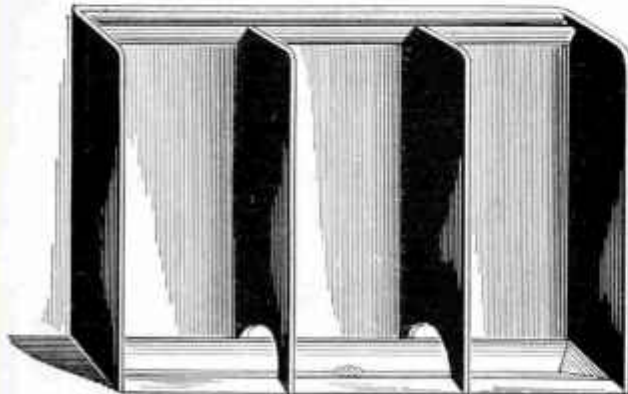

Dimensions courantes

Hauteur 1 m 30 - Profondeur 0 m 40 - Largeur de chaque stalle 60^{cm}

Les urinoirs en ardoise se font dans toutes dimensions suivant l'emplacement disponible et leur destination (Ecoles, Etabl. Publics, etc.)

URINOIRS EN GRÈS ÉMAILLÉ

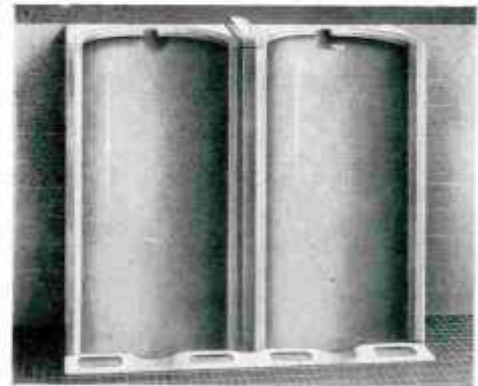

Fig. 385

Stalles isolées ou accouplées avec ou sans couvre-joint :
Hauteur totale 1 m 07 — Largeur de chaque stalle 60^{cm}
Saillie 37^{mm} — Poids approximatif, la place : 125 kgs

Les dimensions et poids sont approximatifs



RÉSERVOIR DE CHASSE AUTOMATIQUE

(Sans détendeur)

(Système breveté S. G. D. G.)

pour le lavage de Collecteurs de Sièges, de Latrines à retenues d'eau, de Canalisation d'évacuation, etc.

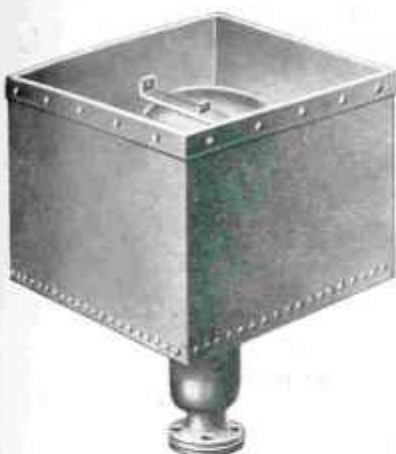
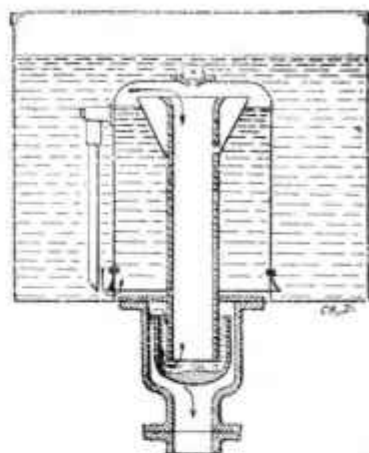

Fig. 126

- Appareil sans mécanisme
- Pose Facile
- Amorçage avec Alimentation très faible
- Organes simples et à l'abri des engorgements
- Ecoulement plein depuis le début jusqu'à la fin de la chasse
- Fourni avec ou sans couvercle à la demande



Coupe

Réservoirs en fonte peinte ou émaillée

Débit 10 — 20 — 30 litres

Cave et Culot en fonte (intérieur tôle)

Réservoirs en tôle galvanisée

Débit : 15 - 25 - 35 - 50 - 75 - 100 -

150 - 200 - 250 - 300 - 400 -

500 - 1000 litres et au-dessus sur

demande (culot fonte).

de 15 à 100 litres tôle de 10/10^{me}

de 150 à 400 — — 15/10 -

**SIMPLE
AUTOMATIQUE
HYGIÉNIQUE
ÉCONOMIQUE**

Les réservoirs de 100 litres et au-dessus se font à **un** ou **deux** culots

Jusqu'à 400 litres, les réservoirs sont fournis avec culot à bride lisse pour plomb ou bride filetée pour tube fer.

Les réservoirs de 500 litres et au-dessus sont fournis avec culot lisse sans bride.

FOURCHES EN CUIVRE A BRIDE

pour Réservoirs de chasse automatique



Fig. 221

Fourche en cuivre poli à 2 départs, Fig. 221



Fig. 222

Fourche en cuivre poli à 3 départs, Fig. 222.

Pour réservoirs de	15, 25, 35 lit	50, 75 lit.	100 lit. et au-dessus
Diamètres de l'entrée..	38 ¹⁰ / ₁₆	58 ¹⁰ / ₁₆	72 ¹⁰ / ₁₆
— des sorties ..			
Fourches à 2 départs...	25	35	52 ¹⁰ / ₁₆
— 3 —	16	30	40 ¹⁰ / ₁₆

ROBINET



Fig. 361



Fig. 361 bis

Fig. 361 — Robinet à rodage à clef mobile en cuivre.

Fig. 361 bis — Clef mobile.

Demandez notre notice spéciale « RÉSERVOIR DE CHASSE AUTOMATIQUE »

Les dimensions et poids sont approximatifs



RÉSERVOIRS DE CHASSE A TIRAGE

à siphon mobile, s'amorcent par une légère traction

Type à cloche joint noyé
"S. F. E. L." à culot cuivre



Fig. 311

Poids	18 kg.
Débit	10 l.
Largeur totale compris le levier ..	47 ⁵ / ₁₆
Hauteur sans le raccord	30 ⁵ / ₁₆
Saillie	25 ⁵ / ₁₆
Culot fileté 40×49	

Type à cloche sans joint
"M"



Poids	19 kil.
Débit	8 litres
Largeur totale compris le levier ..	50 ⁵ / ₁₆
Hauteur sans le raccord	30 ⁵ / ₁₆
Saillie	24 ⁵ / ₁₆
Culot fileté à 42 ⁵ / ₁₆ au pas de 230	

Les Réservoirs à tirage sont spécialement employés pour évacuer, au moyen de chasses d'eau énergiques, les matières de vidange. Ils assurent du même coup la dilution de ces matières et le nettoyage des parois souillées par leur contact.

L'installation de ces appareils est tout indiquée pour le nettoyage des cabinets d'aisances, privés ou communs, des collecteurs de lavabos et, en général, des récipients et tuyaux recevant ou conduisant des produits liquides ou solides qu'il convient de rejeter de suite.

Ce desideratum est obtenu à l'aide de nos appareils "S. F. E. L.", "M" ou "Arsal" qui produisent le maximum de travail utile en réduisant la quantité d'eau dépensée au minimum.

Nos réservoirs sont livrés avec flotteur en cuivre et tige de flotteur permettant de régler à volonté le volume de la chasse ; avec robinet-flotteur à raccord d'arrivée et raccord de départ en cuivre, avec chaîne de tirage cuivre nickelé à poignée porcelaine et couvercle en fonte. (Sur demande chaîne fer nickelé poignée bois).

Dans le cas d'une forte pression d'eau, nous recommandons l'emploi de notre robinet flotteur spécial.

NOTA. La construction de l'appareil permet de changer à volonté, soit le tirage, soit le robinet, soit l'un et l'autre. Pour obtenir une chasse effective, il faut placer le réservoir au moins à 1^m65 au-dessus de la cuvette et donner au tuyau de chasse 30 ⁵/₁₆ de diamètre intérieur.

Pièces détachées pour Réservoir de chasse à tirage.

TYPE S. F. E. L.

Couvercle en fonte.	Siège complet.	Tige de flotteur.
Cuve en fonte.	Cloche en fonte.	Rondelle de siège.
Levier en fonte.	Robinet flotteur.	Douille de départ.

TYPE M.

Couvercle en fonte.	Robinet flotteur.	Douille de départ.
Cuve en fonte.	Tige de flotteur.	
Levier en fonte.	Cloche en fonte.	

ROBINETS FLOTTEURS

pour réservoir de chasse à tirage



Modèle ordinaire fileté 15×21



Modèle spécial pour forte pression fileté 15×21

Les dimensions et poids sont approximatifs

RÉSERVOIR DE CHASSE A TIRAGE "L'ARSAL"

(Modèle déposé)

Avec notre réservoir "L'ARSAL" plus de supplément d'eau à payer



É L É G A N T
S I M P L E
E T S O L I D E
I N D É R É G L A B L E
D U R É E
I N D É F I N I E
D É P A R T F I L E T É 4 0 × 4 9

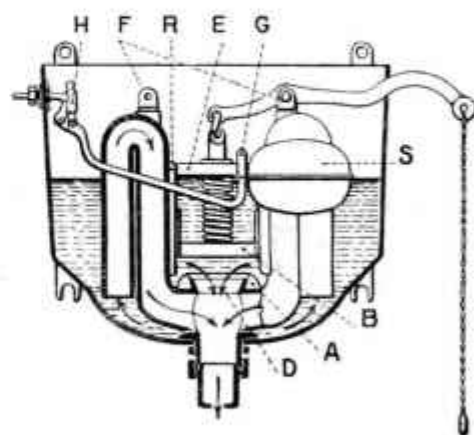

Notre réservoir, d'une fabrication robuste, ne demande aucun entretien, il donne **une très grande économie d'eau** par son réglage facile.

Par sa fermeture absolue, il rend toute fuite impossible.

On peut rendre le débit facultatif en tirant la chaîne et en la maintenant pour avoir de l'eau. Il suffit de dévisser une des deux chapes qui se trouvent sur les siphons.

Amorçage instantané. Débit : Minimum : 5 litres - Maximum 10 litres - Poids : 22 kilog.

Largeur totale compris le levier 50 ^m Hauteur sans le raccord 34 ^m Saillie 24 ^m

DESCRIPTION :

- A Rondelle spéciale en caoutchouc 1^{re} qualité.
B Clapet venant appuyer sur le caoutchouc A pressé par le ressort et faisant la fermeture absolument hermétique.
D Orifice d'aspiration de la soupape, de 70 ^m de diamètre, amorçant instantanément les deux siphons.
E Croisillon maintenant le ressort et guidant la tige du clapet B. En l'appuyant sur le ressort, et par un demi-tour à droite on le démonte, ainsi que le clapet que l'on n'a qu'à tirer pour avoir la soupape démontée. Pour la remonter, faire l'opération inverse.
F Chapes en cuivre permettant de mettre le tirage à droite ou à gauche.

- G Disposition de la tige du robinet-flotteur permettant de régler la boule suivant la quantité d'eau que l'on veut avoir.
H Robinet-flotteur pouvant se mettre à droite ou à gauche.
R Rainures de chaque côté des siphons, dans lesquelles se trouve guidé et où coulisse le clapet B.
S Boule-flotteur en cuivre.

Débordement impossible. Si le niveau de l'eau venait à monter à la partie haute des siphons, elle s'écoulerait en trop-plein par le tuyau de descente.

Disposition générale de l'appareil pour que la boule du robinet-flotteur ne touche pas aux parois du réservoir et lui permette de se vider à fond.

Pièces détachées pour réservoir "ARSAL"

ROBINET D'ARRÊT
VERTICAL

Brasé à l'argent
Fileté 15×21

Pour tous nos modèles
de réservoirs à tirage

Couvercle fonte
Cuve fonte
Siphon double en fonte
Clapet fonte
Croisillon fonte

Levier fonte
Robinet flotteur
Ressort
Chapes
Caoutchouc trapézoïdal



Les dimensions et poids sont approximatifs



RÉSERVOIRS DE CHASSE en grésaine porcelaine et en Vitrolite (Porcelaine vitrifiée)

Peuvent fonctionner par un bouton (au centre) ou un levier (à gauche)

Réservoirs en GRÉSAINÉ



Fig. 690
(modèle courant)

Hauteur 55 $\frac{1}{2}$ in
Largeur 48 $\frac{1}{2}$ in
Saillie 21 $\frac{1}{2}$ in
Poids 25 kg

Fig. 6690
(modèle à pans coupés)



pour les cuvettes voir page 3

Sans indications spéciales à la commande, nous livrons indifféremment les réservoirs avec levier ou avec bouton suivant le disponible en magasin.

Réservoirs VITROLITE

(modèle à pans coupés)

Fig. 7690

Hauteur 48 $\frac{1}{2}$ in
Largeur 53 $\frac{1}{2}$ in
Saillie 21 $\frac{1}{2}$ in
Poids 22 kg



Robinetterie pour réservoir porcelaine complète avec coude de chasse et joints pour raccordement sur la cuvette (modèle à levier).
(cuvrette apparente nickelée ou chromée)



Poussoir pour commande de réservoir porcelaine avec trou au centre



Levier pour commande de réservoir porcelaine avec trou à gauche

Les dimensions et poids sont approximatifs

ROBINET DE CHASSE POUR W.-C. " CHASDO "



AVANTAGES

- Le rinçage et la fermeture sont automatiques ; il est absolument silencieux.
- Ne connaît pas de ratés.
- Rinçage énergique quoique très doux.
- Montage et mise au point excessivement faciles et sans clef.
- Pas de coups de bélier, ni de succion.
- Utilisation entière et complète de la pression existante d'eau.
- Donne 8 à 10 litres d'eau en 10 à 12 secondes.
- Démontage extrêmement simple des parties intérieures.
- Construction solide et moderne, aspect élégant.
- Réparations nulles.
- Garanti contre la gelée.

Tuyau d'arrivée en 20 $\frac{m}{m}$ (rigoureux)

Tuyau de chasse en 30 $\frac{m}{m}$

Fonctionnement du Robinet de Chasse pour W.-C. " CHASDO "

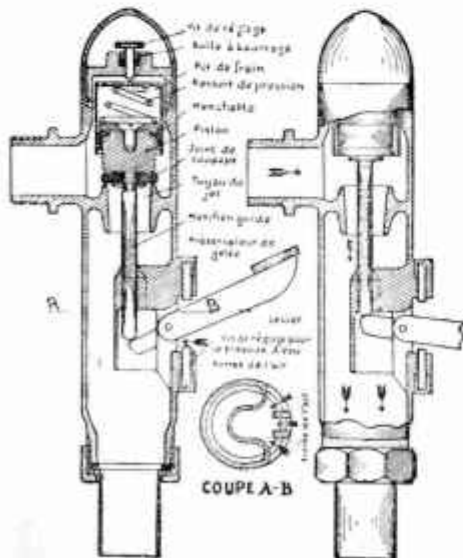

Coupe transversale

En appuyant sur le levier, on soulève la tige du piston, à laquelle sont fixés les joints de soupape, ainsi que le piston en cuivre jaune massif du frein. Dès que ces parties sont soulevées, l'eau pénètre dans le tuyau de jet et vient frapper le manchon-guide conique. De ce fait le jet est diffusé et l'air qui est amené par la partie inférieure du manchon-guide s'ajoute au milieu du jet d'eau qui est conduit plus loin dans le tuyau de chasse. En même temps, l'eau qui se trouve dans le pot de frein est chassée au dehors par suite du mouvement d'ascension du piston.

La fermeture se fait automatiquement.

En fermant, il se forme dans le pot de frein une succion par la pression du ressort. L'eau ne peut entrer que par l'ouverture supérieure du pot de frein, la quantité amenée est réglée par la vis de réglage, qui se trouve sous le chapeau. En tournant cette vis à gauche ou à droite, on règle la quantité d'eau nécessaire.

Les dimensions et poids sont approximatifs



3^{ème} PARTIE

Eviers

Timbres d'office

Egouttoirs

Carreaux de Revêtement

Bondes et Siphons divers

pour Eviers



3^{ème} PARTIE

TABLE DES MATIÈRES

DÉSIGNATION DES ARTICLES	Page
Bondes en grès pour éviers	1
— cuivre —	3
— cuivre pour timbres d'office	2
Carreaux de faïence (bordures, baguettes, gorges, etc.)	3
Consoles pour éviers.	1
Éviers en fonte émaillée ordinaire.	1
— grès série courante	1
— — — d'angle	1
— — série profonde	2
— — — à trop plein	2
— avec égouttoir attenant	1
Egouttoirs en grès	1
Grilles en cuivre simples	3
Porte-cruches en grès	1
Robinetterie pour timbre d'office à 2 compartiments	2
Siphons en fonte brute ou émaillée pour éviers.	3
— plomb	3
— cuivre	3
— EXPRESS	3
— KID	3
— KIVID	3
Timbres d'office à 1 ou 2 compartiments	2



ÉVIERS SIMPLES EN FONTE ÉMAILLÉE

Fig. 179

Éviers rectangulaires
(Profondeur 7¹⁰/₁₆)



Dimensions	Poids
40×32	7 k
45×35	8
50×38	10
60×44	13

Voir également 7^e partie :
Fonte émaillée "Invicta"
Éviers à gros bords

ÉVIERS EN GRÈS BLANC, RECTANGULAIRES ET D'ANGLE

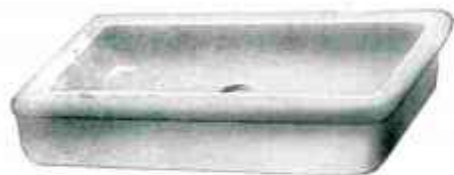

Fig. 118

Éviers rectangulaires à bourrelets



Fig. 657

Éviers rectangulaires à bords plats



Fig. 355

Porte-cruches

Pour éviers de 35, 40, 45, 50, 55, 60 de largeur

Largeur	35	10 kgs	11 kgs	12 kgs	14 kgs	15 kgs
— 40	13	15	16	17		
— 50	15	17	20	21		

ÉVIERS, fig. 118 et 657

Dimensions extérieures	Profondeur	Poids
45×35	0.09	16 kgs
50×40	0.10	21
50×50	0.10	24
60×40	0.10	24
60×50	0.10	30
65×45	0.11	32
65×50	0.11	34
70×50	0.11	38
75×45	0.11	37
75×50	0.11	40
80×55	0.11	46
90×55	0.12	50
100×60	0.13	62
110×60	0.14	68



Fig. 119
Éviers d'angle

Dimensions extérieures	Profondeur	Poids
60×45	0.08	16 kgs
70×55	0.09	25
75×60	0.10	28

CONSOLES EN FER FORGÉ à scellement ou à vis



Bonde en grès
pour évier sans trop-plein



Fig. 246 à scellement

Fig. 246 bis à vis

Pour éviers de 35, 40, 45, 50, 55, 60, de largeur

ÉVIER-ÉGOUTTOIR EN UNE SEULE PIÈCE



Fig. 356

Dimensions extérieures :	Longueur	1 m 00
—	Largeur	0 m 50
—	Hauteur	0 m 14
	Poids approximatif	53 kgs

Prière de bien spécifier, lors de la commande, si l'égouttoir doit être à droite ou à gauche.

Fig. 356 (égouttoir à droite)

Les dimensions et poids sont approximatifs





Fig. 661
Évier profond, grès émaillé

ÉVIERS PROFONDS SANS TROP-PLEIN

Évier profond grès émaillé 4 faces

Fig. 661

Longueur	Largeur	Profondeur	Poids
65	50	15	40 kgs
75	50	15	45



Fig. 662
Évier profond, grès émaillé, à trop-plein

ÉVIERS PROFONDS A TROP-PLEIN

Évier profond grès émaillé

Fig. 662

Longueur	Largeur	Profondeur	Poids
75	50	18	50 kg.
80	55	18	55
90	55	18	62



Fig. 660
Timbres d'office sans dossier, grès émaillé, à trop-plein.

ÉVIERS PROFONDS dits "Timbres d'office"

Timbre d'office sans dossier

Fig. 660

Longueur	Largeur	Profondeur	Poids
60	45	22	40 kg.
75	50	22	53
80	55	22	63

Le trop-plein est au milieu du grand côté pour les timbres de 80 x 55 et en bout pour les autres dimensions.

Timbres d'office à 2 compartiments à trop-plein

Dimensions : 90 x 55 x 22

Poids kgs 75



Bonde spéciale pour éviers à trop-plein et timbres d'office.



Fig. 664

Robinetterie à bec orientable pour timbre d'office à deux compartiments.

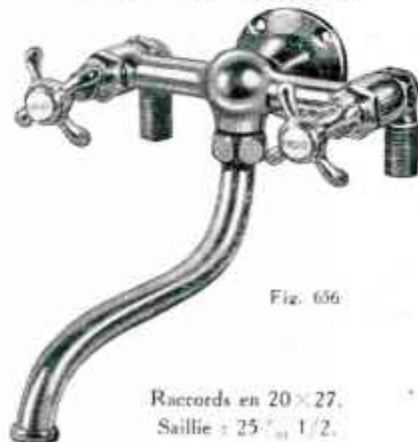

Fig. 656

Raccords en 20 x 27.
Saillie : 25 mm 1/2.

Les dimensions et poids sont approximatifs

CARREAUX de REVÊTEMENT en Faïence



Email blanc	15×15	Poids, le cent	40 kg
—	15×7 1/2	—	20 "
—	20×20	—	80 "
Bordures émail toutes nuances.	15×7 1/2	—	20 "
—	20×10	—	40 "

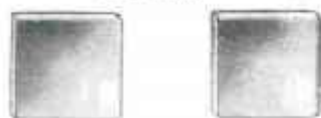

Carreau 1 bord arrondi Carreau 2 bords arrondis

Baguettes, Gorges, Plinthes. Carreaux à 1 et 2 bords arrondis.

En magasin, bordures de couleur : Bleu turquoise, Vert, Brun, Jaune.
Les carreaux 20×20 ne sont fournis que sur demande.

BONDES en CUIVRE et SIPHONS en PLOMB et en FONTE pour éviers, postes d'eau, lavabos, etc..

BONDES

SIPHONS EN PLOMB (série ordinaire et renforcée)



Fig. 261 Fig. 262 Fig. 262 bis Fig. 208 Fig. 337



Fig. 215 Fig. 216 Fig. 217

	Diamètres (en mm)								
	de la grille				du départ				
Fig. 261	60	70	80	90	100				
262	80	85	90			38	40		
262 bis	80	85	90			38	40		
208						30	35	40	
357	70	80	85	90		30	35	40	45 50



Fig. 218 Fig. 358 Fig. 360

BONDES SIPHONNÉES d'une seule pièce

SIPHONS EN FONTE intérieur brut ou émaillé



Fig. 1262
Bonde **SIMPLEX**
en plomb, grille cuivre
en 30, 35, 40, 50

Fig. 1263
EXPRESS
sortie de 40 mm à joint
caoutchouc

Fig. 1266
CUIVRE
sortie de 35 mm à douille
à souder droite ou coudée



Fig. 209 Fig. 212



Fig. 127
KID, sortie de 35 mm
à joint caoutchouc

Fig. 1268
KIVID, sortie de 35 mm
à joint de caoutchouc ou douille à souder

Désignation	Diamètres					
Fig. 215, 216	27 mm	30 mm	35 mm	40 mm	45 mm	50 mm
217, 218						
358		30	35	40	45	50
360		30		40		50
209, 212	en 50 mm seulement					

Les dimensions et poids sont approximatifs



4^{me} PARTIE

Robinetterie Laiton
Robinets de Puisage
Robinets d'arrêt
Robinets fermant seuls
Bornes-Fontaines
Arrosage
Gaz

●



ROBINETS A VIS DE PRESSION

Cuivre poli, nickelé ou chromé

A bec et raccord

A vis extérieure

A vis intérieure

A vis intérieure, à raccord et à brise jet

A bec sans raccord vis extérieure



Fig. 414

Fig. 413
Diamètres : 8, 10, 12, 15, 18, 20, 25, 27, 30, 35, 40 ^{mm}/₁₀

Fig. 424
Diamètres : 8, 10, 12, 15, 20 ^{mm}/₁₀

Diamètres :
10, 12, 15, 20 ^{mm}/₁₀

Diamètres : 8, 10, 12, 15, 18, 20 ^{mm}/₁₀

A bec, raccord, et raccord d'arrosage au nez



A bec et raccord, tête cache-entrée et clef mobile

DOUILLES-APPLIQUES

avec ou sans scellement



Fig. 415



Fig. 416

Fig. 425

Vis extérieure

Vis intérieure

Diamètres :

Fig. 419

Fig. 420

Diamètres : 10, 12, 15, 18, 20, 25, 30, 35, 40 ^{mm}/₁₀

8, 10, 12, 15, 20, 25, 30, 35, 40 ^{mm}/₁₀

avec raccord

sans raccord

Pour robinets de :
10, 12, 15, 20 et 25 ^{mm}/₁₀

Robinet montés sur patère-applique

avec ou sans scellement

Applique sans raccord

Applique à raccord



Fig. 422

Fig. 423

Diamètres : 10, 12, 15, 20, 25 ^{mm}/₁₀

Robinet purgeurs 6 ^{mm}/₁₀

Rosaces pour tous diamètres



Fig. 421



Vertical

avec ou sans raccord



Horizontal

avec raccord ou bout à souder

Têtes pour Robinets
Vis extérieure Vis intérieure



Douille à souder pour tous diamètres

Cle

Cache-entrée



Long. 25 ^{mm}/₁₀
" 50 "
" 75 "
" 100 "

Rallonge pour tous diamètres

ROBINET ROBAL

Arrivée en 15 x 21

Ne comporte ni tige filetée, ni presse-étoupe. Se compose de 2 pièces métalliques seulement. Pas de frottements inutiles. Ouverture et fermeture au quart de tour, étanchéité absolue.

Poli, nickelé ou chromé.



NOTRE ROBINETTERIE

est à passage intégral

Les dimensions et poids sont approximatifs



ROBINETS DE PUISAGE FERMANT SEULS



Fig. 407 bis

A potence ordinaire

Diamètres : 12, 15, 20 $\frac{m}{m}$ 

Fig. 408 bis

A poignée moletée

Diamètres : 12, 15, 20 $\frac{m}{m}$ 

Fig. 409 bis

A repoussoir, bouton de face

Diamètres : 12, 15 $\frac{m}{m}$ 

Fig. 410 bis

A levier vertical

Diamètre : 12 $\frac{m}{m}$

ROBINETS D'ARRÊT

A deux eaux sans raccord



Fig. 417

A vis extérieure

Diamètres : 8, 10, 12, 15, 18, 20, 25, 30, 35, 40 $\frac{m}{m}$ 

Fig. 426

A vis intérieure



Fig. 418

A vis extérieure

Diamètres : 8, 10, 12, 15, 18, 20, 25, 30 $\frac{m}{m}$ 

Fig. 427

A vis intérieure

ROBINETS FERMANT SEULS

avec ou sans raccord



Fig. 499

A levier horizontal

Tête à levier avec ou sans raccord

Diamètres : 12, 15, 20, 27 $\frac{m}{m}$ 

Fig. 501

A poussoir vertical

Tête à bouton poussoir avec ou sans raccord

ROBINETS D'ARRÊT AVEC PURGEUR

laiton brossé ou poli.

Avec bouchon

Avec robinet



Fig. 502

Diamètres : 10, 12, 15, 18, 20, 25, 30, 35, 40 $\frac{m}{m}$ 

Fig. 503

FILETAGE DES ROBINETS

PUISAGE				ARRÊT (à raccorder)			
6	8 × 13	20	20 × 27	8	12 × 17	20	20 × 27
8-10	12 × 17	25	26 × 34	10	12 × 17	25	26 × 34
12	15 × 21	30	33 × 42	12	15 × 21	30	33 × 42
15	20 × 27	35	40 × 49	15	20 × 27	35	40 × 49
18	20 × 27	40	40 × 49	18	20 × 27	40	50 × 60

Les têtes de robinets sont filetées au pas de 150.

Les dimensions et poids sont approximatifs



ROBINETS CUIVRE JAUNE A RODAGE dits " Plombiers "



Fig. 407
A bec et raccord

Diamètres : 8, 10, 12, 15, 18, 20, 25, 27, 30 ^{mm}/₁₆



Fig. 408
A bec, sans raccord



Fig. 409
A deux eaux sans raccord
Diamètres : 8, 10, 12, 15, 18,
20, 25, 27, 30 ^{mm}/₁₆



Fig. 410
A bec et raccord
et raccord d'arrosage au nez
Diamètres : 10, 12, 15, 18, 20,
25, 27, 30 ^{mm}/₁₆

ANTI-BÉLIER



Fig. 414 bis
Fileté au pas des tubes fer
15x21 20x27 26x34 33x42

Raccord 3 pièces
à joint plat



Fig. 432
Diamètres :
10 ^{mm}/₁₆ 30 ^{mm}/₁₀
12 35
15 40
20 45
27 50
60
au-dessus sur demande

BONDES DIVERSES



Fig. 428
Soupape de réservoir
et de baignoire



Fig. 429
Bouchon
de dégorgeant

Robinet Flotteurs ordinaires et à boulet, en laiton brut
pour moyennes et fortes pressions



Fig. 203

Robinet ordinaire avec levier en fer, Boule zinc ou cuivre étamé.
Boule cuivre disponible en magasin. Boule zinc sur demande seulement



Fig. 430
Bonde à anneau



Fig. 431
Bonde de fond
de réservoir

Diamètres : 10, 12, 15, 20, 25, 30, 35, 40, 45,
50, 60, 70, 80 et 90 ^{mm}/₁₆

Boules Flotteurs

avec chape

En cuivre étamé
En zinc.



Orifices en ^{mm} / ₁₆	10	12	15	20	25	30	35	40
Pas des raccords	12x17	15x21	16x23	20x27	26x34	33x42	40x49	45x55
Diamètre des boules . .	120 ^{mm} / ₁₆	140	160	200	220	260	300	350

Les dimensions et poids sont approximatifs



ROBINETS D'ARRÊT & RACCORDS UNION

pour le chauffage en laiton brut au pas des Tubes fer

8×13 — 12×17 — 15×21 — 20×27 — 26×34 — 33×42 — 40×49



Fig. 447
Double femelle au pas des tubes en fer

Fig. 452
Le même, à tête cache entrée



Fig. 1447
Double mâle au pas des tubes fer.

Fig. 1452
Le même, à tête cache entrée



Fig. 464
Mâle



Fig. 666
Tê
12×17, 15×21, 20×27



Fig. 465
Femelle

Raccords Union au pas des tubes en fer

Réductions cuivre mâles et femelles et doubles mâles à la demande

Demi-colliers, colliers de serrage à nervure, à scellement ou à vis en laiton, avec ou sans rosace



Fig. 565 bis



à scellement



Fig. 659

à vis à bois



Rosaces pour colliers
Diamètre : 38 ^{mm}/₁₆

Diamètres en ^{mm} / ₁₆	10	12	14	16	18	20	22	24	26	28	30
" " "		33	35	38	40	42	45	48	50	55	60

Clé de manœuvre



Fig. 706
Longueur normale 1m.20

ROBINETS DE PRISE EN CHARGE & D'ARRÊT & ACCESSOIRES

Robinet de prise en charge Robinet d'arrêt à brides



Fig. 701
15, 20, 27, 40 ^{mm}/₁₆



Fig. 704
15, 20, 27 ^{mm}/₁₆

A souder



Fig. 704 bis
15, 20, 27, 40 ^{mm}/₁₆

Collier de prise Collier à lunette



Fig. 705

Pour fonte de 40 ^{mm}/₁₆ à 150 ^{mm}/₁₆
et au-dessus sur demande



Fig. 705 bis

Les dimensions et poids sont approximatifs



LAVABOS pour ÉTABLISSEMENTS PUBLICS, USINES, etc.

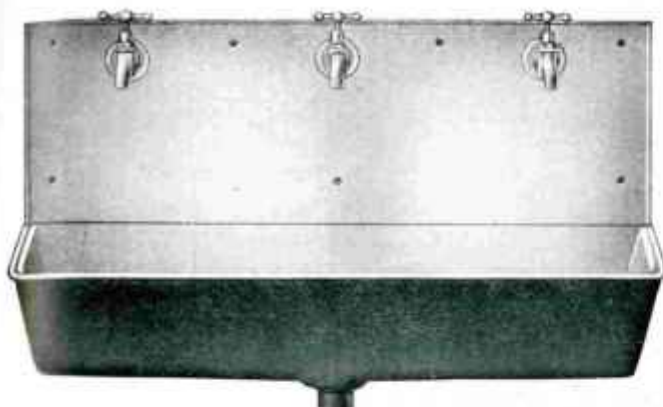

Fig. 227
LAVABO D'USINES

Numéros.....	1	1 bis	2	3
Longueur.....	0.50	0.60	0.70	0.80
Nombre de trous.....	1	2	2	2
Numéros.....	4	5	6	7
Longueur.....	0.90	1.00	1.10	1.20
Nombre de trous.....	3	3	3	4
Hauteur du dossier..... 0.30				
Profondeur de la cuvette..... 0.15				

Se font en 27 et 34" de saillie

BORNES-FONTAINES, en Fonte unie et ornée



Fig. 235
avec vasque ronde



Fig. 235 bis
avec vasque à pans ou souillard



Fig. 236



Fig. 237
Modèle riche
avec vasque ornée

Désignation	Fig. 235		Fig. 235 bis et 236		Fig. 237
	Unie	Ornée	Unie	Ornée	
Hauteur totale.....	68 ^c / _m	74 ^c / _m	72 ^c / _m	72 ^c / _m	102 ^c / _m
Hauteur de l'applique.....	58	58	72	72	88
Épaisseur de l'applique.....	9	9	14	14	12
Hauteur du robinet à la grille.....	49	44	39	39	57
Largeur de la vasque.....		48	48	48	62
Largeur du souillard.....	36	36			
Hauteur de la vasque.....		16	20	20	18
Hauteur du souillard.....	10	10			
Poids.....	20 k	24 k	26 k	39 k	47

BOUCHES rectangulaires
d'arrosage, lavage et incendie
avec porte à serrure en 40, 60, 80" ^m/_m

BOUCHES D'ARROSAGE avec raccord 2 pièces, tête à potence ou à carré
Orifices des raccords : 20" ^m/_m - 27 - 35 - 40 | Poids : 5 k 700 - 7 k 500 - 10 k - 11 k 500



Fig. 433
Rondes



Robinet de bouche
à potence ou à carré



Fig. 434
Ovale



Fig. 440 modèle ordinaire
Fig. 440 bis modèle incongelable

Les dimensions et poids sont approximatifs



RACCORDS ET LANCES D'ARROSAGE

Raccords 3 pièces pour arrosage



Fig. 437
Eccrou denté

Fig. 437 et 438 : 13, 16, 20, 27, 33, 40^{m/10}



Fig. 438
Eccrou à tenon

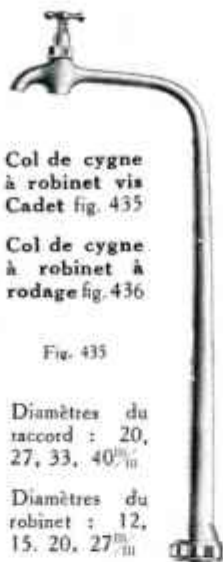

Fig. 315
Coude de prise
mâle et femelle

Fig. 315 : 15, 20, 27, 33, 40^{m/10}



Fig. 663
Clef fonte
à canon
et à fourche



Col de cygne
à robinet vis
Cadet fig. 435

Col de cygne
à robinet à
rodage fig. 436

Fig. 435

Diamètres du
raccord : 20,
27, 33, 40^{m/10}

Diamètres du
robinet : 12,
15, 20, 27^{m/10}

Lance d'arrosage avec ou sans robinet, jet et pomme fig. 439



Fig. 439

Diamètres : 13, 16, 20, 27, 33, 40^{m/10}

Accessoires pour lances d'arrosage



Jet



Pomme



Eventail



Queue
de carpe



Jet
à bascule



Robinet
de lance

Pour lances de 12, 15, 20, 25, 27, 30

ROBINETTERIE ET ACCESSOIRES DE GAZ



N° 1310

Bouchon mâle à anneau rond
Becc - Paris



N° 1470

Raccord double-mâle
Becc - Rouen - Paris



N° 1520

Raccord de réduction mâle
Becc et Paris



N° 1400

Bouchon à anneau rond
avec raccord
Becc - Paris



N° 1520

Raccord de plomberie mâle
Paris
à plaque de 47^{m/10}



N° 1340

Raccord de plomberie à plaque
de 47^{m/10} Mâle Paris
Tubulure de 8 ou 10^{m/10}



N° 1530

Raccord de réduction
femelle, Becc et Paris
Paris et 15x21 - Rouen et Paris



N° 1480

Raccord double-femelle
Becc - Rouen et Paris



N° 1010

Bouchon femelle à anneau
rond. Becc - Paris



N° 470

Chape mâle de côté,
Joues rondes
Paris



N° 490

Chape femelle de côté
Joues rondes
Paris



N° 470 bis

Chape femelle de face
Joues rondes
Paris



N° 500

Chape mâle de face
Joues rondes
Paris



N° 1620

Coude porte-bec à carré
mâle et femelle
Becc et femelle - Becc fer

Les dimensions et poids sont approximatifs



N° 1410
Chape femelle articulée
Paris



N° 1420
Chape mâle articulée
Paris



N° 1850
Manchon porte-caoutchouc
Paris



N° 1860
Manchon court mâle ou
femelle. Paris



N° 1029. Bras cuivre uni de 16 ³/₁₆
N° 1036. Bras cuivre cisé de 16 ³/₁₆.



N° 1075
Genouillère forte, tube de 14 ³/₁₆
à 1, 2 ou 3 branches



N° 1183
Robinet de compteur
5, 10, 20, 30 becs



N° 2051
Robinet porte-caoutchouc de
8 et 10 ³/₁₆ à écrou.
N° 2050. Mâle Paris.
N° 1158. Femelle Paris.



N° 1159
Robinet porte-caoutchouc, à souder
de 8 et 10 ³/₁₆ à écrou



N° 1159 bis
à souder, à patte dessous ou sur le côté
(droite ou gauche)
Passage 8, 10, 12 ³/₁₆



N° 1157
Robinet porte-caoutchouc et bouts à
souder dit d'installation à patte et bride
Passage de 8, 10, 12, 14, 16, 21 ³/₁₆



N° 1160
Robinet de Radiateur



N° 2890
Robinet d'arrêt 2 bouts à sou-
der de 14, 16, 21, 27 ³/₁₆
à poignée bois, à manivelle fer,
ou à tête cache entrée



N° 2100
Boules nourrices femelles
de Paris
à 2 ou 3 robinets



N° 2200
Boules nourrices à plaque
femelles de Paris
à 2 ou 3 robinets



N° 2300
Nourrice à patte à 2 robinets
de 8 ³/₁₆ à écrou
Tubulure en laiton recuit
de 40, 50, 60, 70, 80, 90 ³/₁₆ et 1 m



N° 3020
Robinet d'arrêt à double raccords
de 14, 16, 21, 27 ³/₁₆, à poignée bois,
à manivelle fixe ou à tête cache entrée



N° 1261
Planche de compteur, 5, 10, 20, 30 becs



Grille de ventilation en cuivre



N° 1260
Potence en fer forgé pour planche de compteur



N° 1264
Ronde de 8 ³/₁₆



N° 1265
Rectangulaire
150 × 45, 195 × 45, 215 × 45



Ronde N° 1214
Patère en bois. - Carrée N° 1254 bis

Les dimensions et poids sont approximatifs



5^{ème} PARTIE

Chauffe-bains à valve automatique

Chauffe-eau à écoulement libre

Accumulateurs d'eau chaude

Chauffe-bains au bois



5^{ème} PARTIE

TABLE DES MATIÈRES

DÉSIGNATION DES ARTICLES	Pages
Accessoires pour chauffe-bains	10
Accumulateurs GERGOVIA 8	4
— GERGOVIA	5
Chauffe-bains au bois à écoulement libre	8
— — — pression	7
— — — gaz valve automatique	1 et 3
— — à écoulement libre	3
— — au gaz BUTANE	6
Instructions générales pour les chauffe-bains au gaz	2
Schéma d'installations pour chauffe-bains au bois	9



NOTA = Nous terminons la mise au point des chauffe-bains à valve cachée en 12 et 15 litres.

Nous consulter pour ces nouveaux modèles.

Chauffe-Bains au Gaz "ALESIA"

DISTRIBUTEURS A PRESSION A VALVE AUTOMATIQUE
 FONCTIONNEMENT ABSOLUMENT GARANTI
 SANS RÉGLAGE, A TOUTES PRESSIONS D'EAU

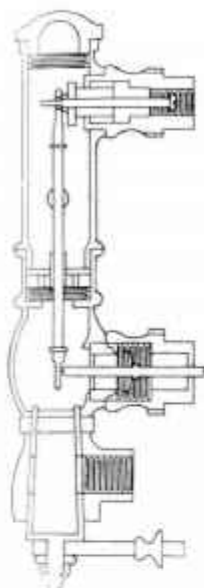

Coupe de la valve

INDÉRÉGLABLE
 ÉCONOMIQUE
 PRATIQUE
 ÉLÉGANT
 ROBUSTE

"ALESIA" N° 4 - Corps cuivre oxydé, poli, nickelé ou chromé; garnitures nickelées ou chromées.

Extérieur tôle émaillée blanc, garnitures nickelées ou chromées.

En passant votre commande, nous indiquer le côté de la robinetterie en regardant l'appareil.

Notre chauffe-bains Alésia N° 4 peut être fourni par l'intermédiaire de la Société "DECOGAZ"



ALESIA n° 4
 12, 15, 18 litres
 oxydé, nickelé, chromé,
 et 6 litres modèle cylindrique

DESCRIPTION

- CORPS** extérieur entièrement en cuivre rouge. Fond cuivre rouge brasé.
GOUTIÈRE de condensation en cuivre rouge 9/10", entièrement brasée.
SYSTÈME tube de cuivre rouge étiré, sans soudure, de 14 X 16.
CHEMIS intérieure de protection en tôle galvanisée 7/10", partie basse en cuivre rouge.
BRULEUR mobile, tube laiton sans soudure entièrement brasé à l'argent, muni de becs "BRAY".
ROBINET-VEILLEUSE indépendant supprimant tout danger d'explosion. Veilleuse avec capuchon protège-flamme démontable, permettant son débouchage en cas de besoin. Tube cuivre rallongé pour raccordement à la plomberie.
VALVE automatique indéréglable. Fonctionnant sans réglage à toutes pressions d'eau et de gaz. Clapets d'eau et de gaz facilement démontables.

Le chauffe-bains 12 litres a reçu l'estampille de l'Association Technique du Gaz.

CARACTÉRISTIQUES

Numéros :	ALESIA n° 4 cylindrique	ALESIA n° 4	ALESIA n° 4	ALESIA n° 4
Débit à la minute... en litres	6	12	15	18
Hauteur totale... en mm	530	675	725	805
Largeur totale... —	290	400	420	480
Profondeur... —	200	260	270	325
Diamètres intérieurs :				
Arrivée d'eau... en mm	12	20	20	20
Arrivée de gaz... —	18	27	27	30
Sortie d'eau... —	12	20	20	20
Condensation... —	12	12	12	12
Ventilation... —	70	97	97	111
Nombre de becs... —	23	53	62	81
Poids total... kilos	8 k.	18.850	22.100	38.000
Consommateur à gaz... becs	5	20	20	30
Consommation de gaz à la minute (Pression 90 mm) ... en litres	35	80/90	95/100	125



INSTRUCTIONS GÉNÉRALES

Pour le diamètre des canalisations, se conformer au diamètre des raccords existant sur nos appareils, sauf dans les cas suivants :

E A U

En cas de pression inférieure à 10 mètres, augmenter le diamètre des canalisations.
Pour une pression de 2 mètres, par exemple : tuyauterie en 20 m/m, robinets d'arrêt en 25 m/m.
Eviter les parties horizontales et les contre-pentes dans les tuyauteries d'arrivée et de distribution.

G A Z

En cas de pression inférieure à 35 m/m, la canalisation doit être prévue en 27 m/m. Prévoir des siphons à tous les points bas de la canalisation pour évacuer l'eau de condensation.
En cas de canalisation très longue du compteur au chauffe-bains, augmenter le diamètre du tuyau d'amenée afin de compenser par un plus grand débit la perte de charge, très sensible sur les grandes longueurs.

VENTILATION

Si une cheminée est utilisée pour l'évacuation des gaz brûlés, la faire vérifier bien soigneusement avant emploi. Cette cheminée servira **uniquement** pour le chauffe-bains.
Ne pas réduire les tuyaux de ventilation à un diamètre inférieur à l'orifice du chauffe-bains.
Si la ventilation est établie à l'aide d'une tuyauterie en tôle ou autre matériau, éviter les parties horizontales et les coudes trop brusques. La pièce où se trouve le chauffe-bains aura une aération suffisante pour que la combustion du gaz se fasse normalement (ventouse, fenêtre entrebâillée, etc...). La ventilation doit se terminer par un chapeau-coupe-vent évitant les refoulements.

NOTA IMPORTANT. — Il est rappelé que l'on ne doit en aucun cas réduire le débit des chauffe-bains dans le but d'obtenir une eau plus chaude. Ce résultat est obtenu au détriment du rendement et est en même temps un facteur d'usure plus rapide de l'appareil. Pour avoir une eau plus chaude à sa disposition, employer les appareils dits « Accumulateurs » qui ont été étudiés spécialement pour cet usage (voir plus loin).

CAS DE FONCTIONNEMENT IMPARFAIT DES CHAUFFE-BAINS ET MOYENS D'Y REMÉDIER

Bien noter qu'en aucun cas notre valve ne peut réduire les débits d'eau et de gaz; ce n'est donc pas là qu'il faut rechercher la cause d'un débit d'eau ou de gaz insuffisant.

Le débit d'eau est trop faible et on obtient de l'eau trop chaude. — Démontez le raccord d'arrivée du chauffe-bains, voir si l'eau y arrive bien en quantité suffisante et s'assurer que la grille placée sur la pièce d'entrée d'eau à la valve n'est pas obstruée par des impuretés. S'assurer également que les clapets des robinets de baignoire fonctionnent bien et ne restent pas collés sur leur siège, que les robinets ne sont pas montés à l'envers et ne sont pas obstrués par le sable de fonderie.

On obtient de l'eau trop froide. — Si le débit d'eau est normal, c'est que le gaz n'arrive pas en quantité suffisante. Pour s'en assurer, démonter le raccord d'arrivée du gaz du chauffe-bains et constater la consommation au compteur. Voir si les canalisations sont d'un diamètre suffisant, si elles ne sont pas aplaties, ou obstruées en parcours par de l'eau de condensation ou de la naphthaline, si le compteur est assez fort, s'il est bien nivelé et si son robinet est grand ouvert.

On peut obtenir aussi de l'eau trop froide en donnant un trop grand débit qu'il est facile de régler par le robinet.
Le gaz ne s'éteint pas complètement. — Un corps étranger s'est déposé sur le clapet à gaz. Démontez le raccord d'arrivée de gaz, la pièce de la valve sur laquelle se monte ce raccord et nettoyez le clapet. Vérifier s'il n'y a pas de fuite aux robinets de puisage d'eau chaude.

Le gaz s'allume et s'éteint pendant le service, sans motif apparent. — Le compteur à gaz est trop faible ou dénivelé, ou bien les canalisations sont en partie obstruées par de l'eau de condensation.

Les flammes refoulent et sortent du chauffe-bains. — La ventilation est toujours défectueuse. Voir si toutes nos instructions ont été suivies et si les tuyaux de ventilation ne sont pas obstrués par des corps étrangers.

Dans les cas difficiles, nous en référer; nous donnerons toujours une solution satisfaisante.

Le gaz fume et encrasse l'appareil. — La ventilation est presque toujours défectueuse, ou la consommation du gaz est trop élevée, s'en assurer au compteur et, s'il y a lieu, le régler par le robinet d'arrêt du gaz, ou par une rondelle en plomb que l'on place sur le raccord d'arrivée du gaz.

— Il y a de l'eau dans les canalisations.



Chauffe-Bains et Chauffe-Eau au Gaz Émaillés Blanc

Émail blanc porcelaine inaltérable, résistant au feu

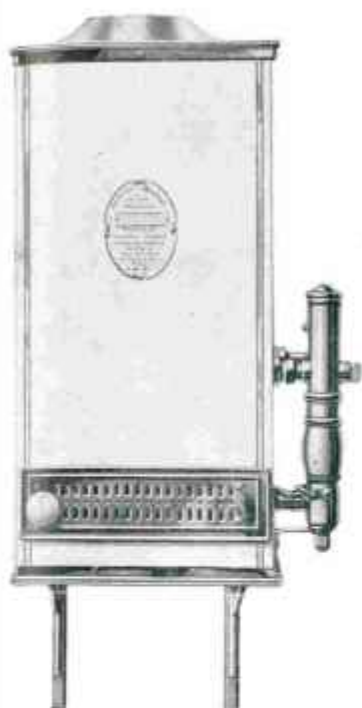

Alésia - N° 4
12 15 litres

CARACTÉRISTIQUES

CORPS en tôle d'acier "Armco" soudé à l'autogène, émaillé blanc. Cadres d'assemblage en cuivre. Fonds cuivre rouge embouti.

COUÏTIÈRE de condensation mobile, emboutie en cuivre rouge 9/10°.

SYSTÈME tube cuivre rouge étiré sans soudure de 1 m/m d'épaisseur avec chicanes cuivre rouge.

CHEMISE intérieure de protection tôle galvanisée 7/10°, partie basse en cuivre rouge.

BRULEUR mobile, tubes laiton sans soudure entièrement brasé à l'argent, muni de becs "BRAY".

ROBINET-VEILLEUSE indépendant, supprimant tout danger d'explosion.

VALVE automatique **indéréglable**, fonctionnant à toutes les pressions d'eau, même les plus minimes : 0 m. 50.

CONSOLES en fonte émaillée blanc.

ROBINETTERIES, cadres, portes, garnitures nickelées ou chromées.



Alésia - N° 4
6 litres - cylindrique
(toujours valve à droite)

Chauffe-Eau au Gaz

A ÉCOULEMENT LIBRE

ROBINET-VEILLEUSE indépendant.

Débit : 3 et 6 litres à la minute.

Mêmes décors que les chauffe-bains avec valve automatique.

Système intérieur : tube cuivre rouge de 1 m/m d'épaisseur sans soudure.

Les arrivées et départs d'eau et de gaz sont toujours à droite.



Chauffe-eau - 3 litres
Extérieur émaillé



Chauffe-eau - 6 litres
Extérieur émaillé

CARACTÉRISTIQUES

N°	Hauteur	Diamètre	Arrivée d'eau	Arrivée de gaz	Sortie d'eau	Ventilateur	Poids	Compteur à gaz	Consommation à la minute (moyenne)
100	520 %	180 %	10 %	13 %	10 %	70 %	4 kg.	5 becs	25 litres gaz
520	520 %	215 %	10 %	13 %	10 %	70 %	5 kg.	5 becs	35 litres gaz

Nouvel Accumulateur d'Eau Chaude au Gaz

GERGOVIA - 8

A FLAMMES BLANCHES, THERMOSTAT MÉTALLIQUE, ROBINET MÉLANGEUR
ET RÉGULATEUR D'ARRIVÉE DE GAZ



8 litres d'eau chaude à 75°



ESTAMPILLÉ PAR L'ASSOCIATION TECHNIQUE DU GAZ

Entièrement en cuivre rouge.

Extérieur nickelé ou chromé.

Se fait également avec extérieur tôle émaillée blanc,
porcelaine inaltérable. - Garnitures nickelées ou chromées.

Calorifugeage en amiante

Fonctionne sans ventilation.

Robinet mélangeur donnant à volonté :

EAU FROIDE.

EAU CHAUDE A 75°.

EAU MITIGÉE A 40-45°.

Consommation en plein régime : 330 litres à l'heure environ.

Temps nécessaire au chauffage des 8 litres à 75° : 20 minutes.

Hauteur : 60 cm. - Diamètre : 17 cm. - Poids : 5 kilos

Peut être fourni :

1° Avec jet fixe et mélangeur.

2° Avec robinet-jet, colonne de douche et pomme.
Jet mobile orientable avec mélangeur (voir gravure).

3° Avec robinet-jet, tuyau flexible de 1 mètre, avec collier
douche ou pomme schampoing, poignée porcelaine.

Dans tous les cas, l'appareil est fourni avec robinet d'arrêt Eau et Gaz.

Chauffe-eau 8 litres,
au gaz par accumulation.

(Avec colonne de douche.)

ULTIMHEAT
VIRTUAL MUSEUM

Nouvel accumulateur d'eau chaude au gaz "GERGOVIA"

Estampillé par l'Association Technique du Gaz

CHAUFFAGE DIRECT

1^{er} SERVICE D'EAU CHAUDE SEUL

2^{ème} SERVICE D'EAU CHAUDE AVEC CHAUFFAGE CENTRAL



ENTIÈREMENT EN CUIVRE ROUGE - ÉPROUVÉ A 12 Kg. (SERVICE 6 Kg.)

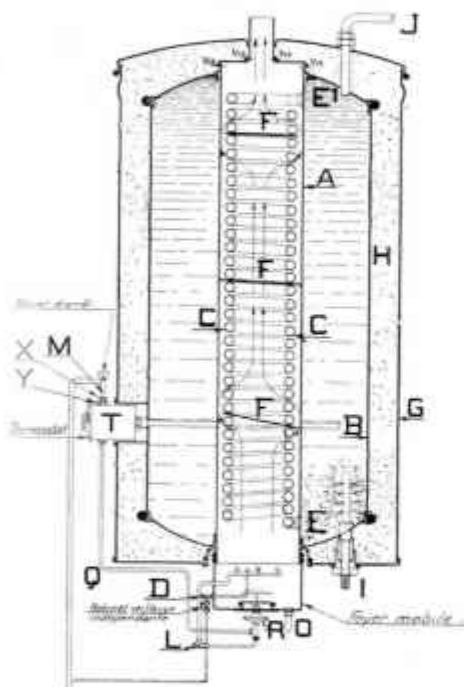

3 modèles. 1^{er} à écoulement libre et direct.

2^{ème} à pression limitée (par réservoir avec bache à flotteur).

3^{ème} à pression directe.

Les modèles mixtes pour service d'eau chaude avec chauffage central ne se font qu'en 100 et 150 litres.

Thermostat métallique : réglage de 0 à 75° (Sauf le 30 litres qui comporte un thermostat métallique à réglage fixe.)

Clapet métallique de sécurité.

Soupape d'expansion et de sécurité.

Régulateur de tirage.

Régulateur de gaz.

Clapet de retenue et robinet de vidange.

Fonctionne sans ventilation.

Consommation : 400 litres à l'heure.

Ces appareils peuvent être fournis dans les capacités suivantes : 30 litres, 50 litres, 75 litres, 100 litres, 150 litres.

DIMENSIONS ET POIDS APPROXIMATIFS			
Capacité	Hauteur sans foyer	Diamètre	Poids
30 litres	0m72	0 40	27 k 500
50 "	0, 88	0 45	37. 400
75 "	1, 115	0 45	47. 600
100 "	1, 115	0 50	66. 500
150 "	1, 36	0 55	72. 800

Dans le cas où l'on désirerait une plus grande réserve d'eau chaude pour des besoins industriels ou domestiques plus importants, nous conseillons l'emploi de cet appareil raccordé en thermosiphon à un réservoir en tôle galvanisée et calorifugé du modèle employé pour le chauffage central. Voir schéma.

Ce dispositif permet un double emploi de l'installation :

1^{er} De l'accumulateur seul pour les besoins courants;

2^{ème} De la capacité totale de l'accumulateur et du réservoir pour un usage plus important.

Les contenances de l'accumulateur et du réservoir sont déterminées par l'usage que l'on entend obtenir, et du temps nécessaire au chauffage de l'eau contenue en réserve.

A titre d'indication, il faut compter 2 heures environ pour 50 litres d'eau à porter à 75°.

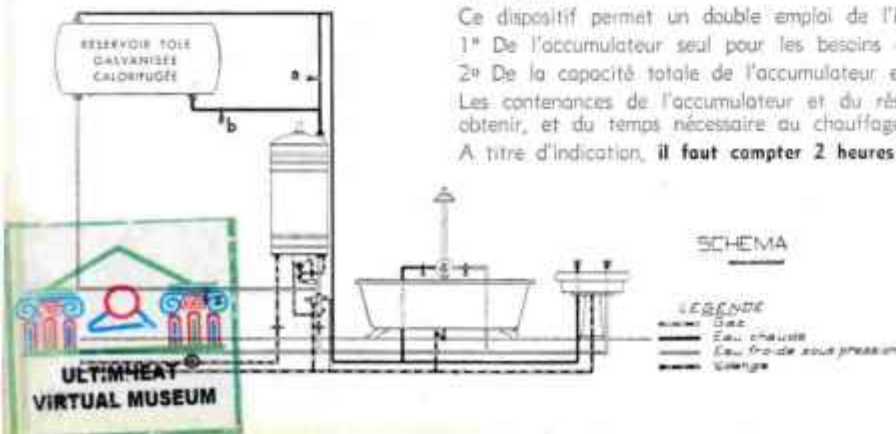

Tous nos appareils sont fournis avec une notice donnant les instructions détaillées pour la pose et la mise en service de chaque modèle.

Nous déclinons toute responsabilité en cas de non observation de nos recommandations.



GAZ BUTANE

CHAUFFE-BAINS - ACCUMULATEURS

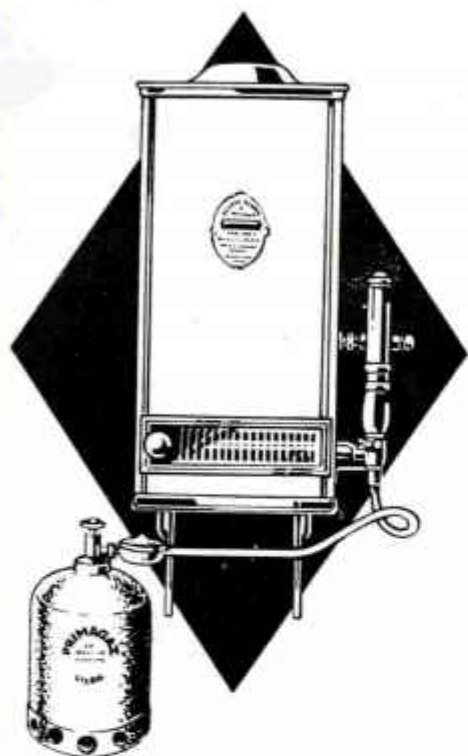

ALESIA N° 4 12 litres

ALESIA N° 4 15 litres

GERGOVIA - 8

GERGOVIA

CHAUFFE-EAU 3 et 6 litres

Ces appareils, équipés pour fonctionner avec le gaz Butane, ont les mêmes caractéristiques que les appareils au gaz de Ville. Les mêmes indications de poses et instructions générales sont à observer.

Élévation de température de l'eau: 25°.



DEMANDER NOTRE BROCHURE SPÉCIALE



Schéma de distribution d'eau chaude à plusieurs postes, par Accumulateur à pression directe, à thermostat réglable, breveté S.G.D.G., de 0° à 75°



CHAUFFE-BAINS INSTANTANÉS AU BOIS, A PRESSION

permettant la distribution générale d'eau chaude directement à plusieurs postes :
Baignoire, Lavabo, Bidet, Poste d'eau, etc...

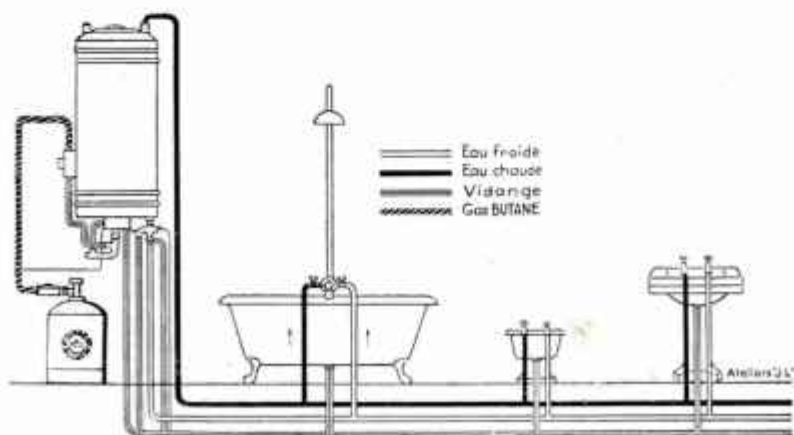
Plus de "coups de pression"

Plus de "coups de feu"

" MONOPOLE "

CORPS démontable en deux pièces.
 SYSTÈME tube cuivre rouge étiré
 - - sans soudure 16x18 - -
 CHEMISE intérieure de protection
 tôle galvanisée, partie basse cuivre rouge.
 GOUTTIÈRE de condensation cuivre rouge.
 - FOYER en fonte -
 - PORTE garnie mica -
 SOCLE fonte peinte avec grille et cendrier.
 Sortie d'eau interchangeable.
 La partie basse est toujours en tôle lustrée.

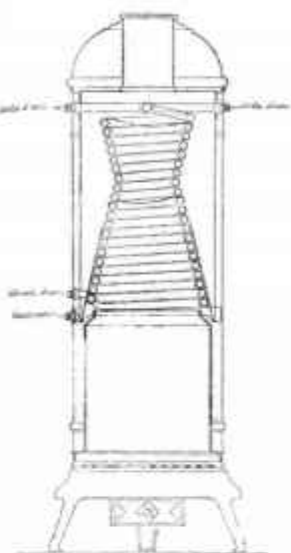

Débit : 12 litres

Débites en litres.....	12	15
Hauteur totale.....	1 ^m 10	1 ^m 10
Diamètre	0,31	0,31
Ventilation	104 %	104 %
Poids total.....	35 kilos	37 kilos

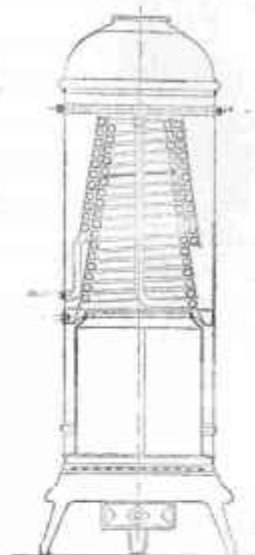

Débit : 15 litres

NOTICE

concernant l'installation et l'emploi des Chauffe-Bains au Bois à pression

Ces appareils sont destinés à remplacer les modèles ordinaires à écoulement libre sujets à des détériorations dues aux "coups de pression" ou "coups de feu".

Leur installation est simple et ne nécessite aucune précaution particulière.

Alimenter l'appareil en **eau froide** par un plomb d'une section égale à celle du raccord d'arrivée, et raccorder la **condensation** à la vidange de la salle de bains.

La **ventilation** se fera suivant les règles de l'art, comme pour les appareils de chauffage ordinaires.

Employer de préférence du bois sec non résineux pour éviter l'encrassement prématuré de l'appareil.

L'hiver, en prévision des **gelées**, vider l'appareil en dévissant les raccords d'arrivée et de sortie d'eau, ou déboîter le tuyau de ventilation.

Mode d'emploi

Ouvrir, s'il y a lieu, un robinet de puisage "**Chaud**". Ouvrir le robinet d'arrêt d'eau froide et **attendre** que l'eau coule par le jet ou un robinet "**Chaud**" préalablement ouvert. Allumer le foyer et veiller à ce que son intensité soit constante. Le **bain terminé**, éteindre le foyer avant d'arrêter l'eau.

Soupape de sécurité

Nous recommandons **instamment** l'emploi de notre Soupape de Sécurité, brevetée S.C.D.G., aussi bien pour les installations simples à écoulement direct, que pour celles comportant une distribution d'eau chaude à plusieurs postes (page 3).

Celle-ci se place directement sur l'appareil, l'écrou se vissant indifféremment sur l'arrivée d'eau froide ou sur la sortie d'eau chaude; le raccord d'expansion est relié à la vidange de l'installation.

En cas de manque d'eau ou de fermeture simultanée de tous les robinets de puisage "**Chaud**", l'eau contenue dans l'appareil, en se surchauffant, agit sur le ressort de la soupape, et s'écoule librement dans la vidange.

Qu'il s'agisse d'une installation à écoulement direct ou d'une installation comportant plusieurs postes, il est **absolument nécessaire** d'observer les indications du mode d'emploi fixé sur l'appareil.

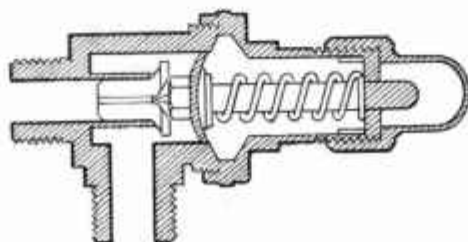

CHAUFFE-BAINS au BOIS, au CHARBON

INSTANTANÉS, A ÉCOULEMENT LIBRE

“ MONOPOLE ”

CONSTRUCTION SOIGNÉE

RENDEMENT GARANTI

ÉCONOMIQUES

ROBUSTES

Peuvent être fournis :

- Entièrement en cuivre rouge, —
- en 12, 15, 18 - 20 litres. —

En tôle galvanisée laquée extérieurement,
en 12 litres seulement
le système intérieur étant TOUJOURS en
cuivre rouge,



Modèle ordinaire
avec jet d'écoulement.



Avec robinet-jet,
colonne à douche attenante
et collier double de fixation.

CARACTÉRISTIQUES

Débits à la minute en litres	12	15	18-20
Hauteur totale.....	1 ^m	1 ^m 10	1 ^m 20
Diamètre	0,31	0,31	0,31
Ventilation en %.....	104	104	104
Poids net total en kilos.....	25	27	30

Ces types d'appareils se distinguent des appareils à pression par leur construction complètement différente. Ils se composent d'un corps extérieur et d'une chemise intérieure entre lesquels l'eau circule librement.

La chemise offre une grande surface de chauffe, celle-ci se trouve complétée par un faisceau fixe de tubes.

Mais, de par leur construction, ces chauffe-bains ne peuvent résister à la pression de l'eau.

Ils seront installés de telle manière qu'une sortie libre devra toujours leur être assurée.

De plus, l'arrivée d'eau devra être réglée par le robinet d'arrêt, de façon à ce que le débit ne soit jamais inférieur à cette arrivée.

La non-observation de ces prescriptions provoquerait un "coup de pression" qui détériorerait gravement l'appareil.

On peut éviter les effets du "coup de pression" en alimentant l'appareil par une bêche à flotteur placée au-dessus (schéma n° 3) en évitant toute expansion.

Pendant son fonctionnement, le chauffe-bains sera l'objet d'une surveillance attentive pour éviter, en cas de manque d'eau fortuit, un "coup de feu" qui, prolongé, pourrait entraîner le dessoudage de l'appareil.

Malgré le juste de grossir les inconvénients que nous avons cru devoir souligner. Convenablement installés, utilisés comme il convient dans leur construction, ces types d'appareils sont les plus économiques et possèdent le meilleur rendement calorifique.

Ces appareils peuvent être utilisés pour une alimentation d'eau chaude à plusieurs postes.



Types d'installations avec Chauffe-Bain au Bois

Fig. 1

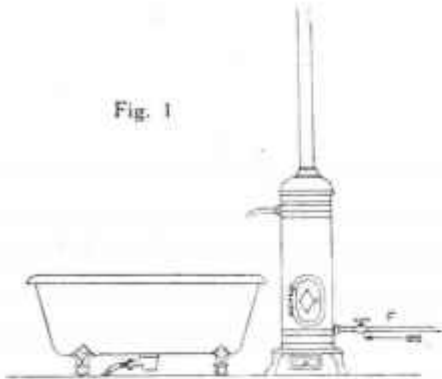

Installation ordinaire
alimentation d'eau chaude à une
baignoire seulement.

Fig. 3

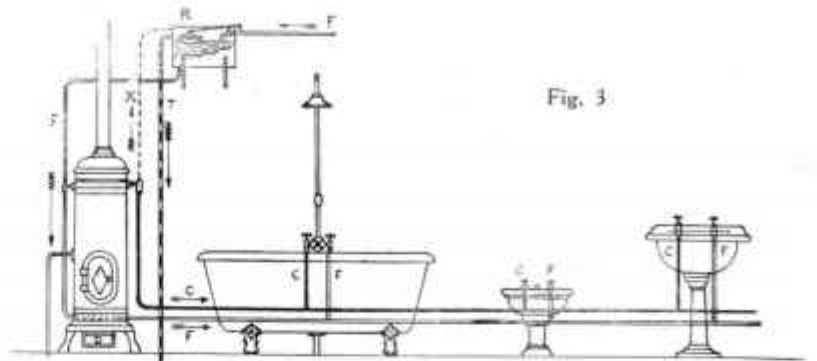

Installation utilisant un réservoir R pour équilibrer les pressions
d'eau chaude et d'eau froide. Un tuyau d'expansion X entre les coups
de pression que pourrait produire la vapeur d'eau. T Trop plein du réservoir.

Fig. 2

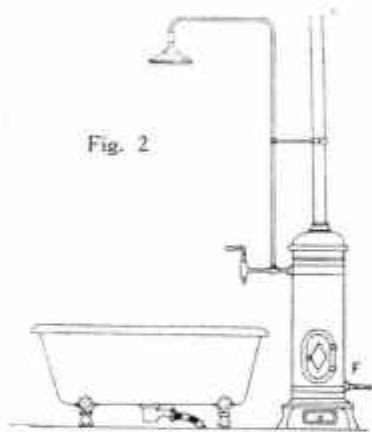

Installation ordinaire
avec alimentation d'eau chaude à
une baignoire et à une douche
alternatives au chauffe-bain.

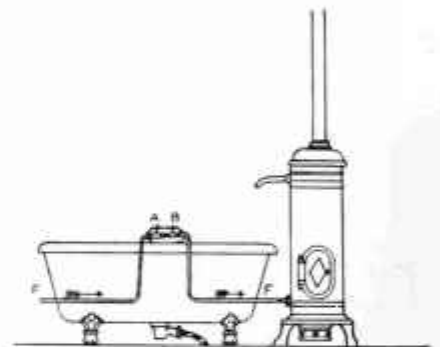



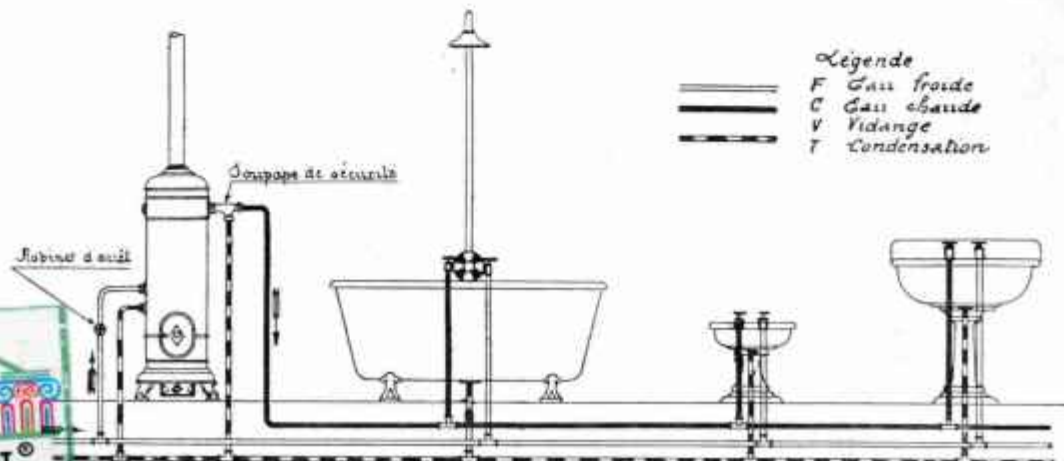

Installation avec plaque
compensant:
T robinet de puisage
et robinet d'arrêt d'eau froide
A robinet pour l'eau chaude.
B robinet pour l'eau froide.

Fig. 4

SCHEMA D'INSTALLATION COMPORTANT LA DISTRIBUTION D'EAU CHAUDE A PLUSIEURS POSTES PAR CHAUFFE-BAIN AU BOIS A PRESSION AVEC SOUPAPE DE SECURITE



Légende

-  F Eau froide
-  C Eau chaude
-  V Vidange
-  T Condensation

ACCESSOIRES ET ROBINETS DIVERS POUR CHAUFFE-BAINS



Fig. 625
ROBINET D'ARRÊT
1/4 de tour, sans
raccord, manette
porcelaine.
de 12% - 16% - 20%



Fig. 626
ROBINET D'ARRÊT
1/4 de tour, avec raccords,
manette porcelaine.
de 12% - 16% - 20%



Fig. 628
ROBINET D'ARRÊT
pour gaz, sans raccord,
manette porcelaine ou
porcelaine.
de 21% - 27%



Fig. 627
ROBINET D'ARRÊT
pour gaz, avec raccords,
manette porcelaine ou
porcelaine.
de 21% - 27%

Ces robinets peuvent être fournis avec tête à croisillons



Fig. 466
PLAQUE A 2 ROBINETS
Nouveau modèle.
Se fait en 20x15%
Se fait en 20x27%



Fig. 467
PLAQUE A 2 ROBINETS
à manettes porcelaine.
Se fait en 27x20%



Fig. 463
BEC DÉVERSEUR
à douille-applique



Fig. 462
PLAQUE DE ROBINETTERIE
avec robinets applicables, à
raccords, pour eaux froide et
chaude, orifice de 16%.
Spéciale pour chauffe-bains
au bois, à écoulement libre.

Tous ces articles peuvent être fournis en cuivre nickelé ou chromé.



Fig. 531



Fig. 536



Fig. 532



Fig. 533



Fig. 681



Fig. 535



Fig. 538

ACCESSOIRES DE VENTILATION POUR CHAUFFE-BAINS

TUYAUX, tôle galvanisée, de 0.65 de long, fig. 531.
— cuivre rouge, poli ou oxydé, —
— cuivre rouge, nickelé ou chromé, —
— tôle galvanisée, 0.33 de long, —
— cuivre rouge, poli ou oxydé, —
— cuivre rouge, nickelé ou chromé, —
— tôle émaillée blanc, 0.65-0.33, —

CHAPEAU de ventilateur, tôle galvanisée, fig. 532.

VENTOUSE à tourniquet fig. 533.

— — en cuivre poli... —
— — — nickelé —

ASPIRATEUR A CHAPEAU, tôle galvanisée, fig. 681.

COUDE en tôle galvanisée fig. 535.
— cuivre poli ou oxydé..... —
— cuivre nickelé ou chromé..... —
— tôle émaillée blanc..... —

CHAPEAU DOUBLE, évitant les refoulements, fig. 536.

KOSACE en cuivre poli ou oxydé..... fig. 537.
— en cuivre nickelé ou chromé..... —

COLLIER à scellement, en fer galvanisé.... fig. 538.
— — — cuivre jaune poli... —
— — — nickelé —
— — — ou chromé. —

Diamètres :
0.125
0.111

Diamètres :
0.140
0.097

Diamètres :
0.125
0.111
0.097



6^{me} PARTIE

**Baignoires en fonte émaillée
et en tôle d'acier émaillée
Robinetterie de Baignoires
et de Douches**

Lavabos porcelaine et grès émaillé

Bidets porcelaine et grès émaillé

Robinetterie pour lavabos et bidets

**Lavabos, Bidets
et Robinetterie modernes**



BAIGNOIRES FONTE ÉMAILLÉE



A 2 têtes rondes

Dimensions				
Longueur totale extérieure	1.51	1.63	1.66	1.75
Largeur totale extérieure	0.705	0.75	0.71	0.77
Hauteur totale pieds compris	0.64	0.63	0.635	0.62
Profond' intérieure à la bonde	0.49	0.48	0.50	0.50
Poids approximatif pieds compris	100 k	105 k	110 k	120 k



A 1 tête ronde

Dimensions				
Longueur totale extérieure	1.51	1.62	1.65	1.73
Largeur totale extérieure	0.69	0.75	0.71	0.74
Hauteur totale pieds compris	0.64	0.62	0.65	0.59
Profond' intérieure à la bonde	0.48	0.48	0.50	0.47
Poids approximatif pieds compris	100 k	105 k	107 k	120 k

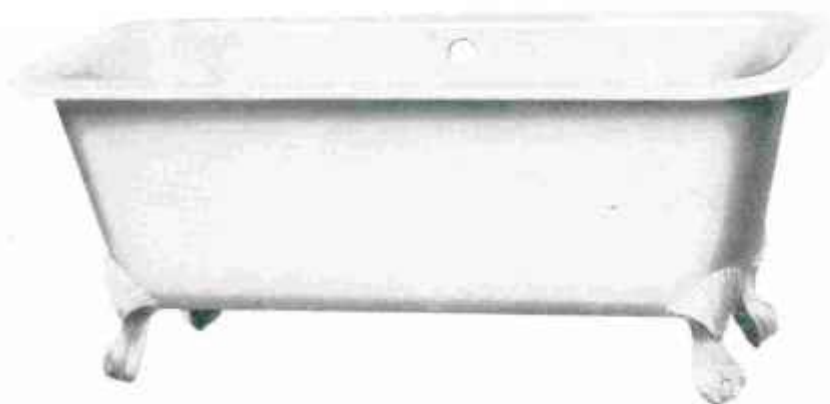

A 2 têtes carrées (coins arrondis, bords ronds)

Dimensions	
Longueur totale extérieure	1.66
Largeur totale extérieure	0.78
Hauteur totale pieds compris	0.67
Profondeur intérieure à la bonde	0.53
Poids approximatif pieds compris	120 k

Sur demande. Baignoires en tôle d'acier émaillée intérieurement et extérieurement.

Les dimensions et poids sont approximatifs



A 2 Têtes carrées bords plats pour Encastrement



Dimensions	
Longueur totale extérieure	1 m 650
Largeur — —	0, 785
Hauteur totale pieds coupés	0, 615
Profondeur intérieure à la bonde ..	0, 470
Poids approximatif	100 kgs

Sur demande, trous de robinet sur la gorge (petit ou grand côté)

A 1 Tête ronde bords plats pour Encastrement



Dimensions	
Longueur totale extérieure ..	1 m 750 1 m 660
Largeur totale extérieure ..	0, 800 0, 750
Hauteur totale pieds compris ..	0, 610 0, 600
Profondeur intérieure à la bonde	0, 480 0, 485
Largeur de la gorge côté bonde	0, 125 0, 120
Largeur de la gorge côté tête	0, 090 0, 075
Largeur de la gorge sur les grands côtés.	0, 090 0, 075
Poids approximatif pieds compris	135 kgs 100 kgs

Sur demande, trous de robinet sur la gorge (petit côté)

La Baignoire à 1 tête ronde à bords plats pour encastrement, peut se placer soit d'angle à droite ou à gauche, soit de face.

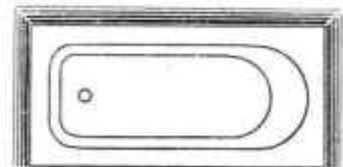
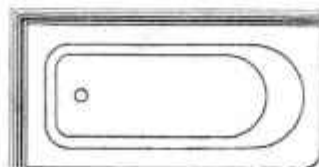
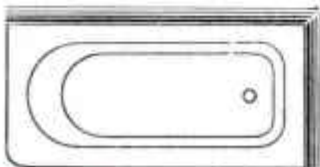

Les dimensions et poids sont approximatifs

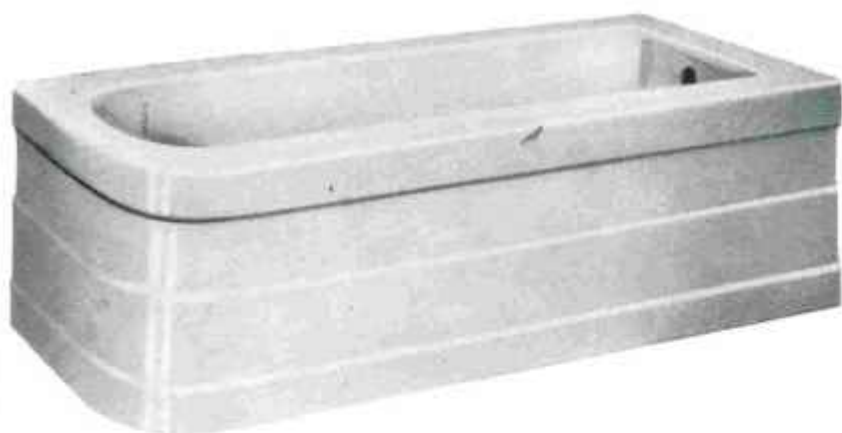

BAIGNOIRES à tablier

d'une seule pièce, de face ou d'angle
(droite ou gauche)

Longueur totale extérieure	1 m 720
Largeur — —	0, 760
Hauteur totale	0, 570
Profondeur à la bonde	0, 465
Poids approximatif	
Modèle de face	230 kgs
Modèle d'angle	210



PETITS BORDS

Baignoire à petits bords à 1 tête ronde

Longueur totale extérieure	1 m 50
Largeur — —	0, 67
Hauteur —	0, 63
Profondeur à la bonde	0, 51
Poids approximatif	80 kgs



BAIGNOIRES FAUTEUIL

Longueur totale extérieure	1 m 06
Largeur — —	0, 69
Hauteur —	0, 74
Profondeur au siège	0, 46
— à la bonde	0, 61
Poids approximatif	75 kgs

Les dimensions et poids sont approximatifs



VIDAGES et ROBINETTERIES cuivre nickelé ou chromé pour Baignoire



Fig. 477 bis
Montage combiné, robinets et vidage à bascule siphonné



Fig. 622 bis
Vidage à bascule. Siphon orientable. Système indé réglable.
Fig. 624. - Vidage à bascule à commande extérieure



Bonde "Eclair"

Bonde siphonide à raccord de trop plein sur le côté. Grande garde d'eau. Grand débit.



Fig. 629
Bonde siphonide à soupape avec raccord ordinaire.



Fig. 629 bis
Bonde siphonide à soupape, avec raccord ordinaire et raccord de trop-plein.



Fig. 631
Boule flotteur avec chaîne, pour soupape de baignoire.



Fig. 617
Cache-trou pour baignoire



Fig. 630 bis
Coude de trop-plein de tirette



Fig. 630
Coude de trop-plein ordinaire



Fig. 529
Plaque de robinetterie d'équerre avec robinets à vis et croisillons, modèle extra-fort, orifice de 20 mm.



Fig. 477
Boîte siphonide, fonte émaillée. Longueur 27 mm. Largeur 18 mm. Hauteur 15 mm. Diamètre intérieur de la tubulure 62 mm.



Fig. 517
Mélangeur boîlle de 7 mm, 2 robinets avec bec déviateur. Saillie 19 mm. Raccords 20 x 27.



Fig. 528
Plaque saillante avec deux robinets à vis à croisillons à raccords.



Fig. 526
Robinet sur rosace pour baignoire, bec plat. Raccord : 20 x 27. Saillie : 15 mm.



Fig. 459
Mélangeur à 2 robinets, bec plat. Raccords en 20 x 27. Saillie : 16 mm. Douilles à souder ou filetées au pas des tubes fer.



Fig. 525
Robinet sur gorge de baignoire. Saillie : 9 mm. Raccord : 20 x 27

Les dimensions et poids sont approximatifs



Fig. 460
Support, flexible et pomme schampoing se montant sur tous nos mélangeurs.
Raccords d' bas : 20×27



Fig. 455
Mélangeur à clapet, bain et douche commandés par une seule manette porcelaine.
Raccords : 20×27
Saillie : 19^m



Fig. 521
Robinetterie de baignoire sur gorge, alimentation par mascaron. Raccords des robinets : 26×34



Fig. 451
Douche simple en pluie, tube de 22, robinet d'arrêt et collier-support. Pomme de 140^m



Fig. 456
Douche en pluie, tube de 22 montée sur nourrice ronde, donnant eau chaude, froide ou mélangée, à la baignoire ou à la douche à 3 ou 4 robinets.
Petit modèle nourrice de 7^m, saillie 16^m
Grand — — 12^m — 17^{m,5}
Raccords en 20/27. Pomme de 140.



Fig. 522
Mélangeur à 4 robinets, boule de 12^m combiné pour alimentation d'une baignoire par mascaron. Raccords 20×27. Colonne de 22. Pomme de 140. Collier de fixation.



Fig. 713
Collier-support pour colonne de douche.



Fig. 456 bis
Robinetterie à 5 robinets avec colonne de douche, té et tube flexible avec collier douche ou pomme schampoing.

Les dimensions et poids sont approximatifs



ACCESSOIRES POUR DOUCHE

(nickelés ou chromés)



Fig. 457

Porte-Rideau rectangulaire à traverse extensible

Largeur 72 ^{cm} Longueur 83 ^{cm}Saillie totale 91 ^{cm}

Rideau pour porte-rideau 457 en tissu étouffé ou croisé crème, caoutchouté 2 m. × 3 m.

Fig. 457 bis

Porte-rideau rond

Diamètre 65 ^{cm} Saillie totale 72 ^{cm}

Rideau pour porte-rideau rond 457 bis 1 m.80 × 2 m.20

Les rideaux sont fournis avec embrasses. Sur demande crochet porte embrasse spécial.



Fig. 476. — Robinet mélangeur pour douche donnant à volonté l'eau froide, l'eau mélangée ou l'eau chaude. Arrivées et départ 20 × 27

Fig. 476 bis. — Le même avec thermomètre.

Fig. 476 ter. — Le même, mais pour douches en série avec thermomètre. Orifices en 26 × 34 et 33 × 42.



Fig. 458

Robinet douche à levier vertical ou horizontal fermant seul avec chaînette et poignée.

Orifice 15, pomme de 100

Orifice 20, pomme de 140



Pomme schampoing avec poignée porcelaine et anneau.

Filetage : 15 × 21.



Jet pour douche locale. Se monte directement sur le tube flexible.



Fig. 540

Collier douche sur poignée porcelaine. Filetage 15 × 21.

La pomme schampoing et le collier douche sont habituellement fournis avec tube flexible de 1 mètre.



Fig. 511

TUB. — Receveur de douche carré en grès émaillé.

Dimensions 70 × 70, profondeur 10, poids 41 kg.

— 70 × 70, profondeur 15, poids 50 kg.

Voir également Tub et receveur en fonte émaillée INVICTA



Fig. 465

Crochet pour pomme schampoing et collier douche



Lyte-crochet pour pomme schampoing et collier douche

Les dimensions et poids sont approximatifs

LAVABOS ET LAVE-MAINS EN PORCELAINE "TWYFORDS"



Fig. 542

Lavabo rectangulaire sur piédestal, colonne carrée unie N° 700

Dimensions 70^{cm} × 50^{cm}
Hauteur totale 80 —
Poids approximatif 22 kg.



Fig. 543

Lavabo demi-circulaire sur piédestal, colonne ronde cannelée N° 701

Dimensions 70^{cm} × 50^{cm}
Hauteur totale 80 —
Poids approximatif 22 kg.



Fig. 541

Lavabo ovale sur piédestal, colonne conique cannelée N° 702

Dim. 70^{cm} × 50^{cm} | 76^{cm} × 56^{cm}
Poids 16 kg. | 18 kg. 500
Hauteur totale : 80^{cm}.

Les colonnes sont interchangeables et peuvent être fournies suivant le désir de nos clients

Poste d'eau uni (de face)



Fig. 443

Poste d'eau porcelaine avec ou sans porte-savon
N° 1 Haut. 63^{cm} Larg. 47^{cm} Saillie 30^{cm}
Poids 9 k. 500
N° 2 Haut. 55^{cm} Larg. 43^{cm} Saillie 28^{cm}
Poids 8 k. 500

Poste d'eau porcelaine d'angle 443 bis
avec ou sans porte-savon
N° 1 Haut. 63^{cm} Larg. 47^{cm} Saillie 30^{cm}
Poids 11 k. 500
N° 2 Haut. 55^{cm} Larg. 43^{cm} Saillie 28^{cm}
Poids 9 kil.



Fig. 479

Lavabo de face

Larg. 56^{cm} Saillie 30^{cm} Cuvette 34 × 24 Poids 9 k.
Ce modèle se fait également à pans coupés



Fig. 491

Petit lavabo de face sans dossier fig. 491
N° 1 40 × 40 Poids 6 k. N° 2 34 × 34 Poids 4 k. 500

Pour la cuisine, voir pages 14 et 15

Les dimensions et poids sont approximatifs



LAVABOS ET LAVE-MAINS en Grésaine, Porcelaine Française



Fig. 695

Dimensions	Poids
70 ^m × 50 ^m	13 kgs 500
63 × 46	12 kgs 500
56 × 40	10 kgs 500
50 × 40	9 kgs 500

Ces 3 Lavabos se montent indifféremment avec bonde à bouchon ou vidage à bascule et à clapet.



Fig. 697

Dimensions	Poids
70 ^m × 50 ^m	15 kgs 500
63 × 46	14
56 × 40	11



Fig. 482

Dimensions	Poids
70 ^m × 50 ^m	12 kgs
61 × 47	9

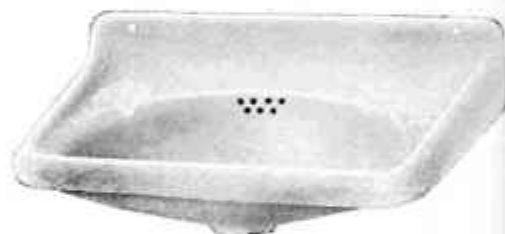

Fig. 442

Petit lavabo de face sans dossier à trop-plein combiné en porcelaine hollandaise seulement

- N° 1 : 35^m × 25^m. Poids 4 kgs
 N° 2 : 44^m × 26^m. Poids 5 kgs 500
 Avec dossier de 14^m (Fig. 442 bis)
 44^m × 26^m. Poids 6 kgs 200



Fig. 548

Lavabo de face

Larg. 56^m. Saillie 30^m. Haut. du doss. 23^m
 Poids 12 kgs.

Ce lavabo se fait également avec trous de robinet sur les côtés de la cuvette



Fig. 491

Petit lavabo de face sans dossier

N° 3 : 33^m × 31^m. Poids 4 kgs



Fig. 702 bis

Colonne carrée
 pour lavabos 695, 697 et
 482. Poids : 11 kgs



Fig. 489

Petit lavabo de face à dossier

Haut. 40^m. Larg. 30^m. Saillie 34^m. Poids 5 kgs

Les lavabos et lave-mains fig. 548, 442, 491 et 489 se montent exclusivement avec bonde à bouchon

Les dimensions et poids sont approximatifs

LAVE-MAINS EN GRÈSAINE PORCELAINE FRANÇAISE



Fig. 489 bis

Petit lavabo à dossier.

Hauteur .. 40^{mm}
 Largeur .. 44^{mm}
 Saillie .. 39^{mm}
 Poids .. 6 kg.

Fig. 496
 Lave-main de face à faible saillie



	N° 1	2
Largeur ..	63 ^{mm}	54 ^{mm}
Saillie ..	32	27
Poids ..	6 kgs	4 kgs



Fig. 491

Lave-mains de face à pans coupés
 Long. 35^{mm}, Saillie 25^{mm}, Poids 4k.5.



Fig. 491 bis

Petit lavabo d'angle sans dossier
 fig. 491 bis

N° 1. 53 x 47 côté 38 6 kgs
 N° 2. 43 x 40 côté 30 4 kg. 500

Tous ces lave-mains se montent exclusivement avec bonde à bouchon à lanterne, fig. 608.



Fig. 494

Lave-mains de face à dossier et à pans coupés
 Longueur 35^{mm}, Saillie 25^{mm}, Hauteur du dossier 14^{mm}, Poids 6 kgs.

CUVETTES RONDES ET OVALES 1/2 PORCELAINE A BASCULE ET FIXES AVEC TROP-PLEIN



Fig. 587

Cuvette ronde à bascule
 Diamètres
 42-37 - 35-31^{mm}



Fig. 588 et 589

Cuvette à bascule ovale
 Diamètres
 44 x 35^{mm} - 48 x 37^{mm}



Fig. 596

Cuvette ronde fixe à trop-plein
 Diamètres
 41-38 - 35-33^{mm}



Fig. 593

Cuvette ovale fixe à trop-plein
 Diamètres 42 x 29^{mm} 44 x 33^{mm}
 50 x 38^{mm}

Receveurs pour cuvettes basculantes sur demande.

Les dimensions et poids sont approximatifs



LAVABOS EN GRÈS ÉMAILLÉ BLANC



Fig. 4802

Lavabo rectangulaire sur colonne

Dimensions	Poids total
66 ^m × 51 ^m	39 kgs
60 ^m × 48 ^m	35
Hauteur : 83 ^m	

Lavabos 1/2 rond mêmes dimensions
Fig. 4812



Fig. 4810

Lavabo rectangulaire sans dossier devant galbé

Dimensions	Poids total
82 ^m × 61 ^m	53 kgs
71 ^m × 55 ^m	48



Fig. 4813

Lavabo rectangulaire, devant galbé sur colonne

Dimensions	Poids total
67 ^m × 50 ^m	38 kgs
60 ^m × 48 ^m	34
Hauteur : 83 ^m	



Fig. 4801

Lavabo rectangulaire sur consoles.

Dimensions	Poids
66 ^m × 51 ^m	27 kgs
60 × 48	23
55 × 43	20
50 × 40	16



Fig. 4811

Lavabo demi-rond sur consoles.

Dimensions	Poids
66 ^m × 49 ^m	25 kgs
60 × 45	20
55 × 41	18

Tous ces lavabos peuvent se monter avec bonde à bouchon ou vidage à bascule et à clapet

Les dimensions et poids sont approximatifs

LAVABOS et TABLES A COIFFER en grès émaillé blanc



Fig. 4803

Lavabo rectangulaire devant galbé sur consoles

Dimensions	Poids
67×50	26 kilog.
60×48	22 »



Fig. 4804

Lavabo d'angle sur ceinture spéciale

Dimensions	Poids
65×65	23 kilog
56×56	17 »

Le même, sur colonne, fig. 4814

Fig. 4820

Lavabo à 2 places sur pieds, sans dossier,
cuvettes à brise-lames.
1 m. 30 × 0 m. 60, Haut : 0 m. 85
Poids total 91 kilog.



Fig. 4820

Fig. 4821

Table à coiffer rectangulaire

Dimensions : 80×40
Poids : 17 kilog.

Fig. 4822

Table à coiffer ovale

Dimensions : 80×55
Poids : 16 k. 500

Fig. 4821



Les dimensions et poids sont approximatifs

BIDETS EN PORCELAINÉ

(Grésaine Céramique Française et, sur demande, porcelaine anglaise "Twyforde")
Effet d'eau circulaire dans la gorge. — Trous de robinets dans la porcelaine



Fig. 671

Fig. 671
Forme violon

	P. M.	G. M.
Longueur	59 ¹ / ₁₆	63 ¹ / ₁₆
Largeur	35 —	38 —
Hauteur	38 —	40 —
Poids	11k500	12k500



Fig. 510

Fig. 510

Bain de pieds rectangulaire

Longueur	56 ¹ / ₁₆
Largeur	38 —
Hauteur	33 —
Poids	10 kg.



Fig. 512

Fig. 512

Bidet tournant avec robinetterie spéciale

Mêmes caractéristiques que le bidet

Fig. 671

Fig. 670

Bidet avec robinetterie pour douche ascendante

Longueur	62 ¹ / ₁₆
Largeur	39 —
Hauteur	40 —
Poids	12 kg.



Fig. 670

BIDETS EN GRÈS ÉMAILLÉ BLANC

Effet d'eau circulaire dans la gorge. — Trous de robinets dans le grès



Fig. 4671

Fig. 4671
Forme violon

Longueur	60 ¹ / ₁₆
Largeur	36 —
Hauteur	40 —
Poids	17 kg.

Fig. 4511

Bain de pieds forme violon

Longueur	60 ¹ / ₁₆
Largeur	40 —
Hauteur	35 —
Poids	19 kg.

Fig. 4510

Bain de pieds rectangulaire

Longueur	55 ¹ / ₁₆
Largeur	40 —
Hauteur	35 —
Poids	22 kg.



Fig. 4511

Tous les bidets peuvent recevoir un vidage à bascule ou une bonde à bouchon

Les dimensions et poids sont approximatifs

PORCELAINÉ VITRIFIÉE "VITROLITE"

(Rigoureusement inattaquable aux acides)



Fig. 7542

Fig. 7542

LAVABO SUR COLONNE

70 x 50

Hauteur 80 cm

Poids

Lavabo nu 25 kg.

Colonne seule 15 kg.

TABLE A COIFFER

Fig. 7696 (même style que le lavabo 7542)

Hauteur 80 cm

Poids

Table seule 25 kg.

Colonne seule 15 kg.



Fig. 7671

BIDET

63 x 36 cm

Hauteur 40 cm

Poids 23 kg.



Fig. 7672

BIDET

63 x 36 cm

Hauteur 40 cm

Poids 22 kg.

Fig. 7543

LAVABO SUR COLONNE

70 x 50

Hauteur 80 cm

Poids

Lavabo nu 23 kg.

Colonne seule 15 kg.



Fig. 7543

BIDET GRÈS ÉMAILLÉ MODERNE

(nouveau modèle)

Fig 4670

Longueur 60 cm

Largeur 36 cm

Hauteur 39 cm

Poids 20 kg.



Fig. 4670

Les dimensions et poids sont approximatifs



ROBINETTERIE & ACCESSOIRES

cuivre nickelé ou chromé pour lavabos et bidets



Fig. 600

Robinet tête croisillon bec droit
Saillie 9 $\frac{5}{16}$ in, fileté 15×21

Fig. 602 Le même à béquille
porcelaine, à 1/4 de tour.



Fig. 707

Robinet tête croisillon
bec relevé plat
Saillie 9 $\frac{5}{16}$ in, fileté 15×21



Fig. 708

Robinet à levier fermant seul.
Saillie 9 $\frac{5}{16}$ in, fileté 15×21



Fig. 606

Robinet oblique à bras-jet pour poste
d'eau, avec douille droite ou coudée.
Saillie 9 $\frac{5}{16}$ in. Fileté 15×21



Fig. 675 bis
Robinet de bidet,
tête croisillon
fileté 15×21



Fig. 709
Robinet de bidet à levier
fermant seul
fileté 15×21



Fig. 608

Bonde à lanterne
avec bouchon et
cabinette pour lava-
bo, 26×34 et
33×42. Hauteur
de filet, 8, 9 et 10 $\frac{5}{16}$ in.



Fig. 607

Bonde ordinaire
avec bouchon et
chainette pour a-
vabo, 26×34



Fig. 603

Robinet horizontal de 10 $\frac{3}{4}$ à bec plat,
tête croisillon. Saillie 10, 12, 15 $\frac{5}{16}$ in.

Fig. 604. Le même à béquille porcelaine.

Fig. 605. Le même à rodateur et béquille
porcelaine, Saillie 12 et 15 $\frac{5}{16}$ in.



Fig. 621

Mélangeur de lavabo à écartement
variable, bec d verseur avec brise-
jet démontable 15×21 permettant
d'y adapter un flexible avec pomme
schampoing ou collier douche.

Ecartement maximum : 25 $\frac{5}{16}$ in
minimum : 17 $\frac{5}{16}$ in

Saillie : 14 $\frac{5}{16}$ in



Fig. 620

Mélangeur de lavabo à écartement
variable robinet central à 2 voies, permettant
d'alimenter soit le bec déverseur, soit le flexible
avec pomme schampoing.

Ecartement maximum : 25 $\frac{5}{16}$ in
minimum : 17 $\frac{5}{16}$ in

Saillie 10 et 14 $\frac{5}{16}$ in



Fig. 618

Bonde à grille avec raccord, pour
poste d'eau et lavabo cuivre ni-
ckelé, 26×34.

Fig. 618 bis. Bonde à grille et à
lanterne, 26×34.



Fig. 672 bis

Vidage à clapet, à bascule
pour lavabo porcelaine avec
bonde à lanterne, en
26×34 et 33×42



Fig. 608

Fig. 608
Robinetterie complète, pour
bidet 670, robinets «chaud»
et «froid», vidage formant
trop-plein, avec bonde à
lanterne et robinets pour
douche ascendante.

Les dimensions et poids sont approximatifs



ROBINETTERIE et ACCESSOIRES en cuivre nickelé ou chromé



Fig. 609
Bagnies pour lavabo



Fig. 617 bis
Cache-trou pour
lavabo



Fig. 710
Porte-voix pour lavabo



Fig. 711
Porte-savon pour lavabo



Fig. 441
Couvercle de bidet simple, canoé,
mobile, bois laqué, façon acajou
verni, acajou véritable



Fig. 610
Siphon avec départ
au-dessous et bouchon
de dégorgeant
26 x 34 et 33 x 42



Fig. 609 bis
Siphon à culot démon-
table 26 x 34 et 33 x 42



Fig. 615
Siphon simple
En 26 x 34 et 33 x 42

(douille à souder droite ou coudée)



Fig. 648
Siphon Tube départ vertical-oblique
ou horizontal
P. M. 26 x 34 G. M. 33 x 42



Fig. 683



Fig. 684

Fig. 683 et 684

Consoles support et Pieds-support formant porte-
serviettes avec ceinture en fer plat se scellant
dans le mur, pour toutes grandeurs de lavabos.

Se fait pour lavabos rectangulaires et lavabos
 $\frac{1}{2}$ circulaires.



Fig. 532



Fig. 575

Consoles fonte brute ou émaillée pour lavabo grès (sans ceinture)



Fig. 685

Console fonte brute, laquée ou émaillée
pour ceinture fixée à plat

CEINTURES

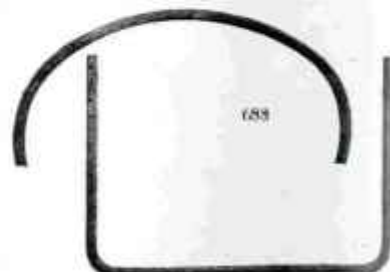

687

Ceinture fer plat, se fixant sur consoles (fig.
687), pour lavabos rectangulaires

Ceinture fer plat, se fixant sur consoles (fig.
688), pour lavabos $\frac{1}{2}$ ronds.

Fig. 686

Ceinture-console spéciale pour lavabo grès
d'angle

Les dimensions et poids sont approximatifs



ACCESSOIRES POUR SALLES DE BAINS

en cuivre nickelé ou chromé

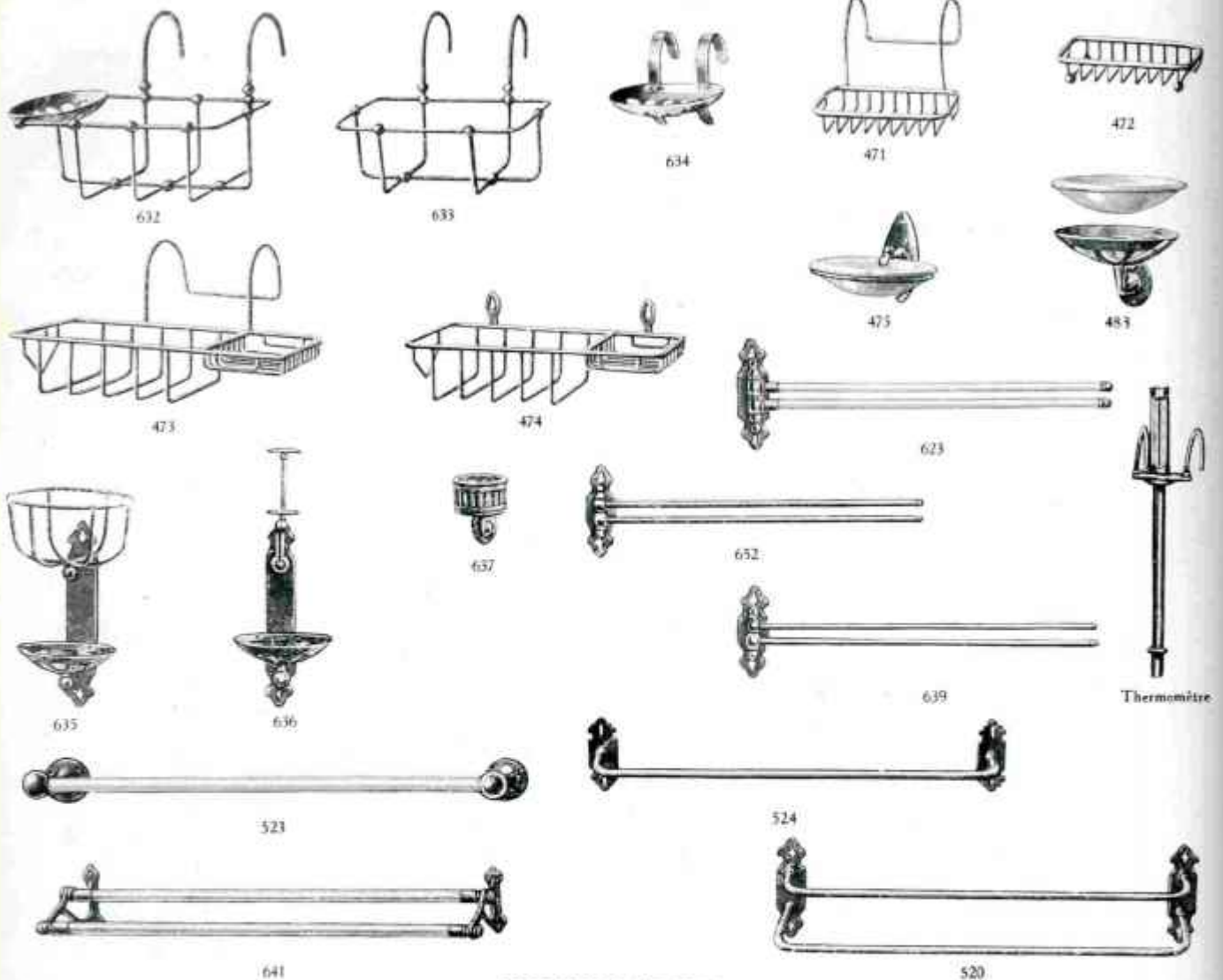

NOMENCLATURE

N°	Désignation	N°	Désignation
471	Porte-savon pour baignoire tout fil laiton, modèle fort.		Porte-serviettes fixes
472	Porte-savon à poser	523	Modèle fixe gros balustres ronds barres cristal ou opaline de 19/20 ^m , modèle fort à 1 ou 2 branches, long' 67 ^m .
473	Porte-éponge et savon pour baignoire tout fil laiton, modèle fort.	524	Modèle fixe 1 barre de 11 ^m , long' 55 ^m .
474	— — mural	520	— 2 — — — — —
475	Porte-savon mural à ceinture fondue sur platine à encoche avec coupelle.	641	— à rinceaux sur platine à encoche, barres cristal ou opaline de 14/16 ^m , long' 55 ^m .
488	Porte-savon mural fondu ovale sur platine à vis avec coupelle.		Porte-serviettes mobiles
632	Porte-éponge et savon pour baignoire bras recouverts caoutchouc	623	Modèle à 1, 2 ou 3 branches, cristal ou opaline de 15/16 ^m , long' 48 ^m , monture cuivre renforcée.
633	Porte-éponge pour baignoire	639	Modèle fort à 1, 2 ou 3 branches cuivre de 13 ^m , long' 48 ^m , monture cuivre renforcée.
634	Porte-savon pour baignoire, découpé avec ou sans coupelle.	652	Modèle léger, branches de 11 ^m , long' 45 ^m .
635	Porte-éponge et savon mural sur platine découpée avec ou sans coupelle.		
636	Porte-savon et verre mural sur platine découpée avec ou sans coupelle.		
637	Porte-verre mural ajouté — —		
	Thermomètre pour bains.		

Les dimensions et poids sont approximatifs

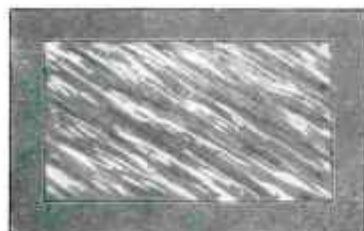

Fig. 680
Descente de bains en liège comprimé
avec encadrement pitchpin.
Dimensions : 50×35 60×30
70×35 80×40 100×500

Fig. 680 C
Descente de bains
Caoutchouc 70×45.
Uni ou marbré, blanc, bleu,
rose, vert, gris.

ÉTAGÈRES EN GLACE, VERRE TRIPLE, MARBRITE
OU OPALINE, SUR CONSOLES



Fig. 640
Étagère-glace sur consoles en cuivre nickelé ou chromé
50×12 - 55×12 - 60×12 - 65×12 - 70×12 - 75×12 - 80×12
et mêmes longueurs en 15^{es} de large
avec ou sans galerie de protection.



654 avec vis
Consoles cuivre nickelé ou chromé, pour étagère glace de 12 et 15^{es}
avec vis cuivre tête ronde 4×25



655 sans vis



Fig. 690
Consoles-Galerie combinées
pour étagère de 50×12, 60×12, 70×12, etc., etc.

La diversité des modèles existant nous empêche de faire figurer à notre catalogue tous les articles que nous pouvons fournir. Nous consulter pour les articles ne figurant pas ci-dessus.

Voir également les accessoires en fonte émaillée INVICTA

MIROITERIE POUR CABINETS DE TOILETTE ET SALLES DE BAINS
Argenture Hydrofuge



Fig. 676
Glacé rectangulaire, biseau de 2^{es}



Fig. 677
Glacé ovale, biseau de 2^{es}



Agrafe spéciale
pour glace

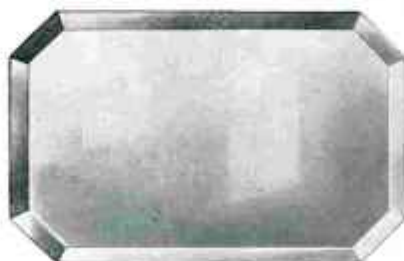

Fig. 678
Glacé rectangulaire coins coupés, biseau de 2^{es}



Agrafe spéciale style
moderne pour glace

Sur demande ces glaces peuvent être fournies avec chanfrein ou angles polis à la place du biseau
Dimensions courantes 54×39 60×39 66×45 75×51 81×66
Toutes dimensions spéciales et formes diverses à la demande

Les dimensions et poids sont approximatifs



NOUVEAU ROBINET DE LAVABO FERMANT SEUL ANTI-BÉLIER (breveté S. G. D. G.)



Modèle à bouton

Manœuvre par bouton ou par levier
Entièrement métallique (sauf le clapet proprement dit)
Usure nulle. Indérégabilité absolue

Suppression des coups de béliers à la fermeture du robinet, une chambre de compression formant frein hydraulique empêche le retour brusque du clapet sur son siège, quelle que soit la pression.

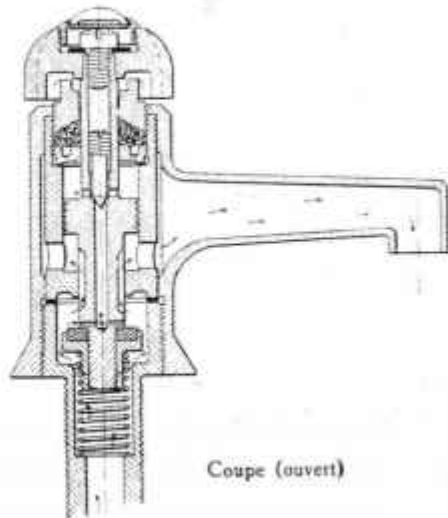

Coupe (ouvert)

ROBINETTERIE MODERNE (cuivre chromé)



Fig. 7000
bec droit
Fig. 7001
bec relevé
Saillie 9 $\frac{1}{16}$



Fig. 7006



Fig. 7005



Fig. 7020

Nouveau vidage de lavabo, tête tournante
Bonde en 26x34 ou 33x42

Ensemble moderne pour lavabo et bidet à tête non montante, vidage à tête tournante,
Bonde en 26x34 ou 33x42. Robinets filetés 15x21



Fig. 7010
Saillie 9 $\frac{1}{16}$



Fig. 7016



Fig. 7015

Ensemble moderne pour lavabo et bidet. Tête de vidage à manette.
Bonde en 26x34 ou 33x42. Robinets filetés 15x21.



Fig. 7050

Nouveau vidage de baignoire à siphon indépendant et orientable. Passage intégral. Sortie de 40 %.

Les dimensions et poids sont approximatifs

Société Fermière des **Etablissements LOSSIGNOL**

Société Anonyme au Capital de 625.000 francs

176 bis, Rue d'Alésia - PARIS (14^e)

Adr. Télégr. Longissol 72 Paris

Téléphone : VAUGIRARD 26-81 à 26-83

Reg. du Com. Seine 254.944 B

LAVABOS & BIDETS MODERNES EN GRÈS ÉMAILLÉ

N° 4695 - À bords droits

N° 4695 bis - À bourrelets



N° 4695 bis



N° 4695

Dimensions communes

56 x 42

60 x 48

66 x 50

72 x 51

Colonne seule

Poids

19 kg

21 kg

28 kg

34 kg

15 kg

Ces lavabos peuvent se poser sur consoles ou colonne à volonté, le spécifier à la commande.



N° 4541

Lavabo ovale sur colonne

Dimensions

72 x 50

78 x 50

Colonne seule

Poids

33 kg

35 kg

12 kg

Les dimensions et les poids sont approximatifs.

Table à coiffer sur colonne

N° 4696 75 x 50 cm 26 kg

Colonne seule 13 kg



N° 4671

Bidet avec alimentation par la gorge

Dimensions

60 x 36 (Hauteur 40).

Poids

18 kg



LAVABOS & BIDETS MODERNES EN GRÈS ÉMAILLÉ



N° 5695

Lavabo sans dossier sur colonne

Dimensions	Poids
81 x 60.	43 kg
66 x 51.	28 kg
Colonne seule	20 kg



N° 5696

Table à coiffer sur colonne

Dimensions	Poids
72 x 45.	17 kg
Colonne seule	20 kg



N° 5671

Bidet avec alimentation par la gorge

Dimensions	Poids
35 (Hauteur 40). . .	20 kg



N° 4640 Étagère grès émaillé
60 x 12 cm poids 6 kg



N° 4634

Porte-savon simple

18,5 x 15 cm.	1 kg 700
-----------------------	----------



N° 4632

Porte-savon Porte-Éponge

30 x 15 cm.	2 kg 800
---------------------	----------

LAVABOS & BIDETS MODERNES EN GRÉSAINÉ



N° 6695 - lavabo rectangulaire

	Dimensions	Poids
1° Avec dossier	70 x 50	19 kg
Colonne seule		15 kg
2° Sans dossier	70 x 50	16 kg 500
Colonne seule		15 kg



N° 6671

Bidet moderne alimentation par la gorge

Dimensions Poids
56 x 38, Haut. 38. 16 kg.

ROBINETTERIE "ART NOUVEAU"



N° 5621
Robinetterie -
Mélangeur
pour lavabo
avec
col de cygne

N° 5621 bis
La même sans col de
cygne, mais avec
flexible et pomme
schampaing sur
support téléph.



N° 5600
Robinet
de lavabo
relevé, bec
Saillie 9 cm 1/2
Série Luxe



N° 4600
Robinet de lavabo,
bec droit,
Saillie 9 cm 1/2
Série courante



N° 5620
Robinetterie -
Mélangeur
pour lavabo
avec bec dé-
verseur et
flexible avec
pomme
schampaing
commandés
par un robinet
à 2 voies



N° 4601
Robinet
de lavabo
bec relevé.
Saillie 9 cm
Série courante



N° 5675
Robinet
de bidet
Série luxe



N° 4675
Robinet
de bidet
Série courante

Sur demande, sans plus value, les têtes des robinets peuvent être fournies avec croisillon porcelaine

Les dimensions et les poids sont approximatifs.



N° 4528 - Série courante

N° 5528 - Série luxe
Plaque à deux robinets
Saillie 15 cm



N° 5527

Série luxe
Robinet pour
gorge de
baignoire



N° 4672
Série courante

N° 5672 - Série luxe
Vidage à clapet et
à bascule pour
lavabo et bidet



N° 5456 - Série luxe

Robinetterie mélangeur
pouvant recevoir soit une
colonne soit le montage
spécial avec tube flexible



N° 5630

Trap plein pour
baignoire



N° 5455

Série luxe
Robinetterie à
manette porce-
laine donnant
l'eau soit à la
baignoire soit à
la douche

N° 5455 bis
La même montant
sur la gorge de
la baignoire



Support téléphone
spécial montant sur les
robinetteries

N° 5455 et 5456
Série luxe

Colonne de
douche à pans



N° 5622

Vidage à clapet
et à bascule
formant trap
plein.

Série luxe



N° 5521

Robinetterie pour
alimentation par
mascaron, Robinets sur
la gorge

Série luxe

Sur demande, sans plus value, les
têtes de robinets peuvent être
fournies avec croisillon porcelaine

7^{me} PARTIE

Fonte Emaillée INVICTA

Accessoires

**Lavabos individuels
et pour Usines, Ecoles, etc...**

Lave-mains

Eviers - Timbres d'office

Postes d'eau - Vidoirs

Tubs

Urinoirs



7^{me} PARTIE

TABLE DES MATIÈRES

DÉSIGNATION DES ARTICLES	Page
Accessoires pour salles de bains	1- 2
Consoles pour lavabos	3-4- 5
Égouttoirs	5
Éviers simples et avec égouttoirs	5- 6
Éviers vidoirs	7
Lavabos individuels et collectifs	7- 8
Lavabos pour écoles, usines, hôpitaux	7-8-9- 10
— à dossiers et de milieu	10- 11
Lave-mains	11- 12
Postes d'eau	13- 14
— vidoirs	18-19- 20
Receveurs de douche	15
Réservoirs de chasse	15
Tablettes pour lavabos	16
Timbres d'office	7- 16
Tubs	15
Urinoirs individuels et collectifs	17- 18
Vidoirs	18-19- 20



ACCESSOIRES DE SALLES DE BAIN

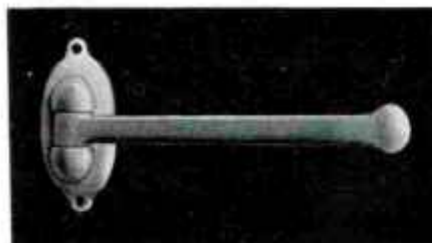

Porte-Serviettes, modèle mobile N° 11,
à une branche. Longueur : 40 ⁵/_m
Poids approximatif : 900 gr.



Porte-Serviettes, modèle mobile N° 12,
à deux branches. Longueur : 40 ⁵/_m
Poids approximatif : 1 kg. 700

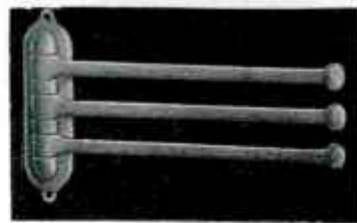

Porte-Serviettes, modèle mobile
N° 14 à trois branches
Long : 40 ⁵/_m. Poids app. : 2 kg. 300



N° 21. Porte-Serviettes fixe à une branche.
Poids approximatif : 1 kilo 230



N° 28 - Porte-Serviettes fixe à 2 branches
N° 27 - — — 1 —



N° 407. Porte-Serviettes fixe à une branche. Longueur : 47 ⁵/_m.
Saillie : 8 ²/_m 1/2. Poids approximatif : 1 kilo 150.

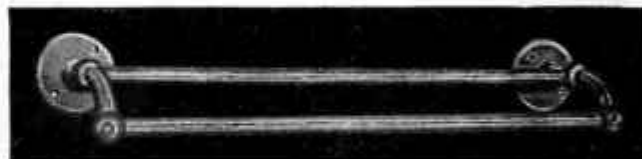

N° 408. Porte-Serviettes fixe à deux branches. Long' : 47 ⁵/_m.
Saillie : 12 ⁵/_m 1/2. Poids approximatif : 2 kilos.



N° 30. Porte-Chapeau à vis
Hauteur Saillie Poids approx.
19 ⁵/_m 9 ⁵/_m 420 grammes
Se fait en blanc et couleur marron.



N° 31. Porte-Manteau à vis.
Hauteur Saillie Poids approx.
19 ⁵/_m 9 ⁵/_m 470 grammes.
Se fait en blanc et couleur marron.



N° 58
à **Porte-Manteau**
Haut. Saillie Poids appr.
15 ⁵/_m 7 ⁵/_m 350 gr.



N° 43. Porte-Manteau
émaillé blanc.
Poids approximatif : 130 gr.



N° 44. Porte-Manteau.
Saillie 8 ⁵/_m 5
Poids appr. 350 gr.

N° 32. Porte-Chapeau
à scellement.

N° 33. Porte-Manteau
à scellement.

Les dimensions et poids sont approximatifs





N° 46. **Porte-Verre** émaillé blanc.

Diam.	Saillie	Prof.	Poids appr.
9 ⁵ / ₁₆	14 ⁵ / ₁₆	4 ⁵ / ₁₆	490 gr.



N° 47. **Porte-Peignoirs** simple émaillé blanc.

Poids approximatif : 130 gr.



N° 48. **Porte-Peignoirs** double émaillé blanc.

Poids approximatif : 160 gr.



N° 49. **Porte-Torchons** émaillé blanc.

Poids approximatif : 130 gr.

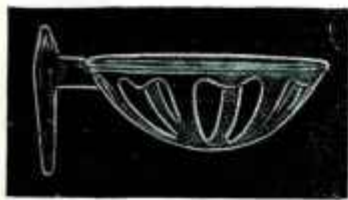

N° 45. **Porte-Éponge** rond émaillé blanc.

Diamètre	Saillie	Profond.	Poids appr.
18 ⁵ / ₁₆	20 ⁵ / ₁₆	6 ⁵ / ₁₆	1 kg. 250



N° 88. **Porte-Éponge** ovale émaillé blanc.

L. avg.	Long.	Saillie	Poids approx.
12 ⁵ / ₁₆	15 ⁵ / ₁₆	18 ⁵ / ₁₆	758 gr.



N° 61. **Porte-Savon** ovale pour baignoire.

Larg.	Long.	Saillie	P. appr.
8 ⁵ / ₁₆	12 ⁵ / ₁₆	14 ⁵ / ₁₆	615 gr.



N° 60. **Porte-Savon** rectangulaire émaillé blanc, avec trou d'écoulement.

Larg.	Long.	Saillie	Poids appr.
8 ⁵ / ₁₆	12 ⁵ / ₁₆	10 ⁵ / ₁₆	620 gr.



N° 75. **Baguier** Porte-bijoux.

Poids approx. : 180 gr.



N° 76. **Cache-trou** uni.

Diamètre 47 ⁵/₁₆
Poids approx. : 200 gr.

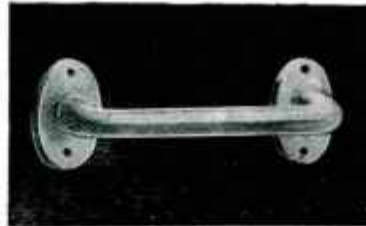

N° 79. **Barre d'appui** pour paquebots, salles de bains, etc..

Diamètre 30 ⁵/₁₆, long. 26 ⁵/₁₆
Poids approx. 1 kg. 700



N° 552. **Crachoir** émaillé blanc.

Dimensions : 24 ⁵/₁₆ X 18 1/2 ⁵/₁₆

PORTE-MANTEAUX & PORTE-CHAPEAUX



N° 50. **Porte-Chapeaux**

marron ou blanc, fixés sur une planchette cirée ou laquée.

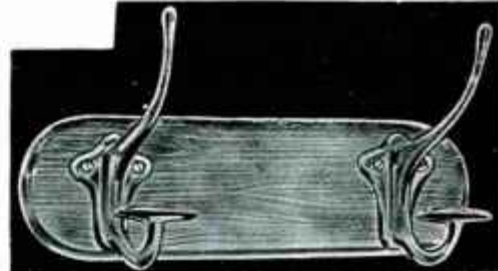

N° 51. **Porte-Manteaux** marron ou blanc, fixés sur une planchette cirée ou laquée.

Se font à 2, 3, 4 ou 5 têtes.

	2 têtes	3 têtes	4 têtes	5 têtes
Largueur	35 ⁵ / ₁₆	50 ⁵ / ₁₆	70 ⁵ / ₁₆	70 ⁵ / ₁₆

Les dimensions et poids sont approximatifs



N° 52. **Porte-Peignoirs** émaillés blanc sur planchette laquée blanc, à 2, 3, 4, 5 et 6 têtes. Recommandés pour Salles de bains, Bains-Douches, Hôtels, etc.



N° 53. **Porte-torchons** émaillés blanc, sur planchette laquée blanc à 2, 3, 4, 5 et 6 têtes, pour cuisines

CONSOLES (Modèles nouveaux)

Système Porte-serviettes breveté S. G. D. G.

Pour lavabos grès, toutes dimensions, pouvant recevoir le Porte-Serviettes mobile N° 10, 18, 19 ou 20



Console robuste pour lavabos grès
 N° 502 503 504 505
 Longueur 28 ⁵/₁₆ 34 ⁵/₁₆ 40 ⁵/₁₆ 45 ⁵/₁₆



Console pour tablettes
 N° 511 15 ⁵/₁₆
 512 12 ⁵/₁₆

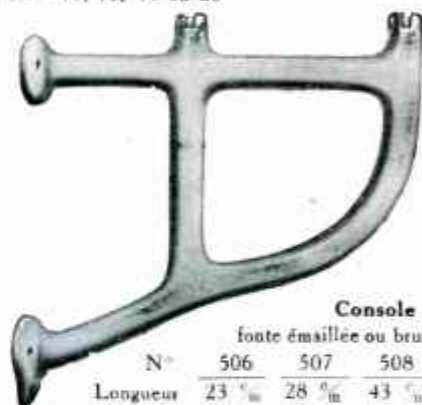

Console
 fonte émaillée ou brute
 N° 506 507 508
 Longueur 23 ⁵/₁₆ 28 ⁵/₁₆ 43 ⁵/₁₆



Console pleine unie avec glissières,
 pour fixer la ceinture à la distance voulue.
 N° 509 510
 Longueur 21 ⁵/₁₆ 32 1/2 ⁵/₁₆



N° 519. **Console pour lavabos grès,** très pratique,
 Longueur 43 ⁵/₁₆

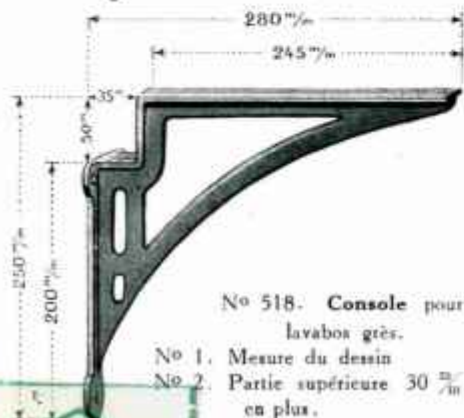

N° 518. **Console pour lavabos grès.**
 N° 1. Mesure du dessin
 N° 2. Partie supérieure 30 ⁵/₁₆ en plus.

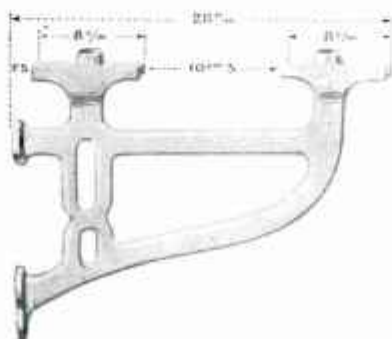

N° 531. **Console petit modèle**
 Longueur 28 ⁵/₁₆



Console de chauffe-bains avec taquet,
 éloignant le chauffe-bain du mur.
 N° 542 Longueur 27 ⁵/₁₆
 N° 543 Longueur 30 ⁵/₁₆

Les dimensions et poids sont approximatifs

CONSOLES



N° 523. Longueur 23 $\frac{3}{4}$ m.
 N° 524. — 30 $\frac{3}{4}$ m.
 avec porte serviettes à 1
 branches mobiles.

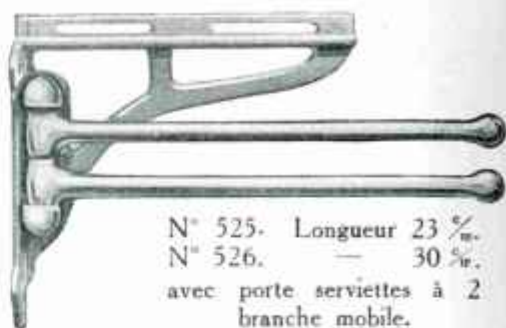

N° 525. Longueur 23 $\frac{3}{4}$ m.
 N° 526. — 30 $\frac{3}{4}$ m.
 avec porte serviettes à 2
 branche mobile.

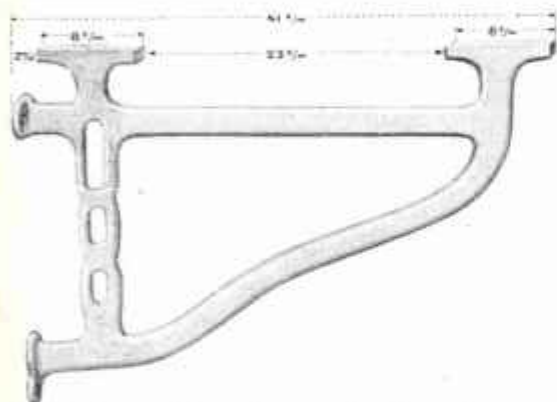

N° 532. — Console pour lavabos grès avec
 tampon caoutchouc. Longueur 37, 1/2 $\frac{3}{4}$ m.
 N° 533. — Longueur 41 $\frac{3}{4}$ m.



N° 525 ou 526.
 avec porte serviettes à 1 branche fixe.

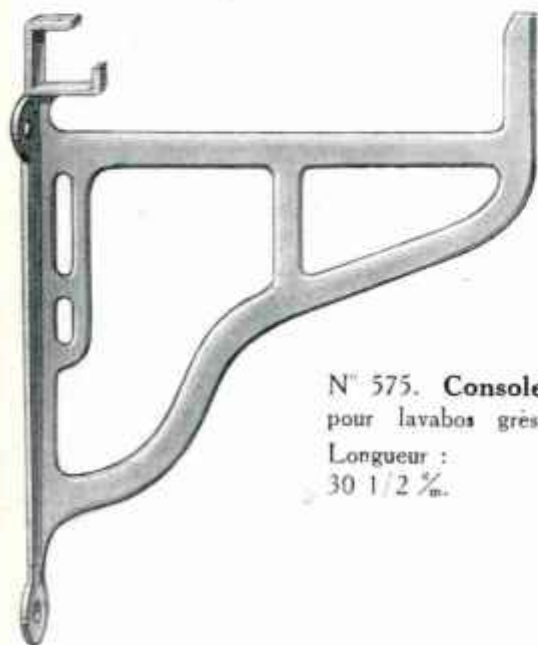

N° 575. Console
 pour lavabos grès.
 Longueur :
 30 1/2 $\frac{3}{4}$ m.

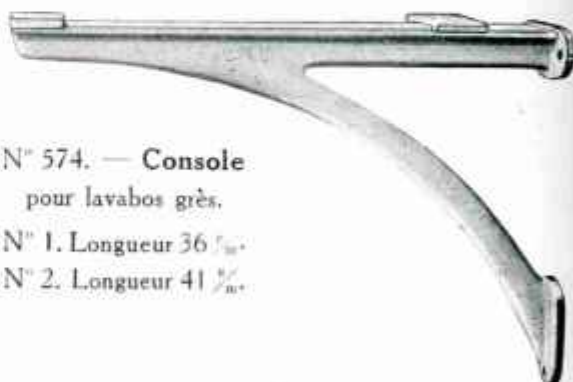

N° 574. — Console
 pour lavabos grès.
 N° 1. Longueur 36 $\frac{3}{4}$ m.
 N° 2. Longueur 41 $\frac{3}{4}$ m.



Console pour chauffe-bains,
 sans taquet arrière.
 N° 547. Longueur 27 $\frac{3}{4}$ m.
 N° 548. Longueur 30 $\frac{3}{4}$ m.

Les consoles N° 532, 533, 575, peuvent recevoir les porte serviettes 10, 18, 19, 20

Les dimensions et poids sont approximatifs

ÉVIERS AVEC ÉGOUTTOIR FIXE



Éviers à bonde siphonide, égouttoir à droite ou à gauche

	N°	Largeur	Saillie	Profondeur	Poids app.		N°	Largeur	Saillie	Profondeur	Poids app.
Droite	161	70 $\frac{5}{16}$	43 $\frac{5}{16}$	9 $\frac{1}{16}$	19 kilos	Gauche	164	80 $\frac{5}{16}$	44 $\frac{1}{16}$	9 $\frac{5}{16}$	21 kilos
Gauche	162	70	43	9	19 kilos	Droite	165	90	45	9	23 kilos
Droite	163	80	44	9	21 kilos	Gauche	166	90	45	9	23 kilos



DOSSIERS

pour Éviers ordinaires
ou avec égouttoirs

Longueur 50-60-70-80-90-100% - Hauteur invariable 37 $\frac{1}{2}$
Se fixe avec 4 vis

PIÈTEMENT

évitant le Scellement dans les murs
trop faibles

N° 143 A.

Dimensions : 60 x 50 $\frac{5}{16}$

Évier fonte émaillée à gros bords
Piètement en fer peint

ÉVIER A ÉGOUTTOIR

Piètement en fer peint
70 x 43 $\frac{5}{16}$

N° 161 A

Egouttoir à droite

N° 162 A

Egouttoir à gauche

Les dimensions et poids sont approximatifs

ÉVIERS-VIDOIR

à Dossier, à gros bords. - Départ direct. - Se fait en 4 grandeurs.



	Largeur	Saillie	Profondeur	Haut. du dossier	Poids approximatif	
N° 174.	70 ^c / _m	45 ^c / _m	20 ^c / _m	20 ^c / _m	30 kilos	Selon demande : Extérieur émaillé ou brut
N° 173.	60	40	20	20	26 kilos	
N° 172.	50	40	20	20	20 kilos	
N° 171.	40	30	15	20	13 kilos	



N° 240. — Lavabos en séries accouplées, pour Ecoles, Usines, Hôpitaux, etc.

Se fait en séries illimitées, Bonde à trop-plein relié. — Se montant à volonté avec bonde à bouchon ou avec vidage à clapet à bascule, comme le N° 245. — Se fixe au mur par consoles unies spéciales "sans ceinture", par système nouveau, à l'aide d'un écrou. — Se fait en 3 grandeurs :

	Dimensions extérieures	Cuvette	Poids appro. par unité
N° 1	63 × 46 ^c / _m	48 × 28 ^c / _m	26 kilos
N° 2	56 × 40	45 × 25	18 kilos
N° 3	50 × 40	39 × 25	15 kilos

Les dimensions et poids sont approximatifs

LAVABO

à trop-plein ouvert relié, pour bonde à lanterne, deux trous de robinets

Ces lavabos peuvent être également fournis accouplés et adossés sur piétement fonte



N° 245

Se monte à volonté avec vidage à clapet à bascule ou bonde à bouchon.

Se fixe au mur par consoles spéciales "sans ceinture". Avec un ou deux porte-serviettes facultatifs. — Se fait en trois grandeurs.

Numéro	Dimensions extérieures	Cuvette	Poids approximatif
N° 1	63 × 46 ^m	48 × 28 ^m	26 kilos
— 2	56 × 40	45 × 25	18
— 3	50 × 40	39 × 25	15

LAVABO A DEUX PLACES



N° 721. — Lavabo collectif à gros bords, se fixe au mur sans consoles. Départ direct

Largeur	Saillie	Hauteur du dossier	Profondeur	Poids approximatif
60 ^m	24 ^m	20 ^m	12 ^m	16 kilos

Les dimensions et poids sont approximatifs

LAVABOS SCOLAIRES en Série

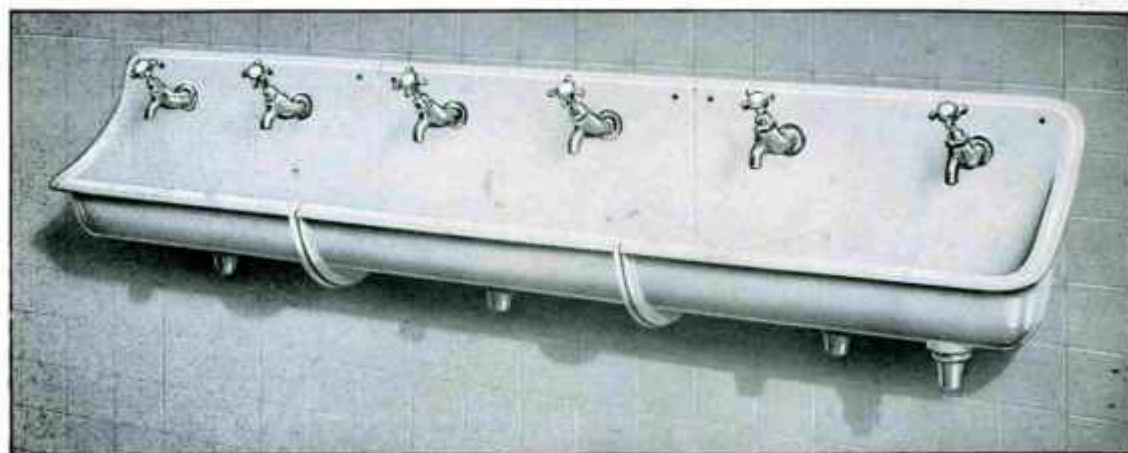

N° 730. — **Lavabo collectif** en séries illimitées, sans console, modèle pour écoles, lycées, pouvant se placer à toute hauteur.

Dimensions de chaque unité				
Largeur par unité	Saillie	Hauteur du dossier	Profondeur	Poids approximatif
60 cm	24 cm	20 cm	12 cm	16 kilos

N° 714. — **Lavabo usine** pour Usines, Écoles, etc., etc... Deux places. Départ direct au centre. Sauf instructions spéciales, est toujours livré avec deux trous de robinets dans le dossier

Longueur	100 cm
Saillie	38 cm
Profondeur	151,2 cm
Hauteur du dossier	30 cm
Poids approximatif par mètre du lavabo seul ..	30 kilos
— — — du dossier — ..	10 kilos
Hauteur du sol au bord du lavabo	75 cm

Se fait aussi avec console N° 701 au lieu de pieds N° 702

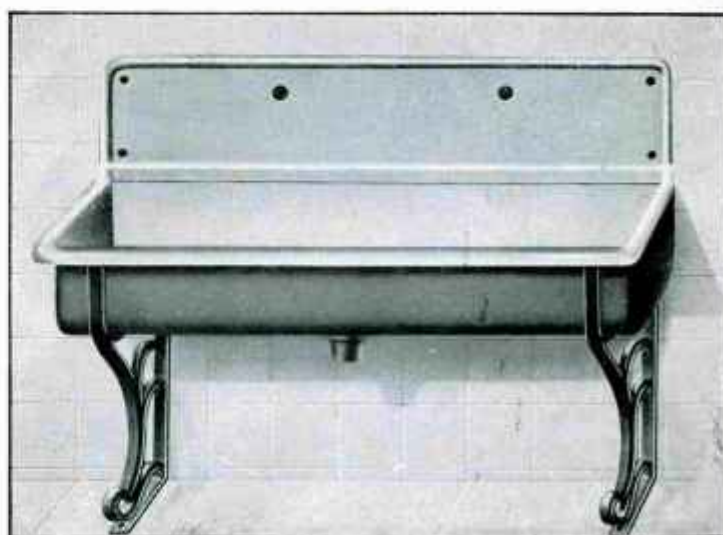

Les dimensions et poids sont approximatifs

LAVABOS POUR USINES, ÉCOLES, etc.

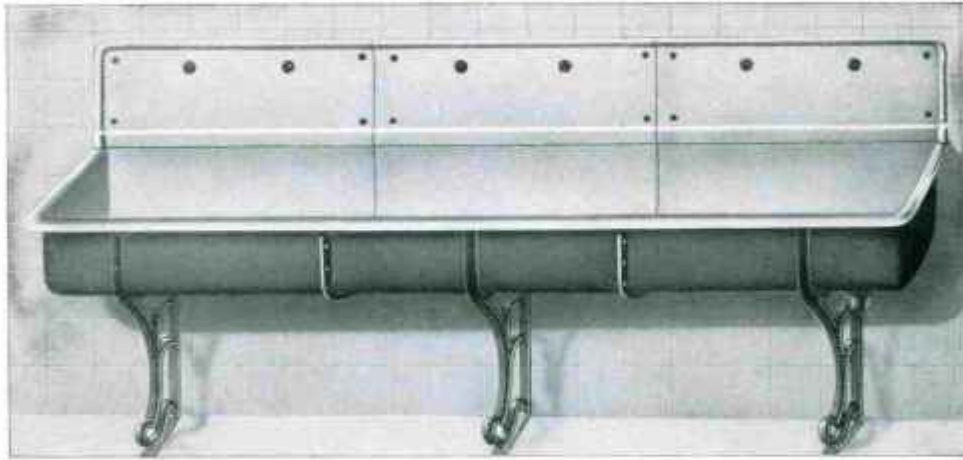

N° 711. — Lavabo collectif pour Usines, Écoles, etc., etc... Imitant la porcelaine. A gros bords. Départ direct à droite ou à gauche. Sauf instructions spéciales est toujours livré avec deux trous de robinets par longueur d'un mètre. — Se fait en toutes longueurs, 1m, 1m50, etc., etc.

Longueur	100 ^{cm} / _m	Hauteur du dossier	30 ^{cm} / _m
Saillie	38	Poids approximatif par mètre du lavabo ..	32 kilos
Profondeur	15 ^{cm} / _m 1/2	— — — du dossier ..	10 —

Se fait aussi avec consoles N° 701, au lieu de pieds N° 702.

LAVABO D'USINE DOUBLE

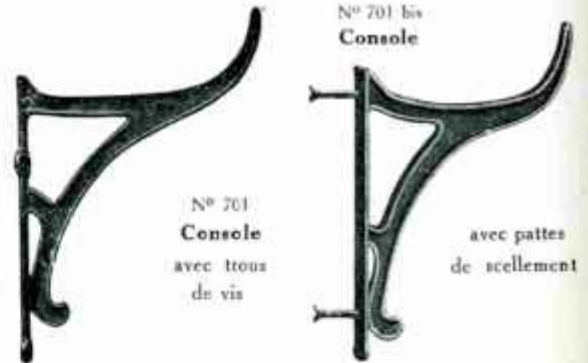
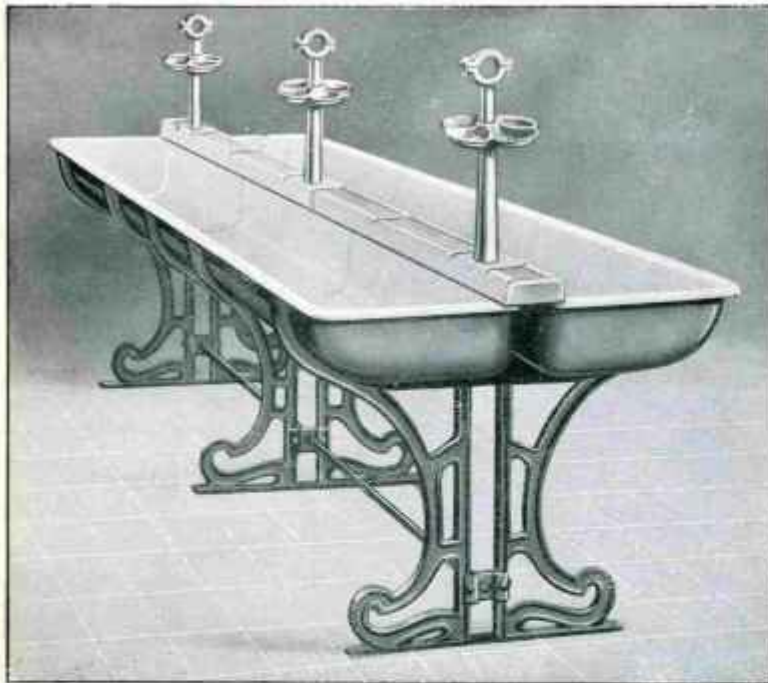

Poids approximatif : 3 kilos

N° 702. — Pieds. Poids approximatif : 4 k 900.

N° 716

Longueur par unité intermédiaire	100 ^{cm} / _m
— about	50 ou 100
Largeur	86
Profondeur	15 ^{cm} / _m 1/2
Hauteur du sol au bord du lavabo	75
Hauteur totale	110
Poids approximatif par mètre double tout compris	85 kilos
Diamètre intérieur du poste-rampe	60 ^{mm} / _m

N° 716. — Lavabo Usine double, fonte émaillée sur pieds fonte brute, avec plaque de recouvrement et supports de rampe, porte-savon avec écoulement aménagé sur la plaque de recouvrement. Gros bords. Imitant la porcelaine. Longueur à la demande par multiple de 50 ^{cm}/_m.

Les dimensions et poids sont approximatifs

LAVABO D'USINE DOUBLE en séries illimitées

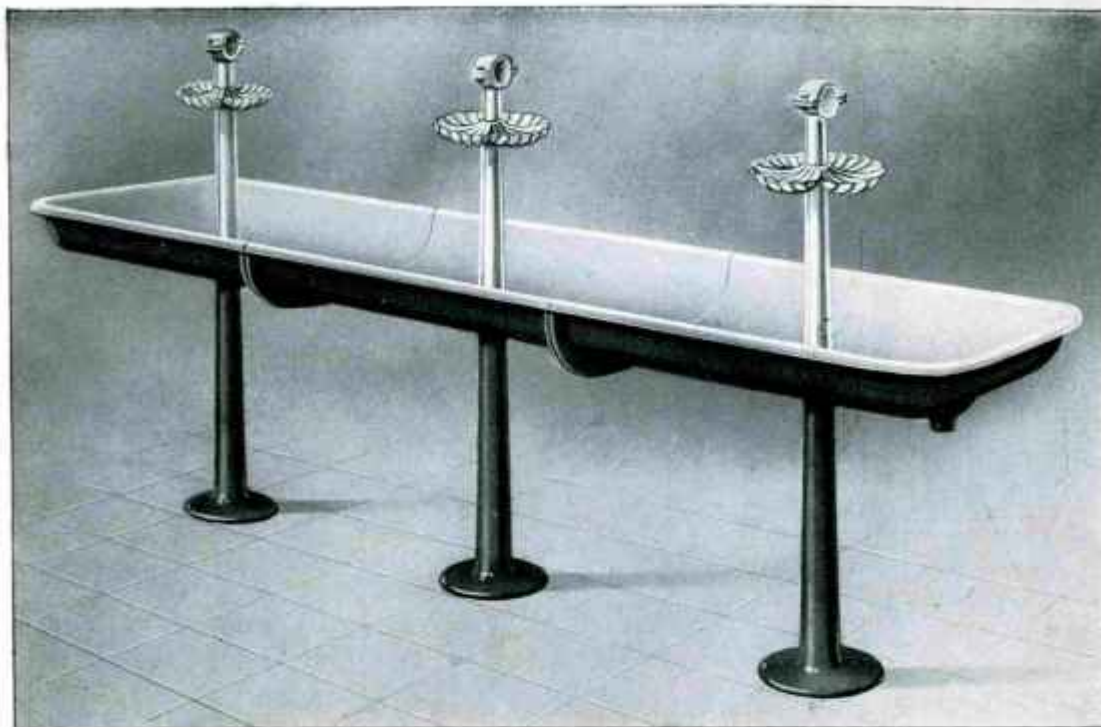

N° 740. — Lavabo d'usine en série à grande cuvette émaillée, porte-rampe Départ direct. Pieds ronds fonte brute, 4 porte-savons facultatifs sur chaque colonne.

Poids approximatifs		Dimensions de chaque unité	
Lavabo d'extrémité	75 ^{cm} 31 kilos	Longueur des extrémités	75 ^{cm} ou 100 ^{cm}
Lavabo d'extrémité	100 40	Longueur des intermédiaires	100
Lavabo de milieu	100 40	Largeur	76
Pied	9k500	Profondeur	15 1/2
Colonne sans porte-savons	5k500	Hauteur des pieds	70
Porte-savons	1k050	Hauteur du sol au bord du lavabo	86
		Hauteur des colonnes	64
		Diamètre intérieur du porte-rampe	6

Se livre donc en longueurs de : 1m50, 2m, 2m50, etc., etc.



LAVE-MAINS
A GRAND DOSSIER

2 porte-savon. Trop-plein dissimulé pour bonde à bouchon

N° 261 à 1 trou de robinet dans le dossier
N° 261 bis à 2 trous de robinet dans le dossier
N° 262 — — sur le côté

Se fixe au mur sans console

Largeur	Soille
55 ^{cm}	34 ^{cm}
Hauteur du dossier	Poids approximatif
23 ^{cm}	18 kilos

Les dimensions et poids sont approximatifs



LAVE-MAINS A GRAND DOSSIER A BORDS ROUNDS



N° 624. — Modèle de face, à dossier

Un trou de robinet, trop-plein relié

Haut. du dossier	Larg.	Saillie	Poids approximatif
25 ⁵ / _m	34 ¹ / _m	34 ⁵ / _m	10 kilos



N° 611. — Modèle d'angle, à dossier

Un trou de robinet, trop-plein relié

Haut. du dossier	Larg.	Saillie	Côté	Poids appr.
25 ⁵ / _m	40 ¹ / _m	35 ⁵ / _m	28 ¹ / _m	10 kilos



N° 603

Lave-mains à dossier

deux porte-savons, un trou de robinet

Le N° 604 à deux trous de robinet

Trop-plein dissimulé pour bonde à bouchon

Largueur	Saillie	Hauteur du dossier	Poids approximatif
46 ⁵ / _m	27 ⁵ / _m	25 ⁵ / _m	10 kilos

LAVE-MAINS A PETIT DOSSIER A BORDS ROUNDS



N° 651. — Modèle d'angle, à trop-plein relié

Haut. du dossier	Larg.	Saillie	Côté	Poids appr.
11 ¹ / ₂ ⁵ / _m	47 ⁵ / _m	40 ⁵ / _m	33 ⁵ / _m	9 kilos



N° 601. — Modèle de face, à trop-plein relié

Haut. du dossier	Largueur	Saillie	Poids approximatif
7 ⁵ / _m	45 ⁵ / _m	28 ⁵ / _m	9 kilos

Les dimensions et poids sont approximatifs

POSTES D'EAU à gros bords



N° 101. — Un trou de robinet. Modèle à dos plat, cuvette rectangulaire. Bonde siphonée.
Hauteur totale : 67 ^{cm} Largeur : 39 ^{cm} Saillie : 30 ^{cm}



N° 104. — Un trou de robinet. Modèle à dos plat, cuvette 1/2 ronde. Bonde siphonée.
Hauteur totale : 69 ^{cm} Largeur : 41 ^{cm} Saillie : 30 ^{cm}

Les postes d'eau peuvent être fournis avec 4 dispositions différentes à la bonde.

- 1° Bonde siphonée n°s 101, 104, 122.
- 2° Bonde fixe non siphonnée, départ direct lisse n°s 301, 304, 322.
- 3° Bonde fixe non siphonnée, départ fileté 40 x 49 n°s 401, 404, 422.
- 4° Trou de bonde à feuillure pour bonde cuivre n°s 801, 804, 822.

Tous ces appareils peuvent être livrés avec 2 trous de robinets: dans ce cas, leur numéro respectif est suivi de bis soit : 101 bis, 104 bis, 122 bis, etc.



Départ direct ne formant pas bonde siphonée, départ lisse
N° 301 - 304 - 322

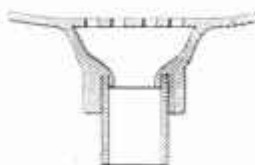

Coupe du départ direct et du tube fer fileté
N° 401 - 404 - 422



Coupe du trou de bonde

Trou pour bonde à grille en cuivre
N° 801 - 804 - 822

N° 122. — Modèle d'angle à un trou de robinet, à pan coupé, permettant d'établir la plomberie sans entamer le mur. Bonde siphonée.

Hauteur totale	Largeur	Saillie	Profondeur	Poids approximatif
69 ^{cm}	42 ^{cm}	39 ^{cm}	10 ^{cm}	20 kilos

Les dimensions et poids sont approximatifs



POSTES D'EAU à gros bords



N° 101. — Un trou de robinet. Modèle à dos plat, cuvette rectangulaire. Bonde siphonée.
Hauteur totale : 67 ¹/₁₆ Largeur : 39 ¹/₁₆ Saillie : 30 ¹/₁₆



N° 104. — Un trou de robinet. Modèle à dos plat, cuvette 1/2 ronde. Bonde siphonée.
Hauteur totale : 69 ¹/₁₆ Largeur : 41 ¹/₁₆ Saillie : 30 ¹/₁₆

Les postes d'eau peuvent être fournis avec 4 dispositions différentes à la bonde.

- 1° Bonde siphonée n°s 101, 104, 122.
- 2° Bonde fixe non siphonnée, départ direct lisse n°s 301, 304, 322.
- 3° Bonde fixe non siphonnée, départ fileté 40x49 n°s 401, 404, 422.
- 4° Trou de bonde à feuillure pour bonde cuivre n°s 801, 804, 822.

Tous ces appareils peuvent être livrés avec 2 trous de robinets; dans ce cas, leur numéro respectif est suivi de *bis* soit : 101 *bis*, 104 *bis*, 122 *bis*, etc.



Départ direct ne formant pas bonde siphonée, départ lisse
N° 301 - 304 - 322



Coupe du départ direct et du tube fer fileté
N° 401 - 404 - 422



Coupe du trou de bonde

Trou pour bonde à grille en cuivre
N° 801 - 804 - 822

N° 122. — **Modèle d'angle** à un trou de robinet, à pan coupé, permettant d'établir la plomberie sans entamer le mur. Bonde siphonée.

Hauteur totale	Largeur	Saillie	Profondeur	Poids approximatif
69 ¹ / ₁₆	42 ¹ / ₁₆	39 ¹ / ₁₆	10 ¹ / ₁₆	20 kilos

Les dimensions et poids sont approximatifs

POSTES D'EAU à petits bords ronds, à Bonde siphonide

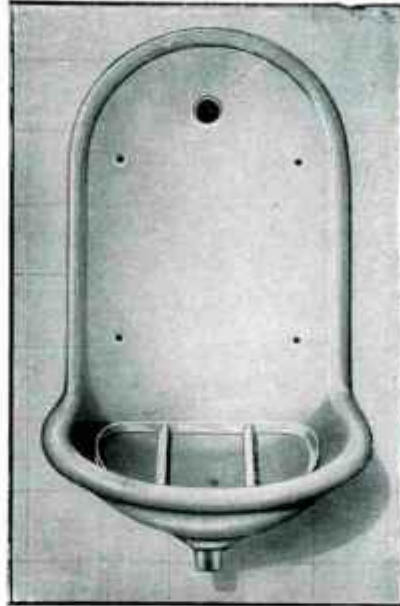

N° 102 - A un trou de robinet

N° 103 - A un trou de robinet

N° 111 - Modèle d'angle à pan coupé, à un trou de robinet

Permettant de faire la plomberie sans entamer le mur. Bonde siphonide

Hauteur totale	Largueur	Saillie	Profondeur	Poids approximatif
56 ⁵ / ₁₆	22 ⁵ / ₁₆	26 ⁷ / ₁₆	9 ⁵ / ₁₆	10 kilos

H' totale	Larg.	Saillie	Prof'	P. appr.
56 ⁵ / ₁₆	36 ⁵ / ₁₆	29 ⁷ / ₁₆	10 ⁵ / ₁₆	11 kil.



RECEVEUR POUR BAINS-DOUCHE



N° 105 - Modèle à dos rond, forme niche, à petits bords

N° 131 - Modèle à dos rond, forme niche, à gros bords

Modèle pratique, Installation et entretien faciles

Dimensions extérieures	60 × 60 ¹¹ / ₁₆
Dimensions intérieures	45 × 45 ¹¹ / ₁₆
Profondeur	15 ¹¹ / ₁₆
Diamètre de la bonde	78 ¹¹ / ₁₆
Poids approximatif	22 kilos

N°s	Haut. total.	Largueur	Saillie	Profond.	Poids appr.
105	56 ⁵ / ₁₆	35 ⁵ / ₁₆	24 ⁷ / ₁₆	9 ⁵ / ₁₆	10 kil.
131	69	41	26	11	15

Ces postes d'eau ne se font qu'à bonde siphonide

Les dimensions et poids sont approximatifs



TUB

N° 691

Receveur de douche

en fonte émaillée, monté sur pieds

Emaillé intérieur et sur la gorge ;

brut extérieur

À départ direct

ou à feuillure pour bonde cuivre



DIMENSIONS :

Longueur	77 ¹ / ₂
Largeur	77 ¹ / ₂
Profondeur	15 ¹ / ₂
Hauteur totale	26 ¹ / ₂
Poids approximatif	37 kilos

N° 471

RÉSERVOIR EN FONTE ÉMAILLÉE

Imitant la porcelaine

Toujours propre — Plus d'entretien



“L'INVICTA”

(Anti-Rouille)

Intérieur

entièrement

vitrifié

N° 498

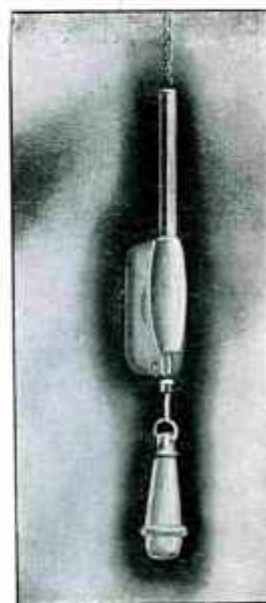

NOUVELLE GLISSIÈRE MURALE

EN FONTE ÉMAILLÉE

Toujours propre — Plus d'entretien

Les dimensions et poids sont approximatifs



TIMBRES D'OFFICE A DOSSIER

Modèle avec ou sans bord en bois dur sur le devant et avec ou sans égouttoir mobile

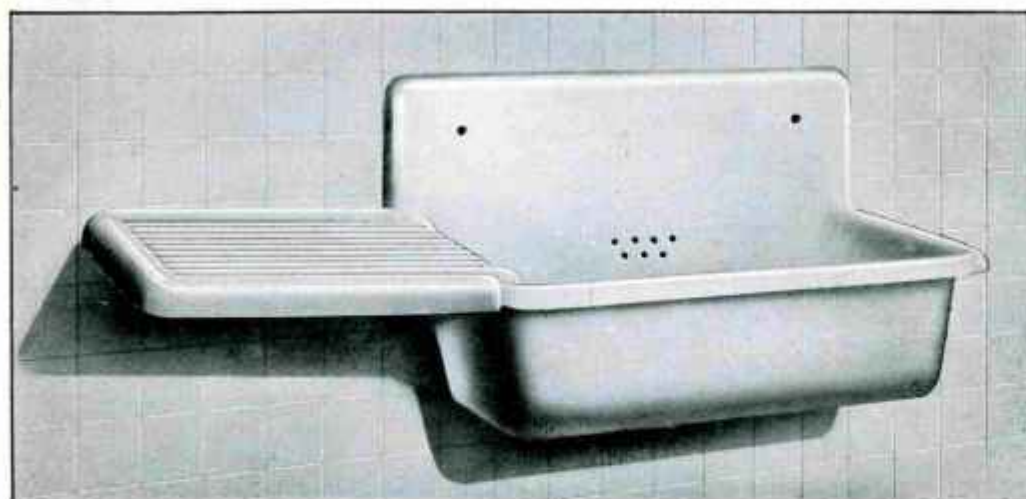

Timbre d'office
à dossier, à gros bords.
Trop-plein dissimulé.
Se fait en 3 grandeurs.
Pour bonde à bouchon
à trop-plein
diamètre 9 5/8

	Numéros	Largeur	Saillie	Profondeur	Haut. du dossier	Poids approximatif	
Bord tout uni émaillé	178	70 1/8"	45 1/8"	20 1/8"	20 1/8"	30 kilos	Selon demande : Extérieur émaillé ou brut
	177	60	40	20	20	26	
	176	50	40	20	20	20	
Bord bois dur	178 bis	70	45	20	20	30	
	177 bis	60	40	20	20	26	
	176 bis	50	40	20	20	20	

TABLETTE POUR LAVABOS

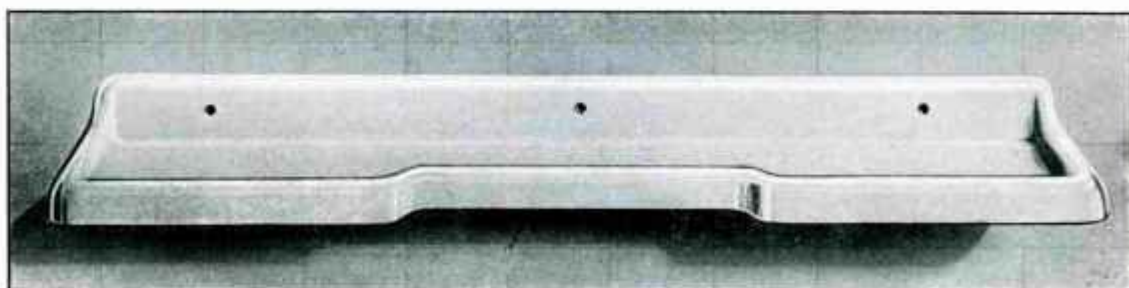

N° 71. — **Tablette** imitant la porcelaine pour flacons, verres, etc.
Longueur : 65 5/8" — Largeur : 16 5/8" — Poids approximatif : 5 kilos
Petit rebord supprimant la galerie. Petit dossier évitant de dégrader les murs.

Les dimensions et poids sont approximatifs



N° 901. — **Urinoir de face** à bec à gros bords. Départ direct

Largueur	Haut. sans douille de sortie	Saillie	Poids appr.
35 ¹ / _m	34 ¹ / _m	27 ¹ / _m	8 kilos

URINOIRS

Les Numéros 901 et 905 se font aussi avec effet d'eau et s'appellent Nos 902 et 906. Ils sont livrés avec une Queue de carpe émaillée n° 923.



N° 923

Queue de carpe émaillée



N° 905. — **Urinoir d'angle** à bec à gros bords. Départ direct

Largueur	Haut. sans douille de sortie	Côté	Saillie	Poids appr.
35 ¹ / _m	34 ¹ / _m	22 ¹ / _m	30 ¹ / _m	8 kilos

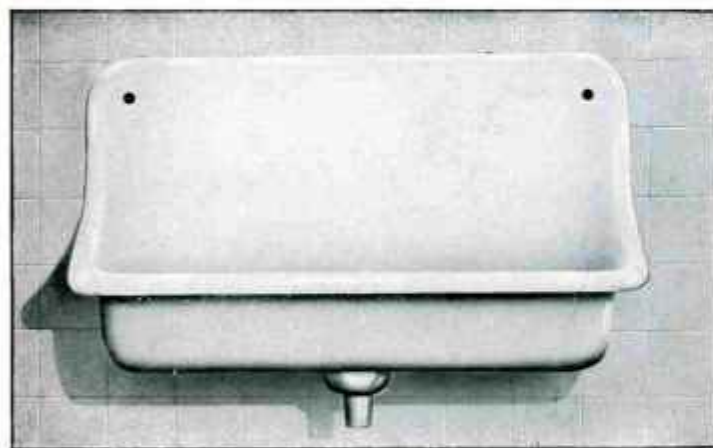

N° 922

Urinoir collectif

A gros bords avec effet d'eau

Hauteur du dossier	Poids approximatif
20 ¹ / _m	16 kilos

N° 921

Urinoir collectif

Sans effet d'eau, à gros bords

Départ direct

Largueur	Saillie	Profondeur
60 ¹ / _m	24 ¹ / _m	12 ¹ / _m

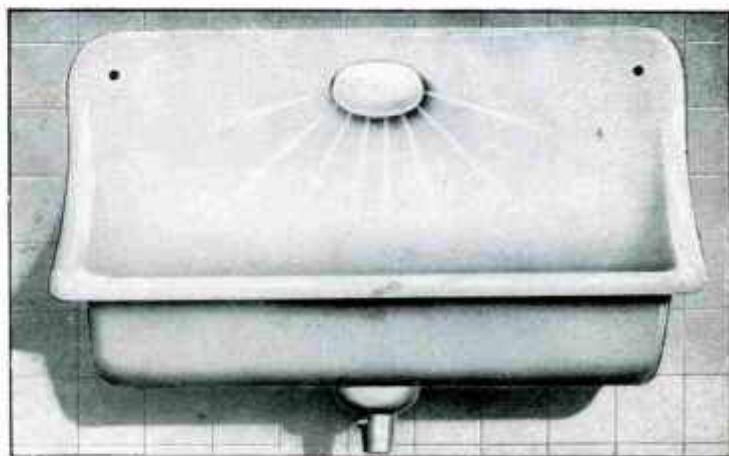

Les dimensions et poids sont approximatifs

URINOIR en Série avec séparations
à effet d'eau N° 945 - sans effet d'eau N° 935

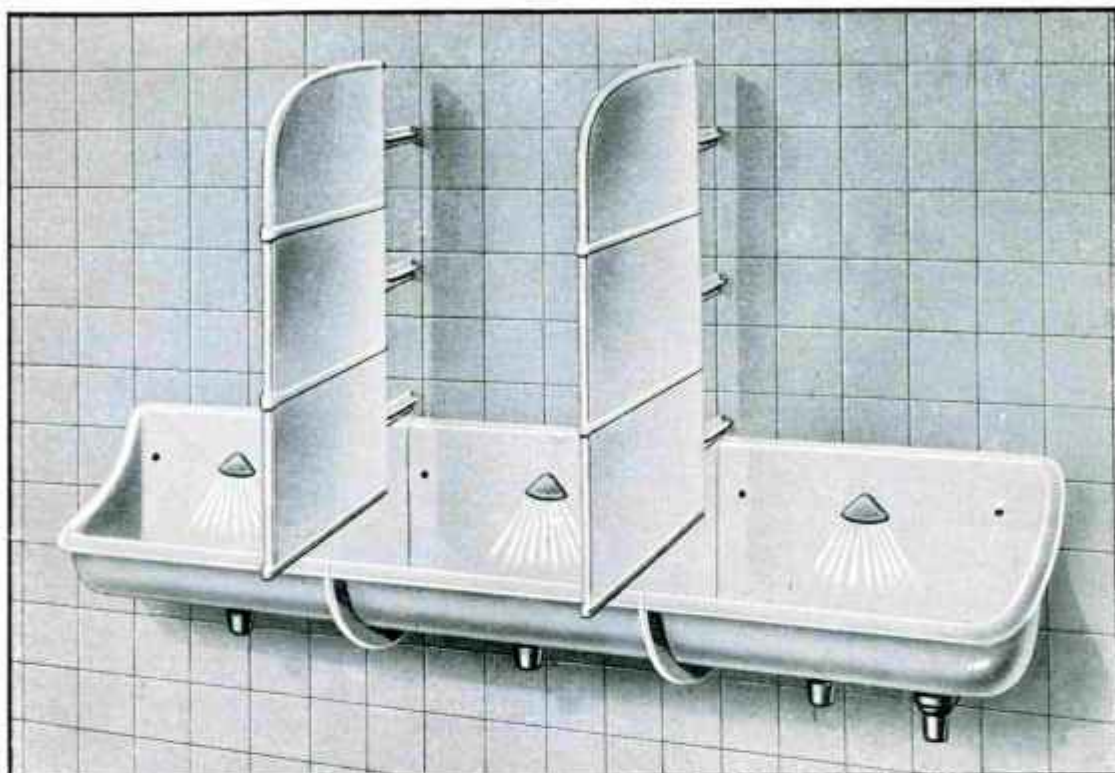

N° 945. — Urinoir à effet d'eau, en séries illimitées. Départ direct. Se fixe au mur sans consoles. Mêmes dimensions que les urinoirs 921 et 922.

Dimens. de la séparation : haut' 75 %, larg' 30 %, pattes à scellement 24 %.
Poids approx. de chaque séparation 15 kilos.



URINOIRS en série

N° 930 sans effet d'eau - N° 940 avec effet d'eau
sans séparations

Mêmes caractéristiques que les urinoirs 921 ou 922.

POSTE d'EAU VIDOIR

à gros bords. Départ direct

N° 406 à un trou de robinet.

N° 406bis à deux trous de robinet.

Hauteur totale (sans douille de sortie)	70	mm
Hauteur de la grille au trou de robinet	43	
Largeur de la cuvette	40	
Profondeur de la cuvette	15	
Saillie	30	
Poids approximatif.	19	kg

Les dimensions et poids sont approximatifs

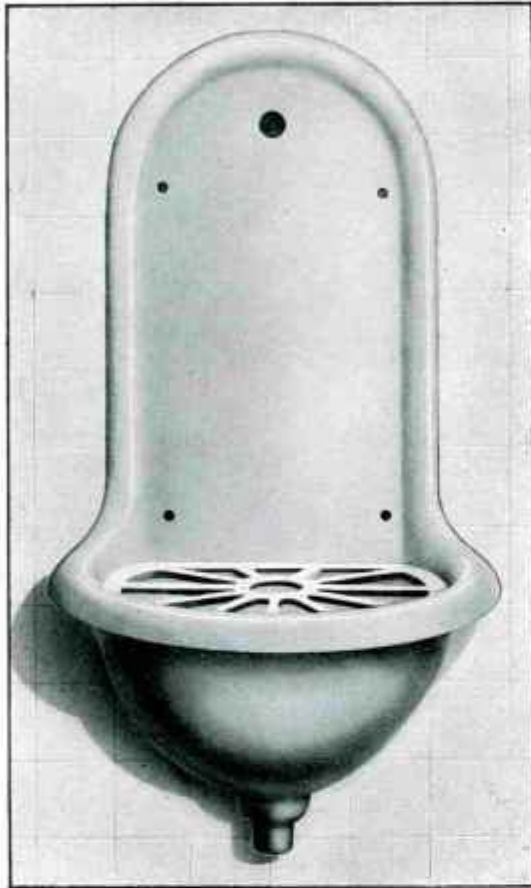

VIDOIR-POSTE d'EAU à gros bords

Modèle **profond** (émaillé extérieurement)

Grille spéciale à gros bord formant brise-lame. Départ direct

N° 423 à **un** trou de robinet.

N° 423^{bis} à **deux** trous de robinet.

Hauteur totale (sans douille de sortie)	85 %
Hauteur de la grille au trou du robinet	50 %
Largeur de la cuvette	50 %
Largeur du dossier	43 %
Profondeur de la cuvette	23 %
Saillie	36 %
Poids approximatif	26 kilos

VIDOIR-POSTE d'EAU avec bord en bois dur

Modèle **profond** (émaillé extérieurement)

Grille spéciale à gros bords formant brise-lame. Départ direct.

N° 424 à **un** trou de robinet.

N° 424^{bis} à **deux** trous de robinet.

Hauteur totale (sans douille de sortie)	85 %
Hauteur de la grille au trou du robinet	50 %
Largeur de la cuvette	50 %
Largeur du dossier	43 %
Profondeur de la cuvette	23 %
Saillie	38 %
Poids approximatif	26 kilos

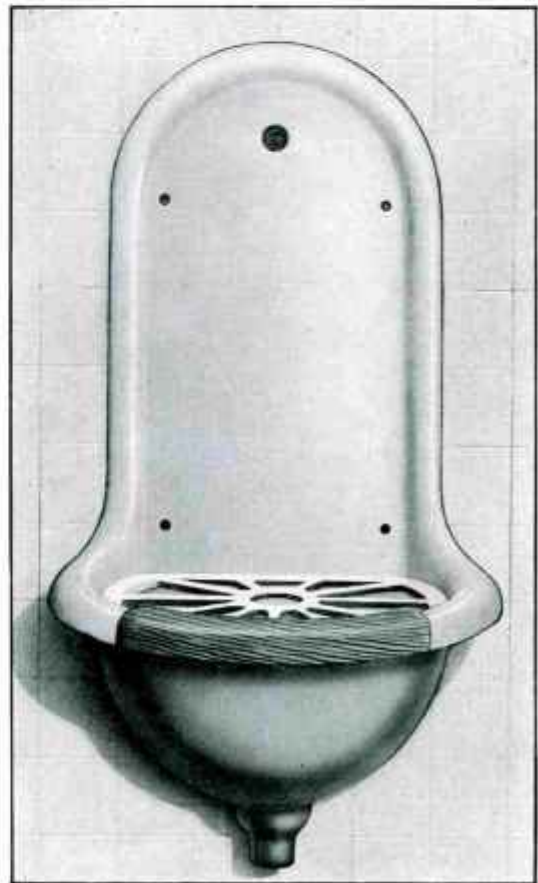

Les dimensions et poids sont approximatifs



VIDOIR-POSTE d'EAU A NICHE A GROS BORDS

Émaillé extérieurement.

Dos plat, à gros bords, à grille spéciale, formant brise-lame.
Départ direct.

N° 436 à **un** trou de robinet.

N° 436^{bis} à **deux** trous de robinet.

Hauteur totale (sans douille de sortie)	76 $\frac{3}{16}$
Hauteur de la grille au trou de robinet	48 $\frac{9}{16}$
Largeur de la cuvette	39 $\frac{5}{16}$
Profondeur de la cuvette	17 $\frac{9}{16}$
Largeur du dossier	41 $\frac{5}{16}$
Largeur de la partie plate du dossier	19 $\frac{5}{16}$
Poids approximatif	30 kilos



VIDOIR-POSTE d'EAU d'ANGLE A GROS BORDS

A gros bords, émaillé extérieurement.

A grille spéciale formant brise-lame. Départ direct.

N° 437 à **un** trou de robinet.

N° 437^{bis} à **deux** trous de robinet.

Hauteur totale (sans douille de sortie)	80 $\frac{3}{16}$
Hauteur de la grille au trou de robinet	44 $\frac{9}{16}$
Largeur de la cuvette	44 $\frac{5}{16}$
Profondeur de la cuvette	17 $\frac{9}{16}$
Largeur du dossier	45 $\frac{5}{16}$
Poids approximatif	26 kilos

Les dimensions et poids sont approximatifs



Société Fermière des Établissements LOSSIGNOL

176 bis, Rue d'Alésia — PARIS

Mitron Couvert à Chapeau démontable

EN CIMENT



BREVET A. BOUTEILLE



PRÊT A POSER



DÉMONTÉ POUR RAMONAGE

Fabriqué en ciment coulé, armé, rigoureusement dosé, ce mitron **résiste aux gelées** et a de ce fait une durée pratiquement illimitée.

Régularise le tirage des cheminées en supprimant les refoulements.

Empêche, de par sa forme, les chutes de pluie et de neige dans les conduits de fumée.

Ecarter tout risque d'occlusion par la suie, à cause des larges dimensions des ouvertures d'échappement de fumée.

Pose facile, sans crainte de casse, parce qu'il est en deux parties.

Permet le ramonage sans aucun risque de détérioration.

Se fait en deux dimensions : 16 c/m. et 19 c/m. de diamètre intérieur à la base.

Poids approximatif : 8 kgs 500.



Ancienne Maison L. BEGAUD

Téléphone :

VAUGIRARD } 26-81
26-82
26-83

Adresse Télégraphique :
LONGISSOL PARIS 72

SOCIÉTÉ FERMIÈRE DES

ÉTABLISSEMENTS LOSSIGNOL

Compte Chèques Postaux :
PARIS 38-50

R. C. Seine 253,944 B

SOCIÉTÉ ANONYME AU CAPITAL DE 625.000 FR\$

176 bis, Rue d'Alésia, PARIS (XIV^e)

Usine à FERRIÈRE-LA-PETITE (Nord)

ASPIRATEUR UNIVERSEL EN TOLE D'ACIER GALVANISÉE

Brevet A. BOUTEILLE



Entièrement en tôle d'acier galvanisée de 1^m/_m
d'épaisseur, soudé à l'autogène avec pattes rivées.

Régulateur de tirage à 100%.

Anti-refouleur.

Ne s'encrasse jamais.

Se fait en trois dimensions 16-19-22^c/_m et, grâce
à son collier extensible, s'adapte instantanément
sur les mitrons, tuyaux de ventilation en tôle, en
Eternit, etc. de même diamètre.

Ne pèse que 2 kg. 500 environ.



Etablissements CHARLES BLANC

TÉLÉPHONE
ROQUETTE 93-14 A 17
R. C. SEINF 43.337

40, 42 & 42^{bis}, Boulevard Richard-Lenoir
PARIS - XI^E

MÊMES MAISONS

LILLE LONDRES
NANTES BRUXELLES
BORDEAUX MARSEILLE
NICE BAYONNE
DIJON GARGENVILLE
SAINT-QUENTIN

TARIF
FÉVRIER 1931
MODIFIABLE SANS PRÉAVIS

USINE ÉLECTRIQUE : 19, rue Froment

COMMENT CALCULER NOS PRIX

- 1° Pour tous les articles inscrits sur le tarif ci-joint, application des prix de ce tarif;
- 2° Pour tous les articles non inscrits sur ce tarif, mais inscrits à notre tarif général 1926, multipliez nos indices par 7,75;
- 3° Pour les articles ne figurant ni sur le présent tarif, ni sur le tarif 1926, appliquer les prix de notre catalogue 1929, avec une hausse de 16 %.

NOTA. Ce tarif annule tous ceux parus précédemment.

CHAUFFE-BAINS AU GAZ

N° 44 Chauffe-bains « LE CONFORT », débit 12 litres à la minute, en cuivre rouge oxydé, mécanisme nickelé et consoles fonte peinte	955 »
N° 45 Chauffe-bains « NEO-MODERNE » débit 13 litres à la minute, avec consoles fonte peinte, cuivre oxydé, mécanisme nickelé	1.121 »
Entièrement cuivre poli	1.149 50
Entièrement cuivre nickelé	1.216 »
N° 47 Chauffe-bains « NEO-MODERNE » débit 15 litres à la minute, avec consoles fonte peinte, cuivre oxydé, mécanisme nickelé	1.254 »
Entièrement cuivre poli	1.299 60
Entièrement cuivre nickelé	1.349 »
N° 50 Chauffe-bains « NEO-MODERNE », débit 19 litres à la minute, avec consoles fonte peinte, cuivre oxydé, mécanisme nickelé	2.033 »
Entièrement cuivre poli	2.104 25
Entièrement cuivre nickelé	2.170 75
N° 52 Chauffe-bains « NEO-MODERNE », débit 23 litres à la minute, avec consoles fonte peinte, cuivre oxydé, mécanisme nickelé	2.280 »
Entièrement cuivre poli	2.384 50
Entièrement cuivre nickelé	2.441 50
N° 1407 Chauffe-eau « LE ROY » automatique, à pression, débit 5 litres à la minute, cuivre oxydé ..	670 »
Cuivre nickelé	690 »
Chauffe-eau P « ARDENTE », à accumulation de chaleur à chauffe lente, avec thermostat, raccords de plomberie et robinetterie spéciale, Corps de chauffe en cuivre rouge inoxyidable, Type mural :	
30 litres	1.385 »
50 litres	1.670 »
100 litres	1.970 »
Type sur socle :	
100 litres	2.050 »
150 litres	2.565 »
Chauffe-eau « ARDENTE RECHAUFFEUR » mixte, avec thermostat, raccords de plomberie, et robinetterie spéciale, Type mural :	
50 litres	1.930 »
100 litres	2.230 »
Type sur socle :	
100 litres	2.310 »
150 litres	2.865 »

ACCESSOIRES POUR CHAUFFE-BAINS AU GAZ

N° 75 Tuyauterie en cuivre nickelé, pour chauffe-bains « NEO-MODERNE », 45 et 47	665 »
N° 250 Robinet d'arrêt de gaz, à quart de tour, manette fer, bouts à souder cuivre nickelé, de 10 m/m	21 50
De 20 m/m	37 50
De 25 m/m	39 75
N° 251 Robinet d'arrêt de gaz, à quart de tour, poignée porcelaine, bouts à souder cuivre nickelé de 20 m/m	62 »
De 25 m/m	80 75
N° 253 Robinet d'arrêt de gaz, à quart de tour poignée porcelaine à double raccord cuivre nickelé de 20 m/m	75 25
De 25 m/m	89 50
N° 260 Robinet d'arrêt d'eau, à vis de pression ou à croisillon, bouts à souder cuivre nickelé de 10 m/m	35 25
De 15 m/m	47 75
N° 261 Robinet d'arrêt d'eau, à vis de pression ou à croisillon, à double raccord cuivre nickelé de 10 m/m	42 75
De 15 m/m	58 25
N° 263 Robinet d'arrêt d'eau, à quart de tour, poignée porcelaine à double raccord, cuivre nickelé de 15 m/m	72 25

CHAUFFE-BAINS AU BOIS

N° 100 Chauffe-bains au bois « LE TISON », débit 12 litres à la minute :	
En tôle galvanisée laquée, déverseur cuivre poli ..	690 »
En cuivre rouge oxydé, déverseur cuivre poli ..	1.040 »
En cuivre rouge poli, déverseur cuivre poli ..	1.113 »
En cuivre rouge nickelé, déverseur cuivre nickelé ..	1.210 »
N° 102 Chauffe-bains au bois « LE NEO-TISON », débit 12 litres à la minute en tôle laquée	665 »
Supplément pour colonne de douche cuivre poli et robinet	170 »
Supplément pour colonne de douche cuivre nickelé et robinet	191 »
Supplém. p ^r chauffe-linge : tôle galvan. laquée ..	54 »
— — — — — Cuivre oxydé	75 25
— — — — — Cuivre poli	106 »
— — — — — Cuivre nickelé	122 »
N° 350 Robinet d'alimentation pour chauffe-bains au bois :	
Cuivre poli	58 75
Cuivre nickelé	62 75



N° 332 Robinet de purge pour chauffe-bains au bois :	
Cuivre poli	22 25
Cuivre nickelé	23 50

BAIGNOIRES, FONTE EMAILLÉE
nues, extérieur non peint

	1 ^{er} choix	2 ^e choix
N° 1024-1024 bis ou 1030 (1 m. 52)	705 »	671 »
N° 1025 ou 1031 (1 m. 65)	723 »	689 »
N° 1027 (1 m. 72)	758 »	723 »
N° 1034 (1 m. 72)	800 »	748 »
N° 1035 (1 m. 06)	947 »	845 »
N° 1040 Baignoire pour revêtement (1 m. 83)	1.085 »	912 »
N° 1040 bis Baignoire p revêtement (1 m. 67)	936 50	851 »
Panneaux de revêtement en marbre « Marie-Antoinette », pour baignoire, avec châssis et vis		
	N° 1040 bis	N° 1040
Un grand côté	1.040 »	1.138 »
Un grand côté et un petit côté	1.500 »	1.658 »
Un grand côté et deux petits côtés	1.873 »	2.110 »

ACCESSOIRES POUR BAIGNOIRES

Peinture un ton uni	17 »
Laquage un ton uni, sur enduit	98 »
N° 1104 Soupape siphonide, cuivre nickelé	43 »
N° 1111 ou 1113 Soupape siphonide, cuivre nickelé, avec raccord de trop-plein sur le côté	54 75
N° 1111 bis Soupape siphonide à grand passage N. M. cuivre nickelé	62 »
N° 1112 Soupape siphonide, cuivre nickelé, avec raccord de trop-plein en bout	48 25
N° 1120 Coude de trop-plein, cuivre nickelé	17 »
N° 1140 Vidage à bascule, en cuivre nickelé combiné avec trop-plein, siphon à direction variable, modèle fort	432 50
N° 1140 bis Vidage à bascule, en cuivre nickelé, combiné avec trop-plein, siphon fixe à droite ou à gauche, modèle léger	376 »
N° 1153 Robinetterie, cuivre nickelé alimentant la baignoire en eau chaude et en eau froide par mascaron inférieur, vidage et trop-plein combinés, siphon à direction variable avec raccords à souder	736 »
N° 1153 bis Même modèle, mais avec vidage 1140 bis, Peilage des baignoires pour ajustage des robinetteries N° 1153 et 1153 bis	635 »
N° 1191 Plaque de robinetterie en cuivre nickelé, à 2 robinets modèle fort	31 »
N° 1191 bis Plaque de robinetterie en cuivre nickelé, à 2 robinets, modèle léger	191 »
N° 1213 Plaque de robinetterie en cuivre nickelé, avec colonne de douche ou avec flexible et collier douche : raccords de 15 m/m	114 »
Raccords de 20 m/m	430 25
N° 1215 Plaque de robinetterie, en cuivre nickelé, avec colonne de douche ou avec flexible et collier douche : raccords de 15 m/m	504 75
Raccords de 20 m/m	432 »
N° 1216 Robinet mélangeur « MONOCLAPET » seul avec raccords droits :	
cuivre poli	
cuivre nick.	
10 m/m	153 »
15 m/m	162 »
20 m/m	211 »
30 m/m	232 »
30 m/m	350 »
30 m/m	364 »
30 m/m	578 »
N° 1218 Robinet mélangeur « MONOCLAPET » de 15 m/m, cuivre nickelé, avec raccords droits ou coudés, avec colonne de douche, ou avec flexible et collier douche	600 »
N° 1219 Plaque de robinetterie en cuivre nickelé, eau chaude et eau froide, avec robinet mélangeur « MONOCLAPET », colonne de douche, ou flexible et collier douche	378 50
	414 »

N° 1210 Panneau de douche, cuivre nickelé, diamètre	
120 m/m	31 »
140 m/m	38 60
200 m/m	56 60

ACCESSOIRES POUR LAVABOS ET BIDETS

N° 1415 Robinet de lavabo, modèle fort, cuivre nickelé	39 »
Le même à bec relevé, modèle fort, cuivre nickelé	50 »
N° 1415 bis Robinet de lavabo, modèle léger, cuivre nickelé	36 50
Le même à bec relevé, modèle léger, cuivre nickelé	39 »
N° 1851 Robinet de bidet, modèle fort, (ancien 1847 bis)	36 50
N° 1851 bis Robinet de bidet, modèle léger, cuivre nickelé	35 »
N° 1471 Robinet de lavabo, fermant seul, cuivre nickelé	72 25
N° 1472 Robinet de lavabo, fermant seul, cuivre nickelé	78 25
N° 1487 Bonde à bouchon, cuivre nickelé	24 25
N° 1501 Vidage à bascule, cuivre nickelé, non monté	58 25
N° 1506 ou 1507 Siphon « INTEGRAL », avec écart de 26 x 34 :	
Cuivre non décoré	30 »
Cuivre nickelé	40 25
N° 1525 Siphon, cuivre fondu nickelé pour lavabo ou bidet	53 25
N° 2468 Baguier, en cuivre nickelé	6 75

BIDETS EN PORCELAINE ET EN GRÈS

	1 ^{er} choix	2 ^e choix
N° 1847 Bidet bain de pieds, en porcelaine avec 2 robinets et vidage bascule	422 50	383 »
N° 1848 Bidet en porcelaine, avec 2 robinets et vidage bascule	401 50	361 »
N° 1849 Bidet en porcelaine, avec 2 robinets et vidage bascule	360 »	379 »
N° 1884 ter Bain de pieds en porcelaine, avec 2 robinets et vidage bascule	401 50	361 »
N° 1857 Bidet en grès, avec 2 robinets et vidage bascule	510 50	436 50
N° 1857 bis Bidet en grès, avec 2 robinets et vidage bascule	388 »	498 50

LAVABOS PORCELAINE

N° 2514 Lavabo avec 2 robinets, bonde à bouchon, consoles et ceinture :		
62 x 45	1 ^{er} choix	2 ^e choix
69 x 51	318 75	298 50
Avec vidage bascule 69 x 51	367 75	341 75
Avec vidage bascule 69 x 51	419 50	394 25
N° 2546 Lavabo de 50 x 40, avec 2 robinets, bonde à bouchon, consoles et ceinture	375 25	360 25
N° 2545 ou 2546 Lavabo avec 2 robinets, bonde à bouchon, consoles et ceinture 56 x 40	396 »	378 25
63 x 46	339 »	304 25
68 x 48	362 25	312 25
N° 2548 ou 2549 Lavabo avec 2 robinets, vidage à bascule, consoles et ceinture 56 x 40	343 »	325 »
63 x 46	400 »	362 50
68 x 48	435 »	368 25
N° 2508 ou 2570 Lavabo sur colonne, avec 2 robinets et vidage bascule 68 x 48	695 »	693 »
N° 2513 Lavabo sur colonne, avec 2 robinets et vidage bascule 70 x 50. Choix unique	635 »	



LAVABOS EN GRÈS

N°	Description	1 ^{er} choix	2 ^e choix
N° 2584 ou 2584 bis	Lavabo avec 2 robinets, vidage bascule, consoles N° 1801 en fonte laquée :		
	47 x 38 (rect. seulement)	377 »	333 »
	56 x 42	392 »	343 50
	60 x 48	427 »	371 25
	66 x 49	465 50	401 25
	71 x 51	487 »	420 50
N° 2599	Lavabo sur colonne, avec 2 robinets et vidage bascule :		
	60 x 48	635 »	590 »
	71 x 51	659 »	600 »
N° 2600	Lavabo sur colonne, avec 2 robinets et vidage bascule :		
	81 x 55	750 »	670 »
	97 x 71	1.005 »	752 50
N° 2601	Lavabo à pans coupés sur colonne avec 2 robinets et vidage bascule :		
	66 x 51	720 »	650 »
	80 x 60	925 »	715 »
N° 2614	Lavabo sur 2 pieds, avec 4 robinets et 2 vidages à bascule	1.560 »	1.290 »
N° 2618	Lavabo sur 2 pieds, avec 4 robinets et 2 vidages bascule	1.560 »	1.290 »
N° 2626 bis	Lavabo sur colonne, avec 2 robinets et vidage bascule	1.598	1.315 »
N° 2630	Lavabo auge, nu : Auge seule... Dossier		Prix et délais sur demande

AINS-DOUCHES

N°	Description	1 ^{er} choix	2 ^e choix
N° 3362 ou 3363	Robinet mélangeur « MONOCLAPET », avec colonne de douche fer laqué, robinet et pomme cuivre poli	10/-	15/-
	Tout cuivre nickelé	370 »	340 »
N° 3400	Receveur de douches en gr. émail bl. nu : 52 x 52 x 10	140 »	121 »
	70 x 70 x 12	330 »	281 »
N° 3398	Bonde en cuivre fondu poli, avec tube de trop-plein pour receveur de douche		57 »
N° 3399	Pomme d'aspersion de 8 c/m, cuivre poli, pour bains-douches		50 »

POSTES D'EAU FONTE ÉMAILLÉE

N°	Description	1 ^{er} choix	2 ^e choix
N° 3502	Poste d'eau, avec grille siphonide, N° 1	99 »	
	N° 2	136 »	
	N° 3	201 »	
N° 3503	Poste d'eau, avec grille siphonide, N° 1	130 »	
	N° 2	186 »	
N° 3506	Poste d'eau, avec grille siphonide, N° 1	123 »	
	N° 2	136 »	
N° 3507	Poste d'eau, avec grille siphonide, N° 1	158 »	
ou 3508	N° 2	186 »	

ÉVIER S EGOUTTOIRS EN GRÈS ÉMAILLÉ

N°	Description	1 ^{er} choix	2 ^e choix
N° 3575	Évier grès émaillé blanc :		
	45 x 35	72 50	62 25
	50 x 40	96 75	82 50
	50 x 50	109 50	94 »
	60 x 40	115 75	99 »
	60 x 50	143 75	122 »
	65 x 45	150 »	136 25
	65 x 50	164 »	140 »
	70 x 50	185 70	157 75
	75 x 45	193 25	165 25
	75 x 50	216 25	184 25
	80 x 55	272 »	231 50
	90 x 55	342 »	291 25
	90 x 60	370 50	300 50

N° 3585	Évier profond en grès émaillé blanc		
	60 x 40	381 50	300 »
	75 x 45	539 »	422 »
	90 x 50	782 »	625 »
	105 x 55	1.007 »	805 »

N°	Description	1 ^{er} choix	2 ^e choix
N° 3585 bis	Évier profond à 2 compartiments, dimensions 90 x 50		Prix et délai s. dem.
N° 3875	Egouttoir en grès, pour évier :		
	35 x 35	36 50	48 50
	35 x 40	58 50	51 50
	35 x 50	81 50	69 50
	35 x 55	92 50	78 50
	35 x 60	103 »	88 »
N° 1492	Bonde à bouchon et à lanterne, cuivre poli		72 50
N° 1492 bis	Bonde à bouchon et à lanterne avec siphon N. M. à grand passage, cuivre poli		81 »
N° 3859	Bonde à grille, sans raccord, en cuivre		18 50
N° 3852	Bonde à grille, avec raccord, en cuivre		20 60
N° 3852 bis	Bonde à grille, avec siphon N. M. à grand passage, cuivre poli		57 50
	Bonde grès, pour évier 3575		7 25
N° 3880	Consoles en fer forgé, pour évier de 30 à 50 c/m, la paire		39 »
	De 55 à 60 c/m, la paire		30 50
N° 3826	Robinet de puisage, en cuivre nickelé, 12 m/m		41 25

APPAREILS DE W.-C. — URINOIRS

N°	Description	1 ^{er} choix	2 ^e choix
N° 4102	Appareil de w.-c., complet, comprenant : cuvette 4135, abattant 4172, acajou véritable, 37 m/m, réservoir de chasse 4166 en porcelaine, tuyauterie de jonction en cuivre nickelé, douille métallique		915 »
N° 4108	Robinet doseur « AUTOFLUX », en cuivre nickelé, 25 m/m		201 »
	35 m/m		278 »
N° 4115	Garde-robe, type « GARGENVILLE », abattant simple acajou verni :		
	Cuvette ronde, sans effet d'eau		420 »
	Cuvette ovale, sans effet d'eau		433 »
	Cuvette ronde, avec effet d'eau de ville		515 »
	Cuvette ovale, avec effet d'eau de ville		527 »
	Plus-value pour abattant double acajou verni		45 »
N° 4115 bis	Garde-Robe courante abattante chêne ciré, simple :		
	Cuvette ronde, sans effet d'eau		268 »
	Cuvette ovale, sans effet d'eau		284 »
	Cuvette ronde, avec effet d'eau de ville		342 »
	Cuvette ovale, avec effet d'eau de ville		372 »
	Plus-value pour abattant double chêne ciré		38 75
	Plus-value pour abattant simple façon acajou		9 »
	Plus-value pour abattant double façon acajou		43 »
N° 4116	Appareil « AUTOFERME », en porcelaine blanche, abattant acajou verni de 34 m/m		552 »
N° 4126	1, 2, 3, 4, 5, 6, 4127, 4137		
	Cuvettes de w.-c.	1 ^{er} choix	2 ^e choix
		130 »	120 »
N° 4128	Cuvette de w.-c. « NON CONTACT »	190 »	170 50
N° 4135	Cuvette de w.-c. à action siphonale	204 »	
N° 4125	bis Cuvette de w.-c. en grès émaillé, siphon apparent	350 »	280 »
N° 4126 bis	Cuvette de w.-c. en grès émaillé, siphon caché	350 »	289 »
N° 4147	Cuvette « CLOSETTE-ORIENTALE », en grès émaillé	187 »	167 75
	Patins pour dito, la paire	15 50	
N° 4152	Siège à la turque, grès émaillé	175 50	158 »
	65 x 55		
N° 4152	Siège à la turque, grès émaillé	202 »	181 50
	68 x 57		
N° 4156	Réservoir de chasse, avec chaîne nickelée et poignée porcelaine		127 »
	Supplément pour robinet flotteur à boulet		29 50
	Supplément pour robinet d'arrêt		19 »
N° 4162	Réservoir de chasse « SANBRUIT » fte peinte		280 »
	Fonte émaillée		328 »
	Supplément pour robinet d'arrêt		21 50



N° 4172 Abattant simple à dormant, épaisseur 27 mm		
Chêne ciré	31 "	
Façon acajou verni	38 "	
Acajou verni	55 "	
N° 4173 Abattant double, à dormant, épaisseur 27 mm		
Chêne ciré	60 "	
Façon acajou verni	70 "	
Acajou verni	95 "	
N° 4175 Abattant ouvert pour cuvette « NON CONTACT » Chêne ciré	35 50	
Façon acajou verni	42 "	
Acajou verni	58 "	
N° 4182 Demi-collier, cuivre nickelé, pour colonne de chasse	4 75	
N° 4183 Demi-collier, cuivre nickelé, avec taquet caoutchouc, pour colonne de chasse	5 75	
N° 4190 Colonne de chasse en cuivre nickelé, pour cuvettes de w.-c.	109 "	
N° 4191 bis Colonne de chasse en acier galvanisé, pour cuvettes de w.-c.	38 "	
N° 4193 bis Colonne de chasse en acier galvanisé, pour sièges à la turque	30 50	
N° 4197 Queue de carpe, bout à souder, cuivre poli	20 "	
N° 4198 Queue de carpe, à raccord, cuivre poli	33 50	
	1 ^{er} choix	2 ^e choix
N° 4225 Urinoir de face, nu	109 "	88 50
N° 4226 Urinoir de face, à bec, nu	143 "	129 "
N° 4227 Urinoir d'angle, nu	129 "	114 50
N° 4228 Urinoir d'angle, à bec, nu	168 "	143 "
N° 4281 ou 4295 Urinoir en grès émaillé, en stalle isolée ou en groupe de stalles. Hauteur 1 m. 12		Prix et délais sur demande
N° 4168 Réservoir de chasse automatique, en tôle galvanisée sans consoles : 8 litres	250 "	
15 litres	281 "	
25 "	300 "	
50 "	416 "	
75 "	465 "	
100 "	552 "	
N° 4342 Tuyauterie d'alimentation, en cuivre nickelé, pour urinoirs 4295 avec queues de carpe pour :		
2 stalles	295 "	
3 "	423 "	
4 "	607 "	
5 "	678 "	
N° 4332 Grille de départ, cuiv. nick., p' stalles d'urin.	59 50	
N° 4333 Queue de carpe, cuiv. nick., p' stalles d'urin.	41 "	
N° 4320 Douille d'arrivée d'eau, à souder, cuiv. nick.	17 "	
N° 4321 Douille d'arrivée d'eau, à raccord, cuiv. nick.	24 "	
N° 4324 Douille de départ, à souder, cuivre nickelé	24 20	
N° 4325 Douille de départ, à raccord, cuivre nickelé	42 "	
N° 4368 Siphon en fonte émaillée, droit ou oblique, pour siège à la turque, de 10 ou 12 c/m	48 50	

ACCESSOIRES POUR SALLES DE BAINS

N° 1390 Siège pour baignoire, crochets nickelés, planchette chêne	51 "
N° 1397 Descente de bains en liège, encadr. pitchpin	
60 x 30	36 "
70 x 35	51 50
N° 1371 Porte-savon en cuiv. nickelé, pour baignoire.	33 "
N° 1372 Porte-éponge en cuivre nick., pour baignoire.	41 50

N° 1373 Porte-savon et porte-éponge combinés, cuivre nickelé, pour baignoire	61
N° 1902 Glace biseautée, rectangulaire, 4 coins ronds, sans cadre, avec agrafes nickelées : 54 x 42	109 "
60 x 42	108 "
66 x 45	136 "
75 x 48	164 "
81 x 63	244 "
90 x 66	297 "
N° 1904 Glace biseautée, anse de panier, 2 coins ronds, sans cadre, avec agrafes nickelées : 54 x 42	105 "
60 x 42	113 75
66 x 45	149 50
75 x 48	170 "
81 x 63	276 "
90 x 66	307 50
N° 1906 Glace biseautée, ovale, sans cadre, av. agrafes nickelées : 54 x 42	101 "
60 x 42	153 75
66 x 45	160 "
75 x 48	178 "
81 x 63	275 50
90 x 66	344 "
N° 2420 Porte-savon mural, cuivre nickelé avec coquille cristal clair ou opale	62 50
Coupe seule	10 50
N° 2421 Porte-verre mural, cuivre nickelé, avec verre cristal taillé ou opale uni	29 "
Verre seul	8 25
N° 2440 Porte-serviettes en cuivre nickelé, branches mobiles : 1 barre	17 50
2 "	35 "
3 "	47 "
N° 2443 Porte-serviettes en cuivre nickelé, fixe 1 barre	23 25
2 barres	47 10
3 "	78 "
N° 2449 Porte-serviettes de luxe, monture cuivre nick. barres pivotantes en cristal clair ou opale :	
1 barre	41 75
2 "	59 50
3 "	82 80
N° 2471 Tablette étagère en cristal clair ou opale, avec consoles en cuivre nickelé : 60 x 12	41 "
70 x 12	42 "
N° 2476 Galerie basculante, cuivre nickelé, se fixant sur les tablettes n° 2471 : Long. 60 c/m	21 60
Long. 70 c/m	22 75

ACCESSOIRES EN PORCELAINE

N° 2009 Tablette-étagère opale, avec consoles porcelaine : 60 x 12	55 10
70 x 12	59 15
N° 2309 Porte-éponge en porcelaine	39 50
N° 2310 Porte-savon en porcelaine	14 50
N° 2311 Porte-verre et brosse, double, avec 2 verres	30 50
N° 2313 Crochet porte-peignoir, en porcelaine	7 75
N° 2314 Porte-verre et brosse simple, en porcelaine avec verre	17 50
N° 2317 Porte-serviettes opale, patères en porcelaine	28 50
N° 2318 Porte-savon-porte-éponge en porcelaine	52 75
N° 2319 Porte-serviettes double, opale, patères porcel.	51 "
N° 3877 Porte-éponge de cuisine, en porcelaine	26 "
N° 3878 Porte-savon de cuisine, en porcelaine	12 70
N° 4219 Distributeur de papier en porcel. sans bloc.	21 60
N° 4221 Porte-rouleau de papier-toilette, en porcel. sans bloc	22 75



SOCIÉTÉ ANONYME DES MINES ET FONDERIES DE ZINC

DE LA

VIEILLE-MONTAGNE

19, rue Richer, PARIS

M. St-PAUL DE SINÇAY, Administrateur-Directeur général

BLANC DE ZINC

en poudre et broyé



RÉCOMPENSES

Les plus hautes Récompenses
A TOUTES

LES EXPOSITIONS
UNIVERSELLES

EN FRANCE ET A L'ÉTRANGER

Désignation des qualités
par la couleur des cachets pour les
Blancs tant en poudre que broyés.

Blanc de neige	Cire verte.
Blanc n° 1	Cire rouge.
Blanc n° 2	Cire bleue.
Gris-pierre	Cire jaune.
Gris-ardoise	Cire noire.

RÉCOMPENSES

Les plus hautes Récompenses
A TOUTES

LES EXPOSITIONS
UNIVERSELLES

EN FRANCE ET A L'ÉTRANGER

AVIS IMPORTANT

La Société de la Vieille-Montagne garantit la pureté des produits qui portent sa marque. Vérifier si le tonneau est bien intact et porte le cachet correspondant à son contenu. Demander un certificat d'origine.

PEINTURES AU BLANC DE ZINC

Les Peintures au Blanc de zinc présentent sur celles à la céruse de nombreux avantages, qu'aucun metteur en œuvre compétent ne conteste plus, qui justifient l'importance toujours croissante de leurs applications, et les prescriptions générales d'emploi qui en sont faites par les Pouvoirs publics.

Elles sont, en effet, beaucoup plus faciles à employer, plus fraîches de ton, plus durables et, par suite, plus économiques que les peintures à la céruse; elles sont réglées sans aucune plus-value sur le prix de ces dernières et n'exigent pas un plus grand nombre de couches.

Elles ne jaunissent pas à l'air sous l'influence des gaz sulfureux et autres répandus dans l'atmosphère; l'emploi en est indispensable dans les cafés, théâtres, casinos, hospices, salles à manger, salons, salles de bains, chambres à coucher, cabinets, laboratoires, cuisines, etc.

Elles n'ont aucune action nuisible sur la santé des ouvriers qui les emploient, ni sur celle des personnes qui habitent des appartements nouvellement peints, le Blanc de zinc n'étant pas vénéneux comme la céruse.

Elles sont aussi solides à l'extérieur qu'à l'intérieur.

La Marine et les Ponts et Chaussées les emploient uniquement pour la peinture des navires et celles des phares depuis de longues années.

Les Compagnies de chemins de fer les utilisent pour la peinture du matériel et celle des bâtiments. Les ministères des Travaux publics, de l'Intérieur, de la Guerre, de la Marine, du Commerce, de l'Industrie, des Postes et des Télégraphes, des Finances, de l'Instruction publique et des Beaux-Arts, et un grand nombre de Municipalités en prescrivent l'emploi en substitution de la céruse prohibée.

MODE D'EMPLOI

Le Blanc de zinc se broie, se détrempe et s'applique comme la céruse; la teinte doit être tenue un peu plus épaisse, et il convient de se servir de brosses plus douces que celles employées habituellement pour la céruse; il faut également appuyer moins pour que la teinte soit bien également étendue.

Le Blanc de zinc est plus léger que la céruse; à poids égal, son volume étant plus grand, il couvre une surface plus grande.

Le broyage du Blanc de zinc est plus facile que celui de la céruse, et il s'exécute par suite beaucoup plus rapidement et avec moins de fatigue; il n'est pas indispensable, surtout pour les Blancs de neige et les Blancs n° 1, l'impalpabilité de ces oxydes permettant de les infuser directement dans l'huile, mais il est toujours préférable d'y avoir recours.

Beauté, Durée,
Économie.

Inaltérabilité.

Innocuité.

Solidité.

Manière d'employer
le Blanc de zinc.



Tenir le p^{ât}e serré
au broyage.

Inconvénients des
siccatisifs à
base de plomb.

Emploi du siccatif.

Différents types
d'oxydes.

Composition de la
peinture
au Blanc de zinc.

Blancs broyés.

Il faut tenir compte cependant de son extrême ténuité et ne pas lui laisser trop absorber d'huile sous la molette; **la p^{ât}e doit être tenue plus serrée que pour la céruse**

Tous les siccatisifs en usage dans la peinture réussissent à faire sécher promptement le Blanc de zinc, mais on doit employer de préférence **ceux à base de manganèse**, n'ont pas, comme les siccatisifs à base de plomb, le grave inconvénient de faire noircir les peintures sous l'influence des émanations sulfureuses et ammoniacales.

Nous recommandons spécialement notre **siccatif en poudre impalpable** à base de Blanc de zinc neige et de manganèse.

Ce siccatif s'emploie à 2 0/0 en le mélangeant au Blanc de zinc avant le broyage, ou dans la teinte en remuant avec soin et en laissant reposer avant d'appliquer la peinture.

Dans les cas pressés on peut forcer de 1 0/0 sans danger.

Ce siccatif doit être tenu à l'abri de l'humidité.

Blanc de neige (cachet vert). — Il remplace avec une supériorité marquée le blanc d'argent à base de plomb. **C'est le plus beau de tous les blancs connus**: il convient aux peintures une fraîcheur complète et durable. Nous le recommandons pour le récurage des rosaces, pour les glacis et les marbres blancs, dans les cages d'escalier, vestibules, corridors, etc.

Il faut conserver le blanc de neige dans un endroit sec, le baril bien fermé; il en est de même pour les blancs n^o 1 et n^o 2 et les autres oxydes; sans cela, ils pourraient se durcir.

Blanc n^o 1 (cachet rouge). — Beaucoup plus blanc et plus beau que la céruse, première qualité, il est employé pour tous **les travaux soignés de l'intérieur et l'extérieur**; il est supérieur comme durée et comme fraîcheur aux plus belles céruses.

Blanc n^o 2 (cachet bleu). — Aussi pur que le n^o 1, mais un peu moins blanc, convient bien pour les premières couches, les travaux ordinaires et les **ravalements**, et à l'intérieur qu'à l'extérieur.

Gris pierre (cachet jaune). — Donne un ton pierre gris clair et convient pour les tons un peu foncés et **les couches d'impression** des travaux ordinaires. Il est employé avec succès pour la peinture à l'huile des **ravalements**, des pièces métalliques, charpentes, fer, machines, etc., et il est spécialement utilisé pour la fabrication de l'oxychlorure de zinc (ciment métallique), etc.

Gris ardoise (cachet noir). — Le **gris ardoise** de zinc n'est pas un produit de fabrication du blanc de zinc, il provient de celle du **zinc brut**.

Le **gris ardoise** est donc une **poudre métallique**, une poussière de zinc presque impalpable; sa teinte **gris foncé** rappelle celle de l'ardoise ordinaire; **il remplace avantageusement le minium** (oxyde de plomb) dans toutes ses applications sur le fer et la fonte. **Il préserve ces métaux de la rouille** beaucoup mieux que le minium et il forme aussi une **peinture très solide** sur les bois placés à l'extérieur et dans les endroits humides.

Pour les peintures sur fer, bois dur ou bois vert, il faut détremper le gris ardoise avec deux tiers d'huile et un bon tiers d'essence et y mettre au moins 5 % de siccatif; il n'est pas indispensable de le broyer, il suffit de le laisser infuser, et il faut avoir soin de ne pas trop charger la brosse de cette peinture pour éviter le coulage, et de remuer chaque fois qu'on trempe la brosse dans le camion, parce que cet oxyde, étant lourd, tend à se déposer au fond du récipient. On ajoute généralement au gris ardoise 10 % de blanc de zinc pour donner du liant à la teinte.

La marine nationale l'emploie **en remplacement du minium**, pour la peinture des tôles galvanisées des coques des torpilleurs, ainsi que pour celle des **ponts flottants, appontements** et autres ouvrages du même métal.

Avant de peindre les fers et les tôles, il faut les décaper avec un chiffon imprégné d'essence.

Utilisé aussi avec l'huile cuite sans essence ni siccatif, il fournit une excellente peinture **soignée marine**.

La composition de la peinture au blanc de zinc se fait comme celle à la céruse, sauf en ce qui concerne la quantité d'huile qui doit être d'**un cinquième** en plus environ.

BLANC DE ZINC BROYÉ

La Société de la Vieille-Montagne vend également les **Blancs de zinc broyés**. Les cachets des barils sont les mêmes que ceux des Blancs en poudre.

Le broyage est fait avec le plus grand soin et les **huiles** employées sont de **qualité supérieure**.

Le Blanc de zinc broyé se conserve parfaitement et supporte très bien les longs voyages.

NOTA. — Lorsqu'un baril de **Blanc broyé** a été ouvert et doit rester un certain temps dans cet état, **il est indispensable**, pour empêcher le durcissement du blanc, de **couvrir** la surface de la p^{ât}e avec un **rouleau de papier ou de toile**, et non avec de l'eau ou de l'huile.

NOTA. — **S'adresser pour la vente à tous les marchands de couleurs et pour les renseignements sur l'emploi des peintures à l'Administration de la Société de la Vieille-Montagne, bureau de l'Inspection, 19, rue Richer, à Paris.**



SOCIÉTÉ FERMIÈRE DES **ETS LOSSIGNOL**

... Société Anonyme au Capital de 625.000 Frs ...
176 bis, Rue d'Alésia . PARIS - XIV^e

Tél. : Vaugirard 26-81
à 83

Télégr. : Longissol-Paris-72
R. C. Seine 254 944 B



CARACTÉRISTIQUES PARTICULIÈRES

A NOS

Accumulateurs d'Eau Chaude au Gaz de 50, 75, 100 et 150 litres



Accumulateurs d'Eau Chaude actuellement en usage

Les accumulateurs d'eau chaude, au gaz, actuellement en usage sont, en général du type « à chauffage direct. »

Pour la plupart, le réservoir intérieur est construit en tôle d'acier d'une épaisseur de 3 à 4 millimètres pour lui permettre de résister à la pression.

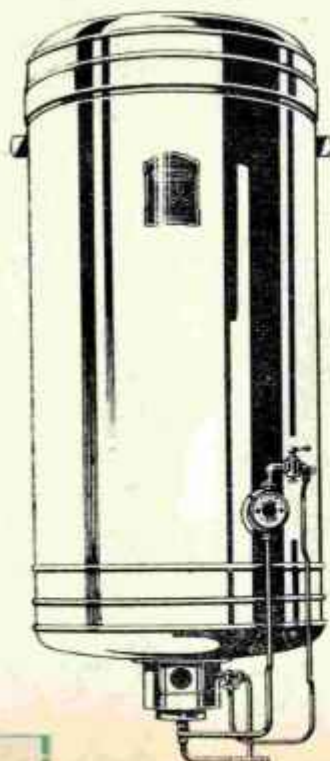

L'appareil est, de ce fait, lourd et peu maniable.

De plus, défaut beaucoup plus grave encore : quelle que soit l'épaisseur de la tôle employée, celle-ci ne peut résister à un usage très prolongé. L'entartrage, la nature de l'eau employée, provoquent en effet, dans un délai *relativement court* une détérioration de l'appareil qui entraîne, dans la plupart des cas son remplacement.

Certains modèles d'accumulateurs cependant ont été légèrement modifiés : la cheminée centrale, formant élément chauffant, a été remplacée par un tube de cuivre rouge, mais les *parois du réservoir* sont restées en tôle galvanisée.

Cette modification n'a supprimé aucun des défauts signalés ci-dessus, au contraire, il s'en est ajouté un autre : une détérioration active du fait de la présence dans une capacité d'eau de cuivre et de zinc (couple galvanique).

Ce changement a permis seulement d'utiliser les mots : « Foyer en cuivre rouge. » — « Surface de chauffe en cuivre rouge. » — « Intérieur en cuivre rouge », mais il ne permet pas d'employer, comme nous, l'expression « *entièrement en cuivre rouge.* »

D'autres accumulateurs sont soudés à l'étain, ce qui constitue un aléa assez grave, puisque l'étain, porté à une température atteignant 90°, perd de sa résistance, et, à l'usage, peut donner lieu à des fuites.



Fabrication de nos Accumulateurs d'Eau Chaude

Profitant de l'expérience acquise, nous avons *rejeté* l'emploi de la *tôle d'acier* pour la fabrication de nos différents modèles d'accumulateurs d'eau chaude au gaz.

Tous nos appareils sont construits *entièrement en cuivre rouge*, soudés à l'autogène ou brasés, donc *parfaitement étanches et essayés aux pressions suivantes* :

	PRESSIONS	
	d'épreuve	de service
pour les appareils à pression directe ;	15 k.	6 k.
pour les appareils à basse pression sous réservoir à flotteur ;	5 k.	1 k. 500

On ne peut empêcher l'entartrage dans les accumulateurs d'eau chaude au gaz actuellement en usage, parce qu'ils sont à chauffage direct.

Ils peuvent, ainsi construits, assurer un *usage indéfini*.

Tous nos appareils étant, comme il est dit plus haut, construits *entièrement en cuivre rouge*, il est toujours possible d'utiliser un désincrustant chimique pour opérer le désentartrage, s'il y a lieu, sans démonter l'appareil et sans risquer de le détériorer.

L'Association Technique du Gaz en France, dans sa *réglementation relative à l'estampillage des appareils à gaz* actuellement en vigueur, définit d'une manière précise les qualités premières à exiger des accumulateurs d'eau chaude, soit :

- « **Résistance mécanique.** — Les appareils fonctionnant sous la pression d'eau doivent pouvoir supporter une *pression minimum d'épreuve de 12 kgs par Cm²*.
- « **Résistance à l'usage.** — Les appareils quelle que soit leur catégorie ne doivent comporter dans leur construction *aucune matière* dont la résistance à l'usage ne serait pas irréprochable dans les conditions de son emploi.
- « **Résistance aux agents chimiques.** — Les matériaux employés dans la construction des appareils de production d'eau chaude devront être *parfaitement inaltérables* aux agents chimiques introduits dans l'eau pour son épuration ou pour son asepsie.
- « **Désentartrage.** — Ils devront permettre l'emploi des désincrustants acides employés pour détartrer les appareils dont la construction ne rend pas possible le nettoyage par un moyen mécanique. »

Nous pouvons donc dire que *seuls*, nos accumulateurs, par leur construction en cuivre rouge *soudés à l'autogène ou brasés* à l'exclusion de tous autres métaux : tôle galvanisée, étain, laiton, etc..., répondent strictement aux exigences de la réglementation de l'A. T. G.

Fonctionnement

A ces qualités particulières des accumulateurs de notre fabrication s'ajoute, celle précieuse également: d'une *utilisation immédiate de l'eau chauffée*.

En effet, dans nos accumulateurs, l'élément chauffant est constitué par un serpentin en tube de cuivre rouge étiré sans soudure C, placé à l'intérieur de la cheminée centrale et relié par les raccords E et E I au réservoir intérieur.

L'eau, au fur et à mesure de son échauffement s'élève dans le serpentin et va s'accumuler par le raccord E¹ à la partie supérieure du réservoir. On peut donc en disposer au fur et à mesure de sa production, sans attendre que la capacité de l'appareil ait atteint la température désirée.

Suivant les règlements de l'A. T. G. le refroidissement de l'eau tenue en réserve ne peut être supérieur à 8° en 10 heures.





En effet, dans tout accumulateur d'eau chaude, l'élément principal est constitué par la paroi de la cheminée intérieure qui forme la surface chauffante et par un dispositif de chauffage contenu dans cette cheminée et variant selon les constructeurs : serpentins, tubes à ailettes, chicanes, etc...

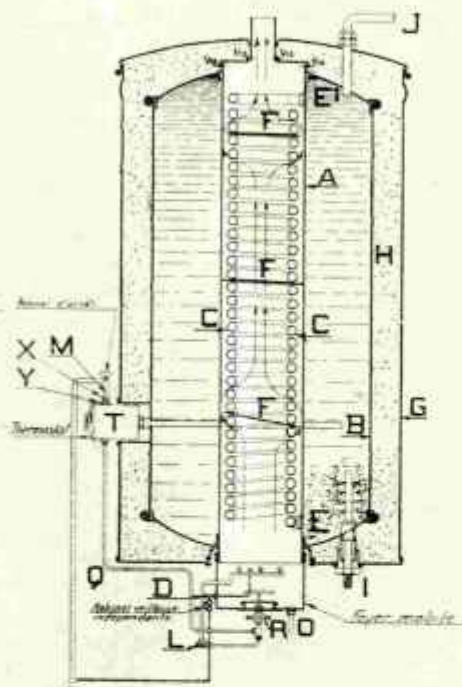

Cette surface chauffante devient, quand l'appareil est au ralenti, en veilleuse ou à l'arrêt, une *surface de refroidissement* d'autant plus active, que son étendue est plus grande et que la température de l'eau est plus élevée.

Pour remédier à cette déperdition de chaleur, nuisant au bon rendement de l'appareil, certains constructeurs ont adapté à la base de la cheminée centrale un système de volet mobile devant être manœuvré par les usagers et de ce fait pratiquement inopérant.

Nos appareils sont munis d'un **régulateur automatique de tirage**, breveté S. G. D. G. qui, commandé par l'arrivée du gaz, n'admet aux brûleurs que la quantité d'air ambiant strictement nécessaire pour la parfaite combustion du gaz à tous les régimes.

Ce régulateur assure ainsi la *fermeture progressive et automatique* de la cheminée centrale et sa fermeture complète dans la marche au ralenti ou en veilleuse.

Il utilise pour cela la pression du gaz allant du thermostat au brûleur. Cette pression agit sur un diaphragme commandant, par une tige, un obturateur pour la cheminée, et un clapet pour l'arrivée de gaz. L'obturateur et le clapet de gaz sont solidaires et

leur ouverture est proportionnée à la pression du gaz provenant du thermostat.

Le grand avantage de notre **régulateur** est de ralentir dans une grande proportion le refroidissement de la masse d'eau chaude contenue dans l'appareil et d'assurer un rendement calorifique plus élevé.

Grâce à notre **régulateur**, nous arrivons à un taux inférieur de 20 % au maximum de refroidissement fixé par F. A. T. G.

Dans nos accumulateurs le réglage de la température, de 10° à 75°, est assuré par un *thermostat métallique*, breveté S. G. D. G. automatique, *progressif et sûr*, ne comportant aucun organe pouvant se détériorer à l'usage (joint, membrane, etc...). Ce thermostat ne **comporte aucun réglage**: le simple déplacement de l'index fixé sur le cadran émaillé, gradué de 10 à 75° permet d'obtenir la température désirée, d'où *suppression* d'opérations de réglage toujours délicates.

Les qualités de ce thermostat rendent nos appareils précieux, en particulier pour les installations de douches, les offices, les laboratoires industriels ou médicaux, les salons de coiffure, etc... Ils suppriment en effet l'emploi des mélangeurs, en constituant une réserve d'eau chaude déterminée à une température constante, d'où grande économie de gaz.

La simplicité et le petit nombre de ses organes intérieurs en font le thermostat le plus sûr, le plus sensible, le plus robuste actuellement en usage.

Tous nos appareils comportent un *régulateur d'arrivée de gaz* placé à la partie inférieure du foyer et constitué par une vis-pointeau facilement accessible.





Sauf indication expresse, tous nos **accumulateurs** sont réglés pour une consommation de gaz de 400 litres à l'heure à la pression de 60 m/m.

Ce réglage ne peut répondre à toutes les installations. Nous recommandons, à la mise en service de chaque accumulateur, de procéder au réglage du gaz, comme il est prescrit sur le mode d'emploi accompagnant chaque appareil (page 3, parag. 3).

Nos **accumulateurs** comportent un robinet-veilleuse *absolument indépendant*, alors qu'en général ce sont les bees eux-mêmes du brûleur qui se mettent en veilleuse.

Le brûleur peut donc s'éteindre complètement, si la température ambiante le permet, d'où économie de gaz.

Le robinet-veilleuse est muni d'une *vis-pointeau de réglage*, destinée à régler la consommation de gaz de la veilleuse qui doit être de 30 litres à l'heure environ (flamme de 20 m/m de longueur), cette consommation de gaz étant suffisante pour assurer le maintien de l'eau en réserve à la *température désirée*.

Conformément aux prescriptions de l'A. T. G. tous nos accumulateurs à pression directe sont munis :

- d'une soupape d'expansion et de sécurité ;
- d'un clapet de sécurité supplémentaire ;
- d'un clapet de retenue ;
- d'un robinet de vidange.

Nos appareils peuvent être équipés pour fonctionner sur un courant d'eau chaude de chauffage central déjà existant.

Temps de chauffe

Un accumulateur de 150 litres demandera pour élever l'eau de 50°: $150 \times 50 = 7.500$ calories.

En tenant compte d'un rendement calorifique de 75 %, il faudra donc 10.000 calories. Connaissant le pouvoir calorifique du gaz distribué (à Paris: 4.500 calories au m³), il sera facile à l'installateur de déterminer le temps de chauffe minimum possible, l'arrivée de gaz étant réglée à 400 litres à l'heure.

Nos accumulateurs de 30 litres, construits comme il est dit ci-dessus, comportent une variante dans la forme du thermostat, qui est alors vertical et à réglage fixe.

SCHÉMA D'INSTALLATION

TYPE D'INSTALLATION
DE DISTRIBUTION D'EAU
CHAUDE A PLUSIEURS
POSTES D'EAU
avec
ACCUMULATEUR
à PRESSION DIRECTE

SCHEMA S.

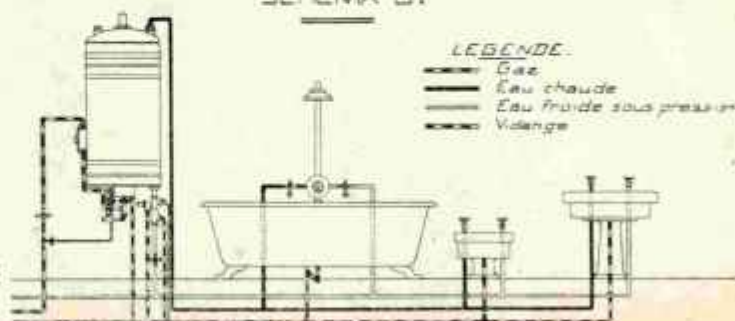

LEGENDE.

- Gaz
- Eau chaude
- Eau froide sous pression
- Vidange



Eau chaude.

Cet appareil ne supportant pas la pression, la sortie d'eau chaude devra toujours être libre.

Sans indication, il est livré avec jet fixe.

Le nez de ce jet est muni d'un raccord fileté permettant éventuellement l'adaptation d'un jet mobile ou d'un tuyau métallique flexible alimentant un collier douche, une pomme-shampooing, ou un jet pour douche locale (schémas "A" et "D").

Cet appareil peut être utilisé pour alimenter deux postes au plus : lavabo, bidet, évier etc., à l'aide d'un robinet à 2 voies fixé sur la sortie d'eau (fig. "C").

Dans ce dernier cas, si les robinets de puisage sont à vis, il sera nécessaire d'en enlever les garnitures : clapet, porte-clapet et même de scier la vis intérieure de ces robinets afin d'assurer une section suffisante au passage de l'eau et éviter les effets toujours désastreux d'un "coup de pression".

Purge.

Nous attirons l'attention des installateurs sur la nécessité impérieuse de procéder à une purge complète et prolongée des canalisations « Eau » et « Gaz » avant le raccordement définitif de l'appareil.

INSTRUCTIONS IMPORTANTES pour la mise en service de l'appareil

L'appareil étant posé, raccordé comme il convient, procéder à son remplissage comme suit :

Tous les robinets étant fermés, tourner le bouton du robinet mélangeur "K" de manière que l'inscription "CHAUD" se lise horizontalement.

Ouvrir le robinet d'arrêt d'eau "O" et attendre que l'eau froide coule par le jet "J" ou par la sortie restée libre dans les installations comportant plusieurs postes d'eau.

Tourner le bouton du robinet-mélangeur "K" de manière que le mot "FERMÉ" se lise horizontalement.

Fermer le robinet d'arrêt d'eau "O".

IMPORTANT. — Cette opération doit se faire le gaz étant fermé, et renouvelée après une période de non utilisation de l'appareil.

L'inobservation des recommandations ci-dessus, peut entraîner une détérioration sérieuse de l'appareil, et nous déclinons d'ores et déjà toute responsabilité à ce sujet.

MODE D'EMPLOI

L'appareil étant plein d'eau, s'assurer que tous les robinets sont fermés.

Ouvrir le robinet d'arrêt de gaz "D" en appuyant sur le bouton central de sécurité et allumer les becs.

Pour avoir de l'eau "chaude", tourner le robinet-mélangeur "K" de manière que le mot "CHAUD" se lise horizontalement.

Pour l'eau tempérée, amener de même le mot "TEMPÉRÉ".

Pour l'eau froide, amener de même le mot "FROID".

Après usage, ramener le bouton du mélangeur au mot "FERMÉ" et fermer le robinet d'arrêt d'eau "O".



Ne pas s'étonner pendant le fonctionnement de l'appareil de voir s'écouler par la sortie d'eau chaude, l'eau goutte à goutte; ce fait est normal, il est dû à l'échauffement progressif de l'eau en réserve.

IMPORTANT. — En un mot, le robinet d'arrêt "O" ne doit être ouvert qu'aux moments précis où on tire de l'eau.

Dans les périodes d'arrêt ou de régime dit d'entretien, ce robinet doit être fermé pour éviter de mettre la pression de l'eau sur le mélangeur "K" qui est à rodage.

CONSEILS PRATIQUES

pour la bonne marche et l'entretien de l'Appareil

En raison de sa simplicité, cet appareil ne demande aucun soin particulier. Les organes le composant sont accessibles et facilement démontables.

Robinets à rodage.

Si le robinet d'arrêt de gaz "D" et le robinet-mélangeur "K", tous deux à rodage venaient à se gripper, il serait facile de les démonter pour en graisser les boisseaux.

Thermostat.

Cet appareil ne possède pas de veilleuse indépendante, quand la température de 75° est atteinte et pendant la période dite "d'entretien", les becs se mettent et restent en veilleuse. Une impureté venant de la canalisation de gaz, peut se coller sur le clapet de gaz "V" empêcher la fermeture normale du thermostat et entraîner ainsi une surchauffe de l'appareil. C'est pourquoi nous recommandons une purge complète et prolongée de la canalisation de gaz.

Pour remédier à l'inconvénient ci-dessus :

Démonter l'écrou du robinet d'arrêt de gaz "D", démonter ce robinet et le régulateur attenant.

Dévisser la vis de fixation "P" du thermostat et le tirer de sa gaine.

Dévisser l'écrou à pans "X" placé à la base, en ayant soin de retourner le thermostat pour éviter la chute de la tige de l'YREX "U" contenue à l'intérieur.

Passer un chiffon doux sur le siège apparent et sur le clapet mobile "V".

Remonter le tout inversement.

En cas de non-fonctionnement persistant, nous retourner le thermostat complet en le fixant entre deux planchettes pour éviter une déformation de la gaine.

Brûleur.

S'il y avait lieu de démonter le brûleur "H" pour nettoyer ou changer les becs, le brûleur étant attenant au thermostat, procéder comme il est dit immédiatement ci-dessus.

Collier-douche, Pomme-shampooing.

Il sera bon d'épingler de temps à autre, les trous d'écoulement qui pourraient, à la longue, se boucher, afin que le débit d'eau soit toujours suffisant.

Au besoin, réduire le débit d'eau à l'aide du robinet d'arrêt "O".

En cas d'emploi de pommes non fournies par nous, veiller à ce qu'elles assurent un débit d'eau suffisant.





SCHEMAS D'INSTALLATIONS

DE NOTRE ACCUMULATEUR D'EAU CHAUDE, 8 litres

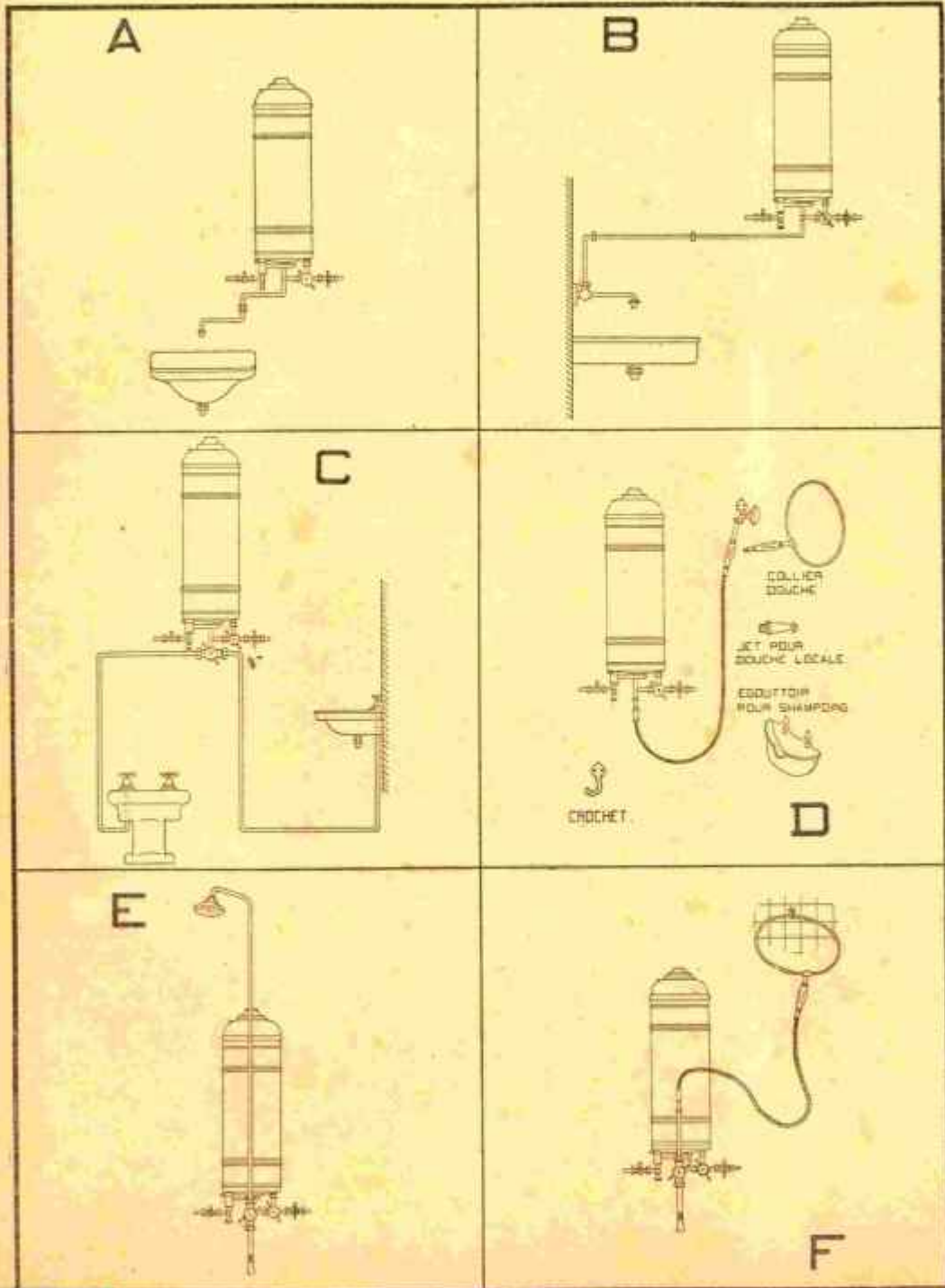

SOCIÉTÉ FERMIÈRE DES **ETS LOSSIGNOL**

„ Société Anonyme au Capital de 625.000 Frs „

176^{bis}, Rue d'Alésia . PARIS - XIV^e

Tél. : Vaugirard 26-81
à 83

Télégr. : Longissol-Paris-72
R. C. Seine 254.944 B



Accumulateur d'Eau Chaude au Gaz

CHAUFFE-EAU A ECOULEMENT LIBRE

8 litres d'eau chaude à 75° tenus constamment en réserve

FONCTIONNE SANS VENTILATION

Thermostat métallique à réglage fixe
Robinet mélangeur donnant l'eau chaude, froide et tempérée
Régulateur de gaz et Robinet d'arrêt d'eau

Se monte :
avec COLIER-DOUCHE, SHAMPOOING
sur tuyau métallique flexible.

Avec COLONNE A DOUCHE, attenante à l'appareil

ENTIÈREMENT en CUIVRE ROUGE,
EXTÉRIEUR NICKELÉ ou CHROMÉ,
TOLE EMAIL BLANC, double corps calorifugé.

APPAREIL ESTAMPILLÉ
PAR L'ASSOCIATION TECHNIQUE DU GAZ EN FRANCE
PROTOTYPE : D. M. C. - EL 2

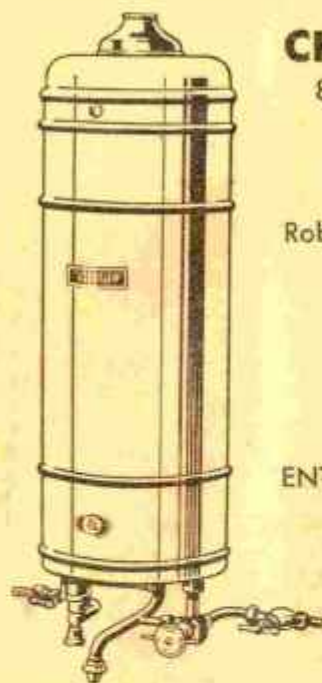

INSTRUCTIONS POUR INSTALLATION DE L'APPAREIL

Pose.

L'appareil sera fixé solidement au mur à l'aide des 4 pattes "N".

Eau froide.

L'alimentation se fera par un plomb de 10 % intérieur, raccordé au robinet d'arrêt "O" fourni avec l'appareil.

Gaz.

L'alimentation se fera par un plomb de 8 % intérieur au minimum, raccordé au robinet d'arrêt "D".

Réglage du gaz.

Le thermostat "T" est réglé pour une élévation de température à 75° environ, avec une dépense de 330 à 350 litres de gaz à l'heure, au maximum.

Il appartiendra à l'installateur de régler, si besoin est, ce débit de gaz. Pour ce faire, dévisser le bouchon "S" du régulateur. Visser ou dévisser la vis-poiléon "E" pour obtenir la consommation indiquée ci-dessus, soit 6 litres de gaz à la minute au plus, en observant la marche des aiguilles du compteur.

Une fois ce débit obtenu, revisser le bouchon "S" et le plomber au besoin pour éviter qu'il y soit touché par la suite.

Ventilation.

En raison de sa faible consommation de gaz, cet appareil doit être installé sans ventilation.

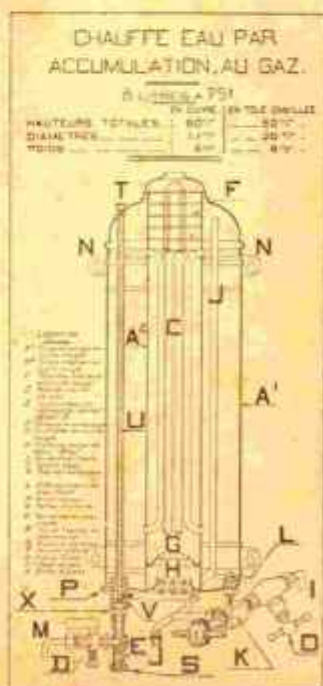

Anciens Établissements Léon BEGAUD

A. LOSSIGNOL

INGÉNIEUR E. C. P. Succ^e

176 bis, Rue d'Alésia - PARIS

TÉLÉPHONE { VAUGIRARD 26-81
26-82
26-83

R. C. Seine N° 217.721

TARIF N° 1430

APPAREILS pour CANALISATIONS
TAMPONS HERMÉTIQUES
— PIÈCES A REGARDS —
— SIPHONS - CONES —

1^{er} AVRIL 1930



APPAREILS
POUR
CANALISATIONS
TAMPONS HERMÉTIQUES
PIÈCES A REGARDS
SIPHONS - CONES



TAMPONS HERMETIQUES POUR DÉGORGEMENT**SÉRIE HAUTE**

à vis cuivre, barrette en acier



Fig. 30

N ^o	0	1	2	3	4	5	6	7	8	9	10	11
Pour grès de	6		8	10	12	15	18	20	22	26	30	35
Pour fonte de	54	67	81	94	108	135	162	189	216	243	300	357
Prix, la pièce	15	15	18	20	22	26	32	36	45	60	68	78
												92
												100

PIÈCES DÉTACHÉES

Les Bottes ou corps en fonte sont compris pour le 1/2 de l'hermétique

Les Couvertres

* * 1,4 *

Les Rondelles en caoutchouc

* * 1,8 *

Les Barrettes

* * 1,8 *

Les Vis pour tous diamètres

Prix 1,25

Vis à tête carrée, fig. 1^{re}, avec clé spéciale, fig. 2^{de} * 2,70La vis à oreilles peut être remplacée par une vis tête à pans, fig. 1^{re}, qui ne peut se manoeuvrer que par une clé spéciale, fig. 2^{de}Fig. 1^{re}Fig. 2^{de}**PIÈCES A REGARD D'OBSERVATION****MONTÉES A VIS**Coude à regard
dessus

Fig. 320

Coude à regard
de côté

Fig. 63b — à gauche

Culotte simple
à regard

Fig. 62b

Culotte double
à regard

Fig. 62a

Tés à regard

**TABLEAU DES DIMENSIONS & PRIX**

DIAMÈTRES	54	67	81	94	108	135	162	189	216
Coudes, fig. 63 ^{bis}			34	36	39	48	53	62	82
» » 320			34	36	39	48	53	62	82
Culottes simples	26	33	38	44	50	65	81	100	128
» doubles	32	41	50	58	67	85	105	128	152
Tés	17	21	30	33	37	43	52	70	86



COULISSES DE RACCORDEMENT

Coulisse simple



Fig. 326

Couds coupés



Fig. 329

Coulisse avec regard d'observation



Fig. 327

DIAMÈTRES	54	67	81	94	108	135	162	189	216
Coulisses simples, fig. 326	12 .	20 .	24 .	26 .	34 .	40 .	48 .	60 .	72 .
Coulisses avec hermétique à vis, fig. 327					55 .	72 .	81 .	92 .	
Couds coupés, fig. 329			12 .	13 .	14 .	17 .	22 .	26 .	

SIPHONS DE CHUTE EN FONTE

MONTÉS A VIS

NON MONTÉS



Horizontal — Fig. 35



Horizontal — Fig. 35a



Horizontal oblique — Fig. 39



Vertical — Fig. 38



Vertical — Fig. 38a



Pour chute directe — Fig. 328

DIAMÈTRES	54	67	81	94	108	135	162	189	216
SIPHONS MONTÉS									
Horizontaux, fig. 35		47 .	54 .	66 .	77 .	100 .	144 .	180 .	264 .
Verticaux, fig. 38		47 .	54 .	66 .	72 .	92 .	132 .	156 .	
SIPHONS NON MONTÉS									
Horizontaux, fig. 35a		38 . 50	44 . 50	55 .	65 .	84 .	126 .	162 .	
Verticaux, fig. 38a		38 . 50	44 . 50	55 .	60 .	80 .	118 .	138 .	
Obliques, fig. 39					72 .	92 .			
Chute directe, fig. 328			72 .	105 .	120 .	165 .			



SIPHONS EN FONTE A PANIER POUR COURS

SIPHONS Ronds A PANIER (Fig. 298)



Fig. 298

N°	DIAMÈTRE du dessus du siphon	HAUTEUR	SORTIE	PRIX du siphon complet avec panier	PIÈCES DÉTAILLÉES	
					Grille en fonte	Panier en tôle galvanisée
1	0.20	0.22	81	72 *	9 *	12 *
2	0.23	0.25	94	96 *	12 *	16 *
3	0.26	0.32	108	120 *	17 *	17 *
4	0.30	0.34	125	180 *	24 *	16 *
5	0.35	0.39	135	225 *	30 *	30 *



Fig. 299

SIPHONS Ronds A PANIER POUR PLANCHER (Fig. 300)

N°	DIAMÈTRE du dessus du siphon	HAUTEUR	SORTIE	PRIX du siphon complet avec panier	PIÈCES DÉTAILLÉES	
					Grille en fonte	Panier en tôle galvanisée
1	0.23	0.16	81	70 *	12 *	12 *
2	0.30	0.20	108	95 *	17 *	15 *



Fig. 301

SIPHONS Ronds A PANIER A HAUSSE MOBILE A TUBULURE (Fig. 301)

Ce siphon se compose de deux pièces.

N°	DIAM. du dessus du siphon	HAUTEUR	SORTIE	PRIX du siphon complet à tubulure	PRIX du siphon complet sans tubulure	PIÈCES DÉTAILLÉES				
						Hauteur sans tubulure	Hauteur à tubulure	Grille	Panier	Collet
1	0.23	0.37	94	110 *	105 *	28 *	32 *	12 *	18 *	48 *
2	0.26	0.38	108	137 *	130 *	33 *	40 *	17 *	20 *	60 *
3	0.30	0.40	125	200 *	190 *	46 *	56 *	24 *	28 *	92 *



Fig. 302

SIPHONS Carrés A PANIER A HAUSSE MOBILE (Fig. 302)

Ce siphon se compose de deux pièces.

N°	DIMENSIONS du Châssis	HAUTEUR	SORTIE	PRIX du siphon complet avec panier	PIÈCES DÉTAILLÉES			
					Hauteur	Grille en fonte	Panier en tôle galvanisée	Collet
1	0.30x0.30	0.35	108	180 *	63 *	28 *	12 *	77 *



SIPHONS Carrés A PANIER A HAUSSE MOBILE A TUBULURE (Fig. 303)

Ce siphon se compose de trois pièces.

N°	DIMENSIONS du Châssis	HAUTEUR	SORTIE	PRIX du siphon complet avec panier	PIÈCES DÉTAILLÉES				
					Hauteur à tubulure	Châssis seul	Grille en fonte	Panier en tôle galvanisée	Collet
1	0.30x0.30	0.45	108	185 *	36 *	44 *	28 *	12 *	65 *



SIPHONS EN FONTE A PANIER POUR COURS

SIPHONS A PANIER
Ramasse-Boue



Fig. 44
Sans tubulure

SIPHONS A PANIER
Garde d'eau mobile



Fig. 45

SIPHONS A PANIER
Ramasse-Boue

	DIAM. du dessus	Hauteur	Sortie	PRIX du siphon complet avec panier	Grille	Panier
Fig. 44	0.26	0.33	0.94	112. »	12. »	25. »

SIPHONS A PANIER
Garde d'eau mobile

	DIAM. du dessus	Hauteur	Sortie	PRIX du siphon complet avec panier	Grille	Panier
Fig. 45	0.20	0.40	1.06	135. »	17. »	25. »

SIPHONS A REGARD CARRÉ A PANIER Spéciaux pour Pavages et Carrelages céramiques



Fig. 321

	DIAMÈTRES du dessus du siphon	Hauteur	Sortie	PRIX du siphon complet	PIECES DÉTACHÉES			
					Hauteur	Grille	siphon	Panier
Fig. 321 2 pièces	0.22 x 0.22	0.25	0.108	110. »	35. »	15. »	90. »	10. »

Le siphon 321 se livre aussi avec pied à sortie droite (fig. 325)

SIPHONS RONDS A PANIER d'une seule pièce, extra-bas pour planchers



Fig. 42

	DIAMÈTRES du dessus du siphon	Hauteur	Départ	PRIX du siphon complet	PIECES DÉTACHÉES		
					Panier	Grille	Cuvette et siphon sans grille
Fig. 42	0.25	0.25	0.108	105. »	14. »	14. »	77. »

SIPHONS A DOUBLE GRILLE

sans panier, pour Cuisines, Buanderies, Salles de Bains



Fig. 50



Fig. 48

	DIAMÈTRES de la grille	Hauteur	Départ	PRIX du siphon double grille	PRIX du siphon grille et panier	PIECES DÉTACHÉES		
						Grille supér.	Grille infér.	Panier
Fig. 50	0.12	0.19	0.054	32. »	38. »	5. »	3. »	9. »
Fig. 48 à tubulure	0.12	0.23	0.054	36. »	43. »	5. »	3. »	9. »
Fig. 330	0.15	0.22	0.054	32. »	38. »	5. »	3. »	9. »



Fig. 330



Siphon rond
à cloche



Fig. 57

SIPHONS CLOCHE POUR COURS

Diamètre du dessus	10	12	14	21	25	30	35	40
Diamètre de la grille	8	10	11	17	22	25	30	35
Diamètre du départ	3	3 1/2	4	6	8	9	13	15
Prix du siphon rond	19.	21.	24.	33.	48.	60.	88	116.
Prix du siph. carré	20.	22.	25.	36.	52.	70.	108.	140.
Prix de la grille sans cloche.	8.	8.50	9.	12.	19.	24.	33.	50.

Siphon carré
à cloche



Fig. 57 bis

SIPHONS A CLOCHE POUR CANIVEAUX



Fig. 57 D

N°	caniveaux	caniveaux	PIRIX	Grille avec cloche
1	0,25 x 0,25	8	62.	26.
2	0,30 x 0,30	11	145.	55.

SIPHON ROND A CLOCHE

à embellir avec l'un des dessins de la page

Fig. 43



La pièce 125.

CHASSIS ROUNDS A GRILLE



Fig. 56

NOMBRE CARRÉS (10 CM.)	1	2	3	4	5	6
	21	22	25	30	35	40
NOMBRE DE LA SCELLE	17	18	21	25	30	35
	21.	27.	32.	41.	54.	68.
Prix de la grille seule	7.	8.	10.	12.	20.	29.

**CHASSIS A GRILLE OU PLAQUE SPÉCIAUX
POUR CARRELAGE**



Fig. 58

Dans à glace	N°	Plaque	PRIX	Dans à grille	N°	Grille	PRIX
21 x 21	1	20	31.	21 x 21	1	20	31.
28 x 28	2	27	48.	28 x 28	2	27	48.



Fig. 58

Nota - La plaque seule vaut le tiers de l'appareil

Nota - La grille seule vaut le tiers de l'appareil

Reduction

CONES DE RACCORDEMENT

Augmentation



DIAMÈTRES	24x32	27x41	32x49	35x56	41x68	45x68	51x85	54x102	60x120	66x120
Fig. 53	8.	11.	11.	12.	12.	13.	14.	15.	16.	18.
Fig. 54		11.	11.	12.	12.	13.		15.	16.	18.
DIAMÈTRES	20x32	25x39	30x46	35x53	40x60	45x67	50x74	55x81	60x88	65x95
Fig. 53	20.	26.	29.	32.	35.	37.	41.	45.	50.	58.
Fig. 54	20.	26.	29.	32.	35.	37.	41.	45.		



Fig. 54



ULTIMHEAT[®]
VIRTUAL MUSEUM

SIPHONS DE COURS A DEUX PIÈCES ENTRÉES D'EAU SIPHONNÉES

PETITE ENTRÉE D'EAU

Extra-bosse, pour plancher de faible épaisseur:

Sortie de 84-84-108



Fig. 312

Diamètre. 0 ^m 25	Hauteur. 0 ^m 12	Prix avec grille, sans panier.....	43. *
		• du panier seul.....	15. *
		• de la grille seule.....	16. *

ENTRÉES D'EAU RONDÉS

Sans tubulure (fig. 40) et avec tubulure (fig. 40b)



Sans tubulure fig. 40
Avec — — — — — 40b

DIAMÈTRE	HAUTEUR	PRIX SANS PANIER, avec grille		PANIER SEUL	GRILLE SEULE
		SANS TUBULURE	A TUBULURE		
0,25	0,20	48. *	75. *	15. *	24. *
0,30	0,20	55. *	84. *	18. *	31. *
0,40	0,30	70. *	120. *	22. *	41. *

Les entrées d'eau à tubulure ont 0 c/m de plus en hauteur.

PIEDS DE SIPHONS

1° A sortie droite (fig. 315)



Fig. 315

HACT. DE SOL à l'ÉBOÛTEMENT	SORTIE en	PRIX
0,200	108	50. *
0,250	135	60. *
0,300	162	77. *

2° A sortie oblique (fig. 316)



Fig. 316

HACT. DE SOL à l'ÉBOÛTEMENT	SORTIE en	PRIX
0,150	108	65. *
0,200	135	72. *
0,300	162	90. *

PIED DE SIPHON POUR ENTRÉE D'EAU EN CIMENT

Sortie uniforme de 108



DIAMÈTRE DE L'ENTRÉE	0,145	0,190	0,240
	Prix	50. *	59. *



176 bis RUE D'ALÉSIA
PARIS (XIV^e)
Télep.: VAUG. 26 81, 82, 83
Téleg. : Longissol Paris 72

R. C. Seine 254.944 B

Tarif 15.733

300
—
0

**SOCIÉTÉ FERMIÈRE
DES
ÉTABLISSEMENTS
LOSSIGNOL**

15 Juillet 1933



TABLE DES MATIÈRES

	PAGES		PAGES
Accessoires de salles de bain..	1	Porte-chapeaux	1
Baguiers	2	Porte-éponges	1
Barres d'appui	2	Porte-manteaux	1
Cache-trous	2	Porte-manteaux et porte-peignoirs sur planchettes	2
Crachoirs	2	Porte-peignoirs	1
Consoles	3, 4, 5	Porte-savons	2
Dossiers pour éviers	6	Porte-savons mobiles	18
Égouttoirs mobiles	7	Porte-serviettes pour consoles	5
Éviers sans égouttoir	6	Porte-serviettes fixes	1
Éviers à égouttoir fixe	7	Porte-serviettes mobiles	1
Éviers sur piétement	7	Porte-torchons	1
Éviers-vidoirs	8	Porte-verre	1
Glissières murales	2	Postes d'eau pour bonde à grille cuivre	22
Grilles pour vidoirs	8, 25	Postes d'eau pour bonde alphoïde	19
Lavabos de toilette accouplés	8, 9	Postes d'eau départ grille fixe	21
Lavabos de toilette isolés..	9, 10	Postes d'eau départ tube for..	20
Lavabos « Economie »	10, 11	Postes d'eau vidoirs	27, 28
Lavabos à dossier	12	Receveurs pour bains-douche..	23
Lavabos d'usine accouplés ...	13	Réservoirs de chasse peints...	23
Lavabos d'usine isolés	14	Réservoirs de chasse émaillés ..	24
Lavabos d'usine doubles..	14, 15	Tablettes pour lavabos	24
Lavabos d'usine à grande cuvette accouplés	16, 17	Timbres d'office	24, 25
Lavabos d'usine à grande cuvette isolés	17	Tubs	25
Lave-mains	18	Urinoirs	26, 27
Piètements pour lavabos	18	Vidoirs-postes d'eau	27, 28
Porte-brasse	2		



Page du Catalogue	N°	DÉSIGNATION DES ARTICLES	PRIX Châssis courant
ACCESSOIRES DE SALLE DE BAINS			
43	11	Porte-serviette mobile à 1 branche La pièce	14 30
	12	— — 2 branches —	22 20
	14	— — 3 — —	28 50
	21	Porte-serviette fixe à 1 branche, perpendiculaire au mur (longueur 45 centimètres)	6 70
	24	Porte-serviette simple, « Art Nouveau », barre acier émaillé.....	26 80
5	27	Porte-serviette à 1 branche parallèle au mur, Art nouveau.....	8 »
5	28	Porte-serviette à 2 branches parallèles au mur, Art nouveau.....	13 »
43	407	Porte-serviette à 1 branche parallèle au mur	8 40
	408	Porte-serviette à 2 branches parallèles au mur.....	16 »
14	30	Porte-chapeau à vis, blanc ou marron	4 »
	31	Porte-manteau — — —	4 20
46	32	Porte-chapeau à scellement, blanc ou marron	5 20
	33	Porte-chapeau à scellement, blanc ou marron	5 20
	43	Porte-manteau à 1 branche blanc....	3 60
8	44	— à 1 branche, blanc, Art nouveau	4 »
46	45	Porte-éponge rond	10 70
	46	Porte-verre	5 90
	47	Porte-peignoir simple	2 20
	48	— double	3 »
	49	Porte-torchon	2 20
	58	Porte-Manteau à 2 branches, Art nouveau	3 60



Page du Catalogue	N°	DÉSIGNATION DES ARTICLES	PRIX Chaux courant
46	60	Porte-savon rectangulaire	La pièce 5 80
	61	— oval	5 80
45	75	Baguier porte-bijoux	— 6 30
	76	Cache-trou	— 3 60
45	79	Barre d'appui	— 25 20
46	86	Porte-savon porte-éponge	— 5 90
	87	Porte-brosse	— 7 60
46	88	Porte-éponge oval	— 8 "
44	332	Crachoir 24 x 18,5	— 17 90
	333	— 27 x 21	— 18 90
38	408	Glissière murale en fonte émaillée: La fonte émaillée seule.....	— 6 30
		Complète avec glissière et chaîne cuvre nickelée et poignée porce- laine	— 18 90
PORTE-MANTEAUX & PORTE-PEIGNOIRS			
Montés sur planchettes			
44	50	Porte-chapeaux blancs ou marrons sur planchette cirée	0 têtes 17 90 3 — 24 80 4 — 32 60 5 — 40 40
	51	Porte-manteaux blancs ou marrons sur planchette cirée	2 — 18 40 3 — 25 70 4 — 33 60 5 — 42 "
	50	Porte-chapeaux blancs sur planchette laquée blanc	2 — 19 40 3 — 27 30 4 — 36 20 5 — 44 60
	51	Porte-manteaux blancs sur planchette laquée blanc	2 — 20 " 3 — 28 40 4 — 37 30 5 — 46 20
	52-53	Porte-peignoirs blancs sur planchette laquée blanc	2 — 12 60 3 — 16 80 4 — 22 " 5 — 28 40 6 — 32 60



Page du Catalogue	N°	DESIGNATION DES ARTICLES	PRIX Choix courant
CONSOLES			
<p>NOTA. — Les consoles marquées * sont susceptibles de recevoir une porte-servelette N° 10, 18, 19 et 20. Celles marquées ** sont susceptibles de recevoir en outre la porte-servelette n° 29 (voir les suppléments applicables page à côté).</p> <p>Les prix ci-dessous s'entendent pour consoles nues sans tampons ni vis. (Voir plus loin les prix de ces accessoires).</p>			
42	302*	Longueur 24 c/m 1/2 en fonte brute La pièce en fonte émaillée..... —	3 » 6 »
	303**	Longueur 34 c/m en fonte brute..... — en fonte émaillée..... —	4 10 7 80
	304**	Longueur 40 c m en fonte brute..... — en fonte émaillée..... —	6 » 11 30
	305*	Longueur 45 c m 1/2 en fonte brute..... — en fonte émaillée..... —	6 30 12 »
	306	Longueur 23 c/m en fonte brute..... — en fonte émaillée..... —	4 30 8 10
	307	Longueur 28 c m en fonte brute..... — en fonte émaillée..... —	6 » 10 30
	308	Longueur 43 c/m en fonte brute..... — en fonte émaillée..... —	9 » 15 80
		Supplément pour consoles 302 à 308, livrées avec 2 vis et 2 tampons de caoutchouc Par console	1 30
43	309*	Longueur 21 c/m. en fonte brute..... La pièce en fonte émaillée..... —	3 60 5 80
	310*	Longueur 32 c m en fonte brute..... — en fonte émaillée..... —	4 10 7 »
	311	Console pour tablette : longueur 15 c/m., en fonte émaillée.....	2 80
	312	Console pour tablette : longueur 12 c/m., en fonte émaillée.....	2 60



Page du Catalogue	N°	DÉSIGNATION DES ARTICLES	Choix contrat	PRIX
	343	Console pour tablette : longueur 13 c/m., avec butée arrière, en fonte émaillée, Art nouveau.....	La pièce	2 80
	348,0**	Longueur 24 c/m en fonte brute	—	2 90
		en fonte émaillée	—	6 10
43	348,1**	Longueur 28 c/m en fonte brute.....	—	2 90
		en fonte émaillée.....	—	6 10
	348,2**	Longueur 31 c/m en fonte brute.....	—	3 20
		en fonte émaillée.....	—	6 70
	349*	Longueur 43 c/m en fonte brute.....	—	6 10
		en fonte émaillée.....	—	11 35
	351	Longueur 21 c/m. « La Favorite » à champ: en fonte brute.....	—	2 30
		— en fonte émaillée.....	—	4 60
		<i>Cette assiette peut recevoir le porte-assiette N° 29.</i>		
44	323**	Longueur 24 c/m « La Favorite » à plat: en fonte brute	—	3 40
		— en fonte émaillée	—	7 20
	325**	Longueur 30 c/m « La Favorite » à plat: en fonte brute	—	4 60
		— en fonte émaillée	—	9 *
	327**	Longueur 23 c/m « La Favorite » à champ: en fonte brute	—	2 70
		— en fonte émaillée	—	6 60
	326**	Longueur 30 c/m « La Favorite » à champ: en fonte brute	—	4 *
		— en fonte émaillée	—	8 50
42	331**	Longueur 28 c/m: à glissières en fonte brute.....	—	5 30
		en fonte émaillée.....	—	8 70
	332**	Longueur 37 c/m 1/2: à glissières en fonte brute.....	—	6 50
		en fonte émaillée.....	—	10 70
	333**	Longueur 41 c/m: à glissières en fonte brute.....	—	6 80
		en fonte émaillée.....	—	11 90
		Supplément pour consoles 531, 532, 533, livrées avec 2 boulons et 2 tampons de caoutchouc.....		
		Par console		1 50
43	342	Longueur 27 c/m en fonte brute.....	La pièce	2 80
		en fonte émaillée.....	—	5 70



Page du Catalogue	N°	DESIGNATION DES ARTICLES	PRIX Choix courant	
43	543	Longueur 30 c/m		
		en fonte brute..... La pièce	2 90	
			en fonte émaillée.....	6 "
	543	Longueur 29 c/m		
		en fonte brute.....	2 90	
			en fonte émaillée.....	6 30
	53	547	Longueur 27 c/m	
			en fonte brute.....	2 80
			en fonte émaillée.....	5 70
		548	Longueur 30 c/m	
			en fonte brute.....	2 90
			en fonte émaillée.....	6 "
574/1		Longueur 36 c/m		
		en fonte brute.....	4 10	
		en fonte émaillée.....	8 60	
574 2		Longueur 41 c/m		
		en fonte brute.....	4 80	
		en fonte émaillée.....	9 30	
575**		Longueur 30 c/m 1/2		
		en fonte brute.....	5 70	
		en fonte émaillée.....	10 60	
576		Longueur 34 c/m 1/2		
		en fonte brute.....	5 50	
		en fonte émaillée.....	10 20	
42	593	<i>Modèles imprimés.</i>		
	596			
	597			
		PORTE-SERVIETTES POUR CONSOLES		
		<i>Ces porte-serviettes peuvent se monter sur les consoles ci-dessous marquées * soit les N° 502, 503, 504, 505, 509, 510, 518, 519, 523, 524, 525, 526, 531, 532, 533, 573.</i>		
		<i>Le porte-serviettes N° 29 peut se monter sur les consoles N° 502, 504, 518, 521, 523, 524, 525, 526, 531, 532, 533, 573.</i>		
41	10	Porte-serviettes émaillé à 1 branche mobile, longueur 40 c/m.....	La pièce	10 70
	18	Porte-serviettes émaillé à 2 branches mobiles, longueur 40 c/m.....	—	17 85
	19	Porte-serviettes émaillé à 1 branche mobile, longueur 30 c/m.....	—	9 90
	20	Porte-serviettes émaillé à 1 branche fixe, longueur 35 c/m.....	—	4 90
		2 vis cuivre nickelé, avec écrous et écuis permettant de fixer le porte-serviette N° 20.....	La paire	1 60
	29	Porte-serviettes émaillé à 1 branche formée, longueur 40 c/m.....	La pièce	8 90
		<i>Spécifier pour ce modèle soit le N° des consoles auxquelles il est destiné, soit la distance entre tiges.</i>		



Page du Catalogue	N°	DESIGNATION DES ARTICLES	PRIX Châssis ouvert
DOSSIERS MOBILES POUR ÉVIERS			
<i>Ces dossiers destinés à être montés sur nos éviers peuvent cependant servir à beaucoup d'autres usages, et sont fréquemment utilisés, posés sur des consoles, comme tablettes.</i>			
12	D. 50	Dossier de 0 m. 50 de long (pour éviers 141, 142)	La pièce 45 70
	— 60	Dossier de 0 m. 60 de long (pour éviers 143, 153)	— 55 70
	— 70	Dossier de 0 m. 70 de long (pour éviers 146, 161, 162)	— 58 80
	— 80	Dossier de 0 m. 80 de long (pour éviers 148, 163, 164)	— 74 50
	— 90	Dossier de 0 m. 90 de long (pour éviers 149, 165, 166)	— 85 "
	— 100	Dossier de 1 m. de long (pour évier 150)	— 90 30
ÉVIERS SANS ÉGOUTTOIR			
<i>Émaillés intérieurement et bruts extérieurement</i>			
A gros bords:			
11	141	Evier de 50 x 40	La pièce 82 40
	142	Evier de 50 x 50	— 96 60
	143	Evier de 60 x 50	— 103 40
	144	Evier de 63 x 40	— 106 60
	145	Evier de 65 x 50	— 121 30
	146	Evier de 70 x 50	— 129 70
	147	Evier de 75 x 50	— 153 80
	148	Evier de 80 x 55	— 159 10
	149	Evier de 90 x 55	— 171 70
	150	Evier de 100 x 55	— 175 90
A petits bords ronds:			
	153	Evier de 60 x 40	La pièce 81 40
NOTA. — Les éviers 143 et 153 peuvent être livrés avec ou sans pattes de fixation. Sauf spécification formelle, ils sont livrés avec pattes de fixation.			



Page du Catalogue	N°	DÉSIGNATION DES ARTICLES	PRIX Chois. courant
ÉGOUTTOIRS MOBILES			
13	T 40	Egouttoir de 40 × 40 (pour éviers 141, 161, 162, 163, 164. — Eviers vidoirs 172, 173. — Timbres d'office 176, 177).....	La pièce 58 30
	T 45	Egouttoir de 45 × 40 (pour éviers 144, 165, 166. — Evier-vidoir N° 174, Timbre d'office 178).....	— 59 90
	T 50	Egouttoir de 50 × 40 (pour éviers 142, 143, 145, 146, 147).....	— 66 70
ÉVIERS AVEC ÉGOUTTOIR FIXE			
<i>Emaillés intérieurement et bruts extérieurement</i>			
11	161	70 × 43 , égouttoir à droite.....	La pièce 119 20
	162	70 × 43 , égouttoir à gauche.....	— 119 20
	163	80 × 44 , égouttoir à droite.....	— 139 70
	164	80 × 44 , égouttoir à gauche.....	— 139 70
	165	90 × 45 , égouttoir à droite.....	— 160 "
	166	90 × 45 , égouttoir à gauche.....	— 160 "
ÉVIERS SUR PIÈTEMENT			
14	153 A	60 × 50 , sans égouttoir (avec le piétement)	La pièce 168 "
	161 A	70 × 43 , égouttoir à droite (avec le piétement)	— 210 "
	162 A	70 × 43 , égouttoir à gauche (avec le piétement)	— 210 "
	153 A	60 × 40 , sans égouttoir (avec le piétement)	— 146 "



Page du Catalogue	N°	DÉSIGNATION DES ARTICLES	PRIX Châssis encastré
ÉVIERS-VIDOIRS SANS TROP PLEIN			
<i>NOTA. — Ces évier se font également avec trop plein. (Voir page 24 timbres d'offices n° 176, 177 et 178).</i>			
15	174	70 x 45 c/m Non émaillé extérieurement..... La pièce Émaillé extérieurement..... —	299 = 313 =
	173	60 x 40 c/m Non émaillé extérieurement..... — Émaillé extérieurement..... —	210 = 223 =
	172	50 x 40 c/m Non émaillé extérieurement..... — Émaillé extérieurement..... —	167 = 176 =
	171	40 x 30 c/m Non émaillé extérieurement..... — Émaillé extérieurement..... —	119 = 125 =
<i>Sur instructions spéciales, les évier vidoirs 174 et 173 sont toujours livrés non émaillés extérieurement, les N° 172 et 171 émaillés extérieurement.</i>			
		Supplément pour pose-seau en bois dur avec vis nickelées sur les évier N° 171, 172, 173 et 174..... Par évier	31 50
		Supplément pour grille mobile à charnières pour 171..... —	15 20
		Supplément pour grille mobile à charnières pour N° 172 et 173..... —	17 =
		Supplément pour grille mobile à charnières pour N° 174..... —	18 50
LAVABOS DE TOILETTE			
3	250	LAVABOS EN SÉRIES AGCOUPLÉES : montés sur consoles 520 brutes.	
		1^{re} Grandeur : 63 x 46. Non émaillés extérieurement :	
		La première place.....	176 =
		Chaque place supplémentaire.....	172 =
		Émaillés extérieurement :	
		La première place.....	183 =
		Chaque place supplémentaire.....	179 =



Page du Catalogue	N°	DÉSIGNATION DES ARTICLES	PRIX Châssis complet
5	250	2° Grandeur : 56 x 40. Non émaillés extérieurement: La première place Chaque place supplémentaire	153 50 150 »
		Emaillés extérieurement: La première place Chaque place supplémentaire	160 » 156 »
	250	3° Grandeur : 50 x 40. Non émaillés extérieurement: La première place Chaque place supplémentaire	144 » 140 »
		Emaillés extérieurement: La première place Chaque place supplémentaire	151 » 148 »
		Diminution pour fourniture sans console: La première place Chaque place supplémentaire	7 50 3 75
		Majoration sur chacun des lavabos ci-dessus pour fourniture avec consoles 520 émaillées (au lieu de brutes): La première place Chaque place supplémentaire	6 30 3 25
4	253	LAVABOS ISOLÉS: Montés sur 2 consoles 520 brutes (pouvant recevoir les porte-serviettes N° 10, 18, 19, ou 20). Pour ces porte-serviettes, voir tarif p. 5.	
		1° Grandeur : 63 x 46. Non émaillé extérieurement La pièce Émaillé extérieurement	176 » 183 »
		2° Grandeur : 56 x 40. Non émaillé extérieurement Émaillé extérieurement	153 » 160 »
		3° Grandeur : 50 x 40. Non émaillé extérieurement Émaillé extérieurement	144 » 151 »
4	251	Grandeur : 70 x 54 : Non émaillé extérieurement	218 »



Page du Catalogue	N°	DÉSIGNATION DES ARTICLES	PRIX Closé courant
		Diminution pour fourniture sans console Par lavabo	7 40
		Majoration pour fourniture avec consoles 520 émaillées (au lieu de brutes) Par lavabo	6 30
53	76	Majoration par lavabo 240, 245 ou 251 pour fourniture avec 1 cache-trou fonte émaillée	3 20
5	320	Console spéciale pour lavabo 230, 245 et 251 :	
		Brute	La pièce 3 70
		Emaillée	— 6 80
		LAVABOS « ECONOMIC ».	
1	270	L'Economic seul , émaillé extérieurement	La pièce 190 »
		(Ce lavabo ne nécessite ni console, ni siphon, ni bonde, le prix ci-contre représente donc le prix total du lavabo prêt à être monté, sauf la robinetterie, la chaînette et le bouchon).	
		Le même, livré avec 1 porte-serviette N° 10 bis.....	L'ensemble 200 »
		Le même avec 2 porte-serviettes N° 10 bis, à 1 branche.....	L'ensemble 210 »
2	271	L'Economic en séries accouplées , émaillé extérieurement (supprimant la bonde, le siphon et les consoles — avec séparation — sans chaînette, ni bouchon, ni robinetterie).	
		La première place	190 »
		Chaque place supplémentaire	218 »
		Le même , avec porte-serviettes spéciaux, mobiles à une extrémité, fixes aux intermédiaires :	
		La première place	200 »
		Chaque place supplémentaire	225 »



Page du Catalogue	N°	DÉSIGNATION DES ARTICLES	PRIX Châssis ouvrant
3	272	L'Economic en séries accouplées et adossées , émaillé extérieurement (modèle breveté, supprimant la bande cuivre et le siphon) complètes, avec séparations, plaques de recouvrement et entretoises, mais sans chaîne, ni bouchon, ni robinetterie et pieds non compris. Les deux premières places doubles Chaque place double en supplément	990 » 520 »
		Le même , avec porte-serviettes spéciaux, mobiles aux extrémités et fixes aux intermédiaires. Les deux premières places doubles Chaque place double en supplément	1.030 » 535 »
		Supplément pour porte-éponge N° 81 (un par place double)..... La pièce	8 40
		Pied fonte brute —	95 »
		Pied fonte émaillée —	147 »
	273	Séparation pour lavabo Economic en séries accouplées La pièce	28 50
	273-274	Plaque de recouvrement, extrémité , pour lavabos en séries adossées.... La pièce <i>Préciser, en cas de réassortiment, si l'on désire la plaque N°</i>	33 60
	273	Avec raccord mâle.	
	274	Avec raccord femelle.	
	276	Plaque de recouvrement intermédiaire , pour lavabos en séries adossées —	29 40
		Entretoise en fer , supportant les lavabos en séries adossées et accouplées Par place double	54 60
41	10 50	Porte-serviettes mobile pour « Economic » La pièce	10 50
	22	Porte-serviettes fixe pour « Economic » , en séries..... —	8 »
	81	Porte-éponge spécial —	8 50



Page du Catalogue	N°	DÉSIGNATION DES ARTICLES	PRIX Chaux courant
LAVABOS A DOSSIER			
6	721	Lavabo 60 x 24 c/m , isolé, émaillé extérieurement (avec départ grille fixe fonte émaillée et busette fonte) 2 trous de robinet..... La pièce	132 »
6	730	Lavabo 60 x 24 en séries accouplées émaillé extérieurement avec grille fixe fonte émaillée et busette fonte (y compris joints de caoutchouc et boulons); à 2 trous de robinet par 0 m. 60 : Le premier élément de 0 m. 60.... Chaque élément de 0 m. 60 en plus	132 » 137 »
		Élément de lavabo 60 x 24 , pour séries accouplées, émaillé extérieurement, sans joint ni boulon. Chaque élément de 0 m. 60	132 »
		Joint de caoutchouc et boulons pour élément de 0 m. 60..... Le jeu	4 20
<i>Les lavabos N° 721 et 730 peuvent aussi être fournis sur demande avec trous et feuillures pour recevoir une bonde d'évier de 0 m. 053 ou une bonde à bouchon de 0 m. 054.</i>			
LAVABOS D'USINE			
<i>Ces lavabos sont émaillés intérieurement et bruts extérieurement.</i>			
<i>La bonde peut être placée sur les extrémités de droite ou de gauche, ou sur les lavabos intermédiaires.</i>			
<i>Tous ces lavabos sont fournis, sauf avis contraire, avec départ à grille en fonte émaillée, et busette fonte. Sur demande spéciale, ils peuvent être fournis avec trou et feuillure pour recevoir une bonde d'évier, ou une bonde à bouchon de 0 m. 053.</i>			



Page du Catalogue	N°	DÉSIGNATION DES ARTICLES	PRIX Châssis ouvert
7	711	<p align="center">LAVABOS ACCOUPLES</p> <p>Par longueurs multiples de 1 mètre et de 0 m. 50, sur pieds 702, comprenant: la cuve et le dossier émaillés, un pied brut par mètre, joints et boulons.</p> <p>Le premier mètre..... L'ensemble 294 "</p> <p>Les premiers 0 m. 50..... — 161 "</p> <p>Chaque mètre supplémentaire..... — 302 "</p> <p>(En 0 m. 50, l'extrémité de droite seule existe avec ou sans bords.)</p> <p>Soit lavabo de 1 m. 50..... 463 "</p> <p>— 2 m. 00..... 596 "</p> <p>— 2 m. 50..... 765 "</p> <p>— 3 m. 00..... 900 "</p> <p>— 3 m. 50..... 1 070 "</p> <p>— 4 m. 00..... 1 200 "</p> <p>— 4 m. 50..... 1 370 "</p> <p>— 5 m. 00..... 1 500 "</p> <p>— 5 m. 50..... 1 670 "</p> <p>— 6 m. 00..... 1 810 "</p> <p>— 6 m. 50..... 1 975 "</p> <p>— 7 m. 00..... 2 108 "</p> <p>— 7 m. 50..... 2 280 "</p> <p>— 8 m. 00..... 2 410 "</p> <p>— 8 m. 50..... 2 580 "</p> <p>— 9 m. 00..... 2 710 "</p> <p>— 9 m. 50..... 2 880 "</p> <p>— 10 m. 00..... 3 015 "</p> <p>— 10 m. 50..... 3 185 "</p> <p>Les mêmes sur consoles 701 ou 701 bis (au lieu de pieds 702).</p> <p>Diminution par mètre ou 0 m. 50..... 6 80</p> <p>Élément de 1 mètre de lavabos accouplés N° 711..... La pièce 204 "</p> <p>Dossier de 1 mètre pour N° 711..... — 71 "</p>	



Page du Catalogue	N°	DÉSIGNATION DES ARTICLES	PRIX Châssis courant
		Élément de lavabos N° 711 accouplés de 0 m. 50 (extrémité de droite seule existe avec ou sans bonde).. La pièce	105 »
		Dossier de 0 m. 50 pour N° 711 (seul le dossier extrémité droite existe). —	36 »
7	702	Pied brut à vis pour N° 711..... —	20 »
	701	Console brute à vis pour N° 711.... —	13 »
	701 bis	Console brute à scellements pour N° 711..... —	13 »
		Joint de caoutchouc pour N° 711.... La pièce	6 30
		Boulons et écrous nécessaires pour l'assemblage de 2 éléments de lavabos N° 711..... Le jeu	2 10
7	714	LAVABO ISOLE	
		De 1 mètre (bonde au centre) avec dossier, sur 2 pieds 702..... L'ensemble	320 »
		Le même, sur 2 consoles 701 ou 701 bis..... —	306 »
		Lavabo isolé de 1 m. (sans dossier ni console) La pièce	210 »
		Dossier seul pour lavabo isolé de 1 m. —	71 »
		Pieds et consoles (voir ci-dessus).	
10	716	LAVABO DOUBLE	
		En séries adossées et accouplées, par longueurs multiples de 1 mètre ou de 0 m. 50 double (comportant 2 cuves, 1 plaque de recouvrement, support de rampe émaillé avec collier et vis, joints et boulons, 1 pied double par mètre avec la barre d'accouplement).	
		Le premier mètre double..... L'ensemble	627 »
		Les premiers 0 m. 50 double —	383 »
		Chaque mètre double supplémentaire —	643 »



Page du Catalogue	N°	DÉSIGNATION DES ARTICLES	PRIX Châssis courant
		Soit lavabo de 1 m. 50.....	1 030 "
		— 2 m. 00.....	1 270 "
		— 2 m. 50.....	1 670 "
		— 3 m. 00.....	1 915 "
		— 3 m. 50.....	2 315 "
		— 4 m. 00.....	2 560 "
		— 4 m. 50.....	2 960 "
		— 5 m. 00.....	3 200 "
		— 5 m. 50.....	3 600 "
		— 6 m. 00.....	3 845 "
		— 6 m. 50.....	4 245 "
		— 7 m. 00.....	4 490 "
		— 7 m. 50.....	4 890 "
		— 8 m. 00.....	5 135 "
		— 8 m. 50.....	5 530 "
		— 9 m. 00.....	5 780 "
		— 9 m. 50.....	6 180 "
		— 10 m. 00.....	6 420 "
		— 10 m. 50.....	6 820 "
		1 mètre double isolé (compre- nant 2 cuves, 1 plaque de raccordement, 2 supports de rampe avec collier et vis, et 2 pieds doubles) L'ensemble	740 "
		Les éléments sont les mêmes que pour le lavabo 711; en outre:	
		Pied double , y compris la barre d'accouplement La pièce	94 "
		Plaque de recouvrement de 0 m. 50 (d'extrémité seule- ment) —	52 50
		Plaque de recouvrement de 1 m. (d'extrémité, avec rac- cord mâle ou femelle, ou in- termédiaire) —	99 "
		Support de rampe émaillé , avec collier et vis..... L'ensemble	27 50
		NOTA. — Les porte-savons qui figurent sur la gauche du catalogue y sont portés par erreur, et ne peuvent être montés sur ces lavabos.	



6

730

LAVABO A GRANDE CUVETTE

En séries accouplées, par longueurs multiples de 1 mètre, 0 m. 75 ou 0 m. 50 (comprenant: 1 cuve, 1 colonne émaillée porte-rampe, avec son collier et vis, et 1 pied brut par mètre ou 0 m. 75, 1 porte-savon sur chaque colonne, joints et boulons.)

La bonde peut être placée sur les éléments d'extrémité ou sur ceux du milieu.

Le premier mètre.....	L'ensemble	466	»
Les premiers 0 m. 75.....	—	395	»
Chaque mètre supplémentaire.	—	475	»
Chaque 0 m. 75 supplémentaire	—	402	»
Soit lavabo de 1 m. 50.....		797	»
— 1 m. 75.....		868	»
— 2 m. 00.....		940	»
— 2 m. 50.....		1.270	»
— 3 m. 00.....		1.342	»
— 3 m. 50.....		1.413	»
— 4 m. 00.....		1.744	»
— 4 m. 75.....		1.815	»
— 5 m. 00.....		1.887	»
— 5 m. 50.....		2.112	»
— 6 m. 00.....		2.290	»
— 6 m. 75.....		2.360	»
— 7 m. 00.....		2.690	»
— 7 m. 75.....		2.760	»
— 8 m. 00.....		2.830	»
— 8 m. 50.....		3.165	»
— 9 m. 00.....		3.240	»
— 9 m. 75.....		3.310	»
— 10 m. 00.....		3.640	»
— 10 m. 75.....		3.710	»
— 11 m. 00.....		3.780	»
— 11 m. 75.....		4.110	»
— 12 m. 00.....		4.185	»
— 12 m. 75.....		4.255	»
— 13 m. 00.....		4.585	»
— 13 m. 75.....		4.660	»
— 14 m. 00.....		4.730	»



Page du Catalogue	N°	DÉSIGNATION DES ARTICLES	PRIX Châssis ouvert
		<i>Il existe dans les lavabos type 740 des morceaux d'extrémité et intermédiaires de 1 mètre et des morceaux d'extrémité de 0 m. 75, tous avec ou sans bords. Les longueurs multiples de 0 m. 50 sont faites par l'accouplement de 2 morceaux de 0 m. 75.</i>	
		Le même, sans porte-savon. Diminution par mètre ou 0 m. 75.....	14 75
		Le même, sans colonne porte-rampe ni porte-savon (la colonne est remplacée par un cache-trou). Diminution par mètre ou 0 m. 75.....	41 "
		Ces lavabos peuvent être livrés avec moins d'un pied par mètre : Diminution par pied et colonne porte-rampe supprimées.....	122 "
		Élément de lavabo de 1 m. La pièce	330 "
		Élément de lavabo de 0 m. 75 La pièce (Le bout d'extrémité seul existe avec ou sans bords).	258 "
		Colonne émaillée avec collier et vis joints caoutchouc et écrous	55 50
		Pied brut	66 "
		Cache-trou émaillé (pour remplacer la colonne) avec joints caoutchouc et écrous.....	14 70
		Porte-savon seul	14 70
		Joint de caoutchouc de lavabo	5 25
		Joint de caoutchouc pour la colonne ..	4 20
		Écrous et boulons pour un joint Le jeu	2 10
		LAVABO ISOLÉ	
		De milieu, à grande cuvette (cuve, pied brut, colonne émaillée porte-rampe avec collier et vis, joints et boulons de colonne, 1 porte-savon sur la colonne).	
		Dimensions: 0 m. 77 x 0 m. 77.: L'ensemble	400 "

9 744



Page du Catalogue	N°	DÉSIGNATION DES ARTICLES	PRIX Choix courant
		Le même, sans porte-savon..... L'ensemble	385 "
		<i>NOTA. — Les lacbois 140 et 144 sont percés d'un trou dans l'axe du pied et de la colonne, et par suite, l'alimentation de la rampe peut être faite par l'intérieur du pied et de la colonne (dimension maximum admissible, tube d'alimentation de 27).</i>	
LAVE-MAINS			
<i>Tous nos lavi-mains sont émaillés extérieurement.</i>			
31	261	A 1 trou dans le dossier.....	La pièce 147 "
	261 bis	A 2 trous dans le dossier.....	— 147 "
	262	Même modèle que le 261, mais avec 2 trous de robinet, un de chaque côté de la cuvette, dossier non percé	— 147 "
32	601	De face (catalogue erroné, voir dessin 631)	— 76 "
	603	A 1 trou.....	— 108 "
	604	Le même à 2 trous.....	— 108 "
	611	D'angle à 1 trou.....	— 102 "
	621	De face à 1 trou.....	— 94 "
	631	D'angle (catalogue erroné, voir dessin 601).....	— 87 50
PIEDS & PIÈTEMENTS			
40	280	Pied seul.....	La pièce
	281 bis	Piètement complet, avec ceinture à plat sans barre de soutien.....	L'ensemble <i>Modèles supprimés</i>
	282 bis	Piètement complet, avec ceinture à plat avec barre de soutien.....	—
PORTE-SAVON MOBILE POUR POSTES D'EAU & ÉVIERS-VIDOIRS			
17	90	Émaillé extérieurement.....	La pièce 8 40
		<i>NOTA. — Ces porte-savons ayant une forme différente suivant les pièces auxquelles ils sont destinés, préciser le N° de notre catalogue sur lesquels ils doivent s'adapter.</i>	



Page du Catalogue	N°	DÉSIGNATION DES ARTICLES	PRIX Choirs courants
POSTES D'EAU			
<i>Tous nos postes d'eau sont émaillés extérieurement.</i>			
<i>Tous ces prix s'entendent avec grille porte-bron.</i>			
Départ bonde siphonée et busette fonte :			
22	101	Grand modèle à cuvette rectangulaire 1 trou de robinet.....	115 "
	101bis	Grand modèle à cuvette rectangulaire 2 trous de robinet.....	115 "
28	102	Petit modèle à cuvette rectangulaire 1 trou de robinet.....	103 "
	102bis	Petit modèle à cuvette rectangulaire 2 trous de robinet.....	103 "
	103	Petit modèle à cuvette 1/2 ronde 1 trou de robinet.....	96 50
	103bis	Petit modèle à cuvette 1/2 ronde 2 trous de robinet.....	96 50
22	104	Grand modèle à cuvette 1/2 ronde 1 trou de robinet.....	108 "
	104bis	Grand modèle à cuvette 1/2 ronde 2 trous de robinet.....	108 "
29	105	Petit modèle à niche 1 trou de robinet.....	105 "
	111	Petit modèle d'angle 1 trou de robinet.....	105 "
	111bis	Petit modèle d'angle 2 trous de robinet.....	105 "
32	122	Grand modèle d'angle 1 trou de robinet.....	131 "
	122bis	Grand modèle d'angle 2 trous de robinet.....	131 "



Page du Catalogue	N°	DÉSIGNATION DES ARTICLES	PRIX Châssis ouvert
23	131	Grand modèle à niche 1 trou de robinet.....	137 »
Départ grille fixe et tube fer fileté:			
27	301	Grand modèle à cuvette rectangulaire 1 trou de robinet.....	117 »
	301 bis	Grand modèle à cuvette rectangulaire 2 trous de robinet.....	117 »
	302	Petit modèle à cuvette rectangulaire 1 trou de robinet.....	106 »
	302 bis	Petit modèle à cuvette rectangulaire 2 trous de robinet.....	106 »
	303	Petit modèle à cuvette 1/2 ronde 1 trou de robinet.....	100 »
	303 bis	Petit modèle à cuvette 1/2 ronde 2 trous de robinet.....	100 »
	304	Grand modèle à cuvette 1/2 ronde 1 trou de robinet.....	110 »
	304 bis	Grand modèle à cuvette 1/2 ronde 2 trous de robinet.....	110 »
	305	Petit modèle à niche 1 trou de robinet.....	108 »
	311	Petit modèle d'angle 1 trou de robinet.....	108 »
	311 bis	Petit modèle d'angle 2 trous de robinet.....	108 »
	322	Grand modèle d'angle 1 trou de robinet.....	133 »
	322 bis	Grand modèle d'angle 2 trous de robinet.....	133 »
	331	Grand modèle à niche 1 trou de robinet.....	139 »
Supplément pour les postes d'eau N° 301 à 331, livrés avec écrou et douille de sortie en cuivre 10x49 :			
		Par poste d'eau.....	7 »



Page du Catalogue	N°	DÉSIGNATION DES ARTICLES	PRIX Chôls courant
		Départ grille fixe et busette fonte:	
14	401	Grand modèle à cuvette rectangulaire 1 trou de robinet.....	115 "
	401bis	Grand modèle à cuvette rectangulaire 2 trous de robinet.....	115 "
30	402	Petit modèle à cuvette rectangulaire 1 trou de robinet.....	103 "
	402bis	Petit modèle à cuvette rectangulaire 2 trous de robinet.....	103 "
	403	Petit modèle à cuvette 1/2 ronde 1 trou de robinet.....	96 50
	403bis	Petit modèle à cuvette 1/2 ronde 2 trous de robinet.....	96 50
24	404	Grand modèle à cuvette 1/2 ronde 1 trou de robinet.....	108 "
	404bis	Grand modèle à cuvette 1/2 ronde 2 trous de robinet.....	108 "
30	405	Petit modèle à niche 1 trou de robinet.....	105 "
	411	Petit modèle d'angle 1 trou de robinet.....	105 "
	411bis	Petit modèle d'angle 2 trous de robinet.....	105 "
25	422	Grand modèle d'angle 1 trou de robinet.....	131 "
	422bis	Grand modèle d'angle 2 trous de robinet.....	131 "
	431	Grand modèle à niche 1 trou de robinet.....	136 50



Page du Catalogue	N°	DESIGNATION DES ARTICLES	PRIX Chaux courant
		Avec trou pour bonde à grille en cuivre :	
		<i>Le prix de la bonde n'est pas compris dans les prix ci-dessous</i>	
26	801	Grand modèle à cuvette rectangulaire 1 trou de robinet.....	115 "
	801bis	Grand modèle à cuvette rectangulaire 2 trous de robinet.....	115 "
	802	Petit modèle à cuvette rectangulaire 1 trou de robinet.....	103 "
	802bis	Petit modèle à cuvette rectangulaire 2 trous de robinet.....	103 "
	803	Petit modèle à cuvette 1/2 ronde 1 trou de robinet.....	96 50
	803bis	Petit modèle à cuvette 1/2 ronde 2 trous de robinet.....	96 50
	804	Grand modèle à cuvette 1/2 ronde 1 trou de robinet.....	108 "
	804bis	Grand modèle à cuvette 1/2 ronde 2 trous de robinet.....	108 "
	805	Petit modèle à niche 1 trou de robinet.....	105 "
	811	Petit modèle d'angle 1 trou de robinet.....	105 "
	811bis	Petit modèle d'angle 2 trous de robinet.....	105 "
	822	Grand modèle d'angle 1 trou de robinet.....	131 "
	822bis	Grand modèle d'angle 2 trous de robinet.....	131 "



Page du Catalogue	N°	DESIGNATION DES ARTICLES	PRIX Châtais corant
	311	Grand modèle à niche 1 trou de robinet.....	136 50
		<i>NOTA. — Par suite de modifications faites, les dimensions des postes d'eau N° 101, 102, 104, 301, 302 304, 401, 402, 104, 801, 802, 804, et les adresses N° bis sont modifiés de la manière suivante :</i>	
		Postes d'eau 101, 301, 401, 801	
		Hauteur totale	670 m/m.
		Largeur dossier	360 —
		Largeur cuvette	400 —
		Saillie	300 —
		Profondeur	120 —
		Poids approximatif	14 kilos
		Postes d'eau 102, 302, 402, 802	
		Hauteur totale	560 m/m.
		Largeur	320 —
		Saillie	260 —
		Profondeur	95 —
		Poids approximatif	9 kilos
		Postes d'eau 104, 304, 404, 804	
		Hauteur totale	670 m/m.
		Largeur dossier	360 —
		Largeur cuvette	400 —
		Saillie	300 —
		Profondeur	120 —
		Poids approximatif	14 kilos
		RECEVEURS POUR BAINS DOUCHES	
10	680	60 x 60 non émaillé extérieurement..	La pièce 147 »
		Bonde spéciale en cuivre nickelé et bouchon caoutchouc sans raccord..	25 20
		La même avec raccord.....	— 31 50
		RÉSERVOIRS DE CHASSE	
		RÉSERVOIRS PEINTS	
39	470 470 bis	Réservoir cannelé, contenance 9 litres Modèle appuyé	} Sur demande
	471	Réservoir de chasse 1/2 rond, contenance 9 litres	



Page du Catalogue	N°	DESIGNATION DES ARTICLES	PRIX Châcs sur st
		Supplément pour réservoir 470 ou 471 livré avec intérieur et accessoires vitrés, extérieur point	Par réservoir 31 50
		RESERVOIRS ÉMAILLÉS	
38	471	« L'Invicta », contenance 9 litres, émaillé extérieurement et intérieurement: La fonte émaillée seule, sans robinetterie, ni joint La pièce	117 50
	471	« L'Invicta », comme ci-dessus, mais avec joint de caoutchouc de cloche, culot cuivre et joint, sans robinet, flotteur, ni chaîne.....	— 136 »
	471	« L'Invicta », comme ci-dessus, mais complet, avec culot, robinet flotteur, joints caoutchouc sans chaîne de tirage.....	— 161 50
		Supplément pour fourniture de la chaîne nickelée et poignée porcelaine	Par réservoir 6 30
		NOTA. — Toutes les parties visibles de la cuisine sont nickelées.	
498		Glissière murale fonte émaillée seule , sans glissière cuivre, chaîne, ni poignée	La pièce 6 30
498		Glissière murale fonte émaillée complète , avec glissière et chaîne cuivre nickelé, poignée porcelaine....	— 18 90
		TABLETTE POUR LAVABO	
17	71	65 x 16 : entièrement émaillée (cette tablette se pose sans console)....	La pièce 33 50
		TIMBRES D'OFFICE A TROP PLEIN DISSIMULÉ	
16	178	70 x 45 : Non émaillé extérieurement La pièce	321 »
		Émaillé extérieurement.....	— 340 »



Page du Catalogue	N°	DÉSIGNATION DES ARTICLES	PRIX Chiffre courant
	177	60 x 40 : Non émaillé extérieurement —	225 »
		Emaillé extérieurement..... —	237 »
	176	50 x 40 : Non émaillé extérieurement —	185 »
		Emaillé extérieurement..... —	195 »
		Supplément pour pose seau en bois dur pour les timbres 178, 177 et 176 Par timbre d'office.....	31 50
		Supplément pour grille mobile à charnières pour 176 et 177.....	16 80
		Supplément pour grille mobile à charnières pour 178.....	18 50
		Bonde spéciale en cuivre nickelé, à trop plein, bouchon de caoutchouc sans raccord. La pièce	25 50
		La même, avec raccord —	31 50
		<i>Voir page 7 du tarif les tablettes égyptiennes peuvent se poser sur les timbres d'office ci-dessus.</i>	
		TUBS	
9	691	77 x 77: émaillé intérieurement, brut extérieurement, monté sur pieds.. La pièce	282 »
		<i>Nous tenons ce tub en acier avec bonde à grille et barette de départ en fonte; mais sur demande il peut être livré avec treu et feuillure, permettant d'y adapter une bonde à grille en cuivre ou une bonde à bouchon de Ø m. 085.</i>	



Page du Catalogue	N°	DÉSIGNATION DES ARTICLES	PRIX Châssis ouvert
URINOIRS			
<p><i>NOTA. — Les urinoirs 901, 922, 930, 940 sont normalement en stock et livrés avec départ grille fixe fonte émaillée et bousille fonte.</i></p> <p><i>Sur demande spéciale, ils peuvent être fournis avec trou et feuillure pour bousille à grille en cuivre de 0 m. 030.</i></p> <p><i>La bousille peut être placée sur une extrémité de droite ou de gauche ou dans une partie intermédiaire.</i></p> <p><i>Toutes ces pièces sont émaillées intérieurement et extérieurement.</i></p>			
34	901	Urinoir isolé de face, sans effet d'eau. La pièce	73 50
	902	Urinoir isolé de face, avec effet d'eau (queue de carpe comprise, avec la douille en cuivre).....	86 "
	905	Urinoir isolé , d'angle, sans effet d'eau. —	79 "
	906	Urinoir isolé , d'angle, avec effet d'eau (queue de carpe comprise, avec la douille en cuivre).....	91 50
	921	Urinoir isolé , de face, de 0 m. 60 x 0 m. 24, sans effet d'eau (bousille au milieu).....	132 "
	922	Urinoir isolé , de face, de 0 m. 60 x 0 m. 24, avec effet d'eau (queue de carpe comprise avec la douille en cuivre) (bousille au milieu seulement).....	145 "
35	930	Urinoir 60 x 24 , en séries accouplées (y compris joints de caoutchouc et bousilles) sans effet d'eau. Par élément de 0 m. 60 :	
		Le premier élément de 0 m. 60.....	132 "
		Chaque élément de 0 m. 60 en plus....	136 50



Page du Catalogue	N°	DÉSIGNATION DES ARTICLES	PRIX Chaux courant
37	950	<p>Le même, mais avec effet d'eau (queue de carpe comprise, avec sa douille en cuivre) :</p> <p>Le premier élément de 0 m. 60.....</p> <p>Chaque élément de 0 m. 60 en plus....</p> <p>Élément d'urinoir en série, de 0 m. 60 x 0 m. 24, sans joint ni boulon et sans effet d'eau.....</p> <p>Élément d'urinoir en série, mais avec effet d'eau (queue de carpe comprise, avec douille en cuivre).....</p> <p>Joint caoutchouc et boulons pour urinoirs en séries.....</p>	<p>145 "</p> <p>149 "</p> <p>La pièce 132 "</p> <p>— 145 "</p> <p>Le jeu 4 20</p>
34	923	<p>Queue de carpe émaillée, avec douille cuivre</p> <p>Séparation d'urinoir d'une hauteur totale de 0 m. 75 (en 3 parties d'environ 0 m. 25, s'emboîtant l'une dans l'autre, larg. 0 m. 30)</p> <p>Élément de cloison d'urinoir de largeur 0 m. 30, hauteur environ 0 m. 25, avec emboîtement :</p>	<p>La pièce 12 60</p> <p>L'ensemble 101 "</p> <p>La pièce 33 60</p> <p>— 33 60</p> <p>— 33 60</p>
911		Partie supérieure.....	La pièce 33 60
912		Partie inférieure.....	— 33 60
913		Partie intermédiaire.....	— 33 60
VIDOIRS-POSTES D'EAU			
<i>Tous ces vidoirs sont émaillés extérieurement. Les prix ci-dessus s'entendent y compris la fourniture de la grille porte-broc.</i>			
24	506	Modèle à cuvette rectangulaire.	
		1 trou de robinet.....	145 "



Page du Catalogue	N°	DESIGNATION DES ARTICLES	PBIX Choix courant
	406 bis	Modèle à cuvette rectangulaire 2 trous de robinet.....	146 "
		Nouvelles dimensions de ce vidoir :	
		Hauteur sans la douille	720
		Hauteur du dossier	500
		Largeur du dossier	365
		Largeur de la cuvette	400
		Saillie	300
		Profondeur	170
		Poids approximatif	15 kgs
18	423	Modèle à cuvette 1/2 ronde 1 trou de robinet.....	233 "
	423 bis	Modèle à cuvette 1/2 ronde 2 trous de robinet.....	233 "
	424	Comme ci-dessus, mais avec pose-seau en bois dur : 1 trou de robinet.....	276 "
	424 bis	Comme ci-dessus, mais avec pose-seau en bois dur : 2 trous de robinet.....	276 "
19	436	Modèle à niche de face 1 trou de robinet.....	229 "
	436 bis	Modèle à niche de face 2 trous de robinet.....	229 "
20	437	Modèle à niche d'angle 1 trou de robinet.....	229 "
	437 bis	Modèle à niche d'angle 2 trous de robinet.....	229 "



INDEX NUMÉRIQUE

N°	Pages	N°	Pages
10	5	142	6
10 bis	11	143	6
11	1	143 A	7
12	1	144	6
14	1	145	6
18	5	146	6
19	5	147	6
20	5	148	6
21	1	149	6
22	11	150	6
24	1	153	6
27	1	153 A	7
28	1	161	7
29	5	161 A	7
30	1	162	7
31	1	162 A	7
32	1	163	7
33	1	164	7
43	1	165	7
44	1	166	7
45	1	171	8
46	1	172	8
47	1	173	8
48	1	174	8
49	1	176	25
50	2	177	25
51	2	178	24
52	2	240	8
53	2	245	9
58	1	251	9
60	2	261	18
61	2	262	18
71	24	270	10
75	2	271	10
76	2	272	11
79	2	273	11
81	11	274	11
86	2	275	11
87	2	276	11
88	2	280	18
90	18	281	18
101	19	282	18
102	19	301	20
103	19	302	20
104	19	303	20
105	19	304	20
111	19	305	20
122	19	311	20
131	20	322	20
141	6	331	20



INDEX NUMÉRIQUE (Suite)

N°	Pages	N°	Pages
401	21	575	5
402	21	576	5
403	21	595	5
404	21	596	5
405	21	597	5
406	27	601	18
407	1	603	18
408	1	604	18
411	21	611	18
422	21	621	18
423	28	651	18
424	28	680	23
431	21	691	25
436	28	701	14
437	28	702	14
470	23	711	13
471	23, 24	714	14
498	2, 24	716	14
502	3	721	12
503	3	730	12
504	3	740	16
505	3	744	17
506	3	801	22
507	3	802	22
508	3	803	22
509	3	804	22
510	3	805	22
511	3	811	22
512	3	822	22
513	4	831	23
518/0	4	901	26
518/1	4	902	26
518/2	4	905	26
519	4	906	26
520	10	910	27
521	4	911	27
523	4	912	27
524	4	913	27
525	4	921	26
526	4	922	26
531	4	923	27
532	4	930	26
533	4	940	27
542	4	D. 50	6
543	5	D. 60	6
545	5	D. 70	6
547	5	D. 80	6
548	5	D. 90	6
552	2	D. 100	6
553	2	T. 40	7
574/1	5	T. 45	7
574/2	5	T. 50	7

